

Manual de Instalación, Operación y Mantenimiento

IOM

Grupo: F&C
Numero de parte: IOM F&C
Fecha: 20 julio 2023

Serie F&C
Horizontal fijo
400, 600, 800, 1000, 1200, 1600, 2000
CFM

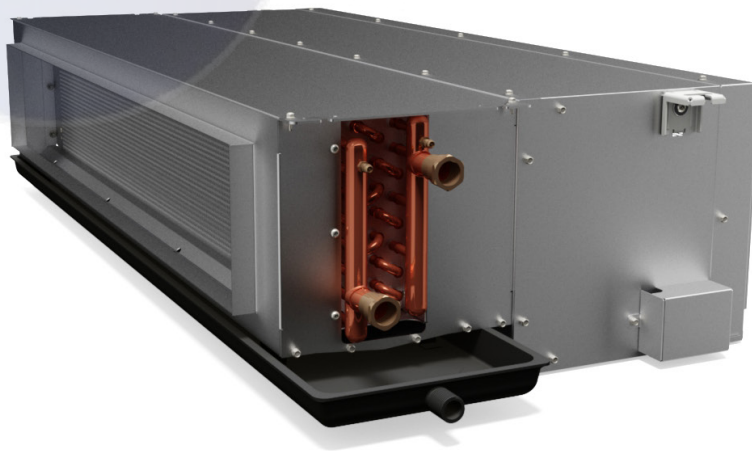

NOMENCLATURA.....	3
CARACTERÍSTICAS ESTÁNDAR	4
INFORMACIÓN DE INSTALACIÓN Y APLICACIÓN.....	5
DIMENSIONES Y PESOS	8
DATOS ELÉCTRICOS.....	32
MANTENIMIENTO.....	34



Fabricado en una instalación con certificación ISO 9001



©2023 Comfort Flex. La ilustración y los datos cubren el producto Comfort Flex en el momento de la publicación y nos reservamos el derecho de realizar cambios en el diseño y la construcción en cualquier momento sin previo aviso.

NOMENCLATURA

CLIFC-H-400-0-4-0-R-C-0-P-D-N-2-0

FAMILIA

TIPO

H - Horizontal
 V - Vertical

CAPACIDAD (CFM)

400
 600
 800
 1,000
 1,200
 1,300
 1,600
 2,000

VOLTAJE

0 - 115 - 127 / 1 / 60
 1 - 208 - 220 / 1 / 60
 (solo 1,200, 1,600 & 2,000)

HILERAS DE ENFRIAMIENTO

3 - 3 hileras
 4 - 4 hileras
 6 - 6 hileras (solo 2,000)

HILERAS DE CALEFACCIÓN

0 - 0 hileras
 (solo con 4 hileras de enfriamiento)
 1 - 1 hilera
 (solo con 3 hileras de enfriamiento)

LADO DE CONEXIÓN

R - Derecho
 I - Izquierdo

EXTRA

0 - TBD

VALVULA

N - N/A
 2 - 2 vías modulante (solo variable)
 3 - 3 vías modulante (solo variable)

CONTROL

N - N/A
 3 - 3 velocidades (solo fijo)
 4 - VLD
 5 - Microset
 6 - Otro

FILTRO

D - Desechable
 N - N/A

PLENUM

Y - Incluido
 N - No incluido

ANTICORROSIÓN

C - Coil
 0 - N/A

VENTILADOR

C - 3 velocidades
 E - EC Variable (Control VLD o Microset)



ESTRUCTURA

Todas las unidades de F&C están construidas con acero galvanizado de gran calibre resistente a la corrosión resistente a la corrosión. Todas las unidades están aprobadas para su instalación con "0" de espacio libre a material combustible.

MOTORES

Los motores estándar son del tipo PSC, con lubricación permanente con protección interna de sobrecarga térmica.

PLENUM

Las cámaras de aire de retorno están fabricadas en acero galvanizado acero galvanizado aislado con espuma anti bacteriana y anti acústica de alta densidad.

BANDEJAS DE CONDENSADO

Las bandejas de drenaje inclinadas positivas son de acero galvanizado acero galvanizado, revestidos en su superficie interior con un revestimiento anti bacteriano y anti fúngico.

BOBINA

Construida con tubos y cabezales de cobre sin costura. Los tubos de tubos se expanden mecánicamente en material de aleta de aluminio corrugado para una unión permanente de la superficie primaria con la secundaria. Los serpentines son probadas bajo el agua a 350 PSI para su funcionamiento a 300 PSI. Los serpentines incluyen respiraderos de aire manuales.

RUEDAS DEL VENTILADOR

Son de doble ancho, doble entrada (DWDI) hacia adelante curvadas, de tipo centrífugo. Las ruedas están equilibradas estática y dinámicamente para un funcionamiento suave y tranquilo. La carcasa está construida de acero galvanizado de gran calibre con conos de entrada moldeados a presión.

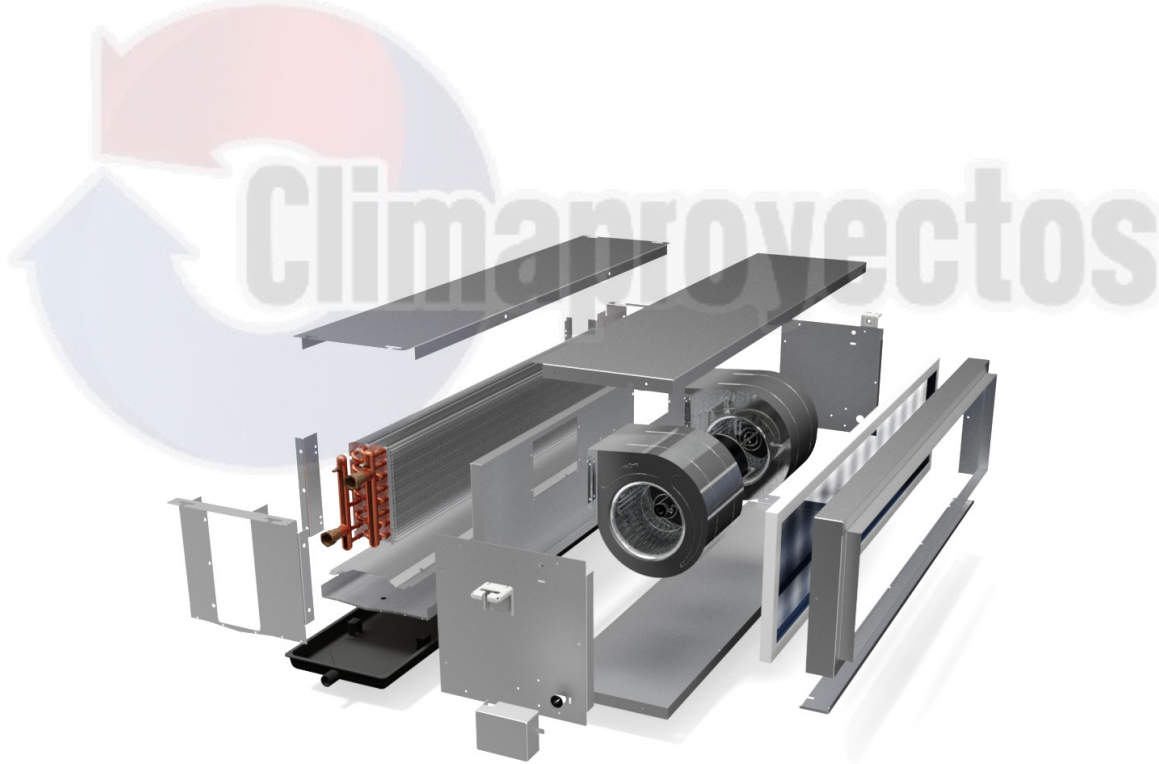

INFORMACIÓN DE INSTALACIÓN Y APLICACIÓN

RECEPCIÓN Y MANEJO

Las unidades fan & coil se embarcan en paquetes individuales de cartón para máxima protección durante el transporte, así como para su facilidad de manejo y almacenamiento en el lugar de la obra. Como medida de protección contra pérdida durante el tránsito, siga las siguientes recomendaciones al momento de recibir las unidades:

- Inspeccione las partes individuales del embarque, antes de aceptarlas. Si algún cartón presenta daños aparentes, ábralo inmediatamente e inspeccione su contenido antes de aceptar la unidad. No rechace la entrega.

NOTA: Es responsabilidad del receptor proporcionar evidencia razonable de que los daños ocultos no sucedieron posteriormente a la entrega de la unidad.

CONSIDERACIONES DE LA INSTALACIÓN

Para instalación y operación apropiadas, revise cada uno de los siguientes puntos antes de montar la unidad:

- Antes de instalar la unidad, asegure que se han tomado medidas preparatorias para la ubicación de tubería y conexiones eléctricas a la unidad.
- Verifique que la estructura puede soportar el peso de las unidades.
- Todas las unidades deben montarse de manera NIVELADA para asegurar el drenado y su operación apropiados.
- La conexión de ductería a las unidades (donde sea aplicable) no debe exceder la clasificación de presión estática de la unidad.
- El instalador debe proveer protección contra condensación para las válvulas de agua y la tubería. También el instalador debe proveer una extensión a la bandeja de condensados por debajo de las válvulas y la tubería, o bien dichos elementos deben aislarse apropiadamente.

INSTALACIÓN

- La unidad es diseñada para la instalación de techo oculta.
- Hay agujeros sobre la cima de la unidad para colgar. Por favor referirse a la figura 1.
- Asegúrese que la cima de la unidad esta al nivel.

AISLAMIENTO

- El diseño de aislamiento y materiales deben cumplir con códigos locales y nacionales y regulaciones.
- Tuberías de agua enfriadas y todas las partes sobre los tubos deben ser aisladas.
- Es también necesario aislar el tubo de ventilación.

Figura 1. Dimensiones de instalación.

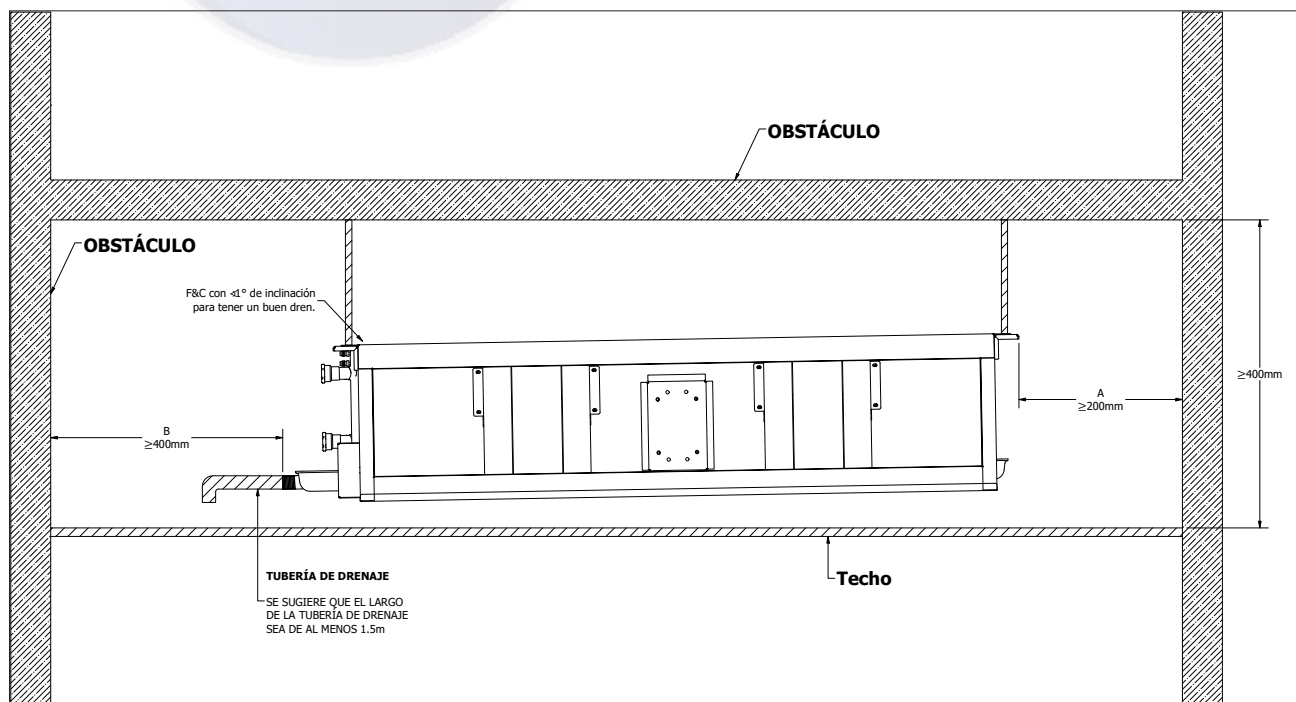

CONEXIÓN A DUCTOS

En los cuellos de ducto de la entrada y salida de aire de la unidad se puede conectar ducto de lámina de acero galvanizado de calibre mínimo de 24 (suministrado por el instalador)

TUBERÍA

Para completar las conexiones de tubería, conecte la tubería de agua al serpentín con conector roscado macho. La entrada de agua se encuentra del lado de descarga del serpentín y la salida del lado de succión del serpentín.

Para evitar la destrucción de las conexiones de los serpentines, cuya fabricación se hace de cobre, es necesario que el ajuste de la rosca se le ejecute usándose dos llaves tipo grifo, donde la llave procesa el ajuste y la otra se mantiene fija.

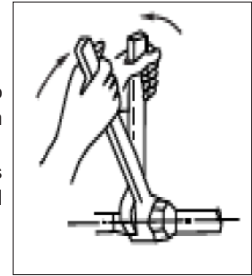

CONEXIONES DEL DRENE DE CONDENSADO

Como línea de drenaje, utilice ya sea tubo PVC o bien tubo de acero con conexión FPT de 1" macho. Conecte la línea de drenaje con sellador de cinta para evitar fugas. Se recomienda instalar el drenaje con inclinación mínima de 1:50.

CONEXIÓN ELÉCTRICA

Para la instalación del cableado, refiérase al diagrama de cableado en la página 22.

MONTAJE

Instale las varillas de suspensión y otros dispositivos de suspensión provistos por el instalador con tuercas W3/8 y rondanas tal como lo indica la figura.

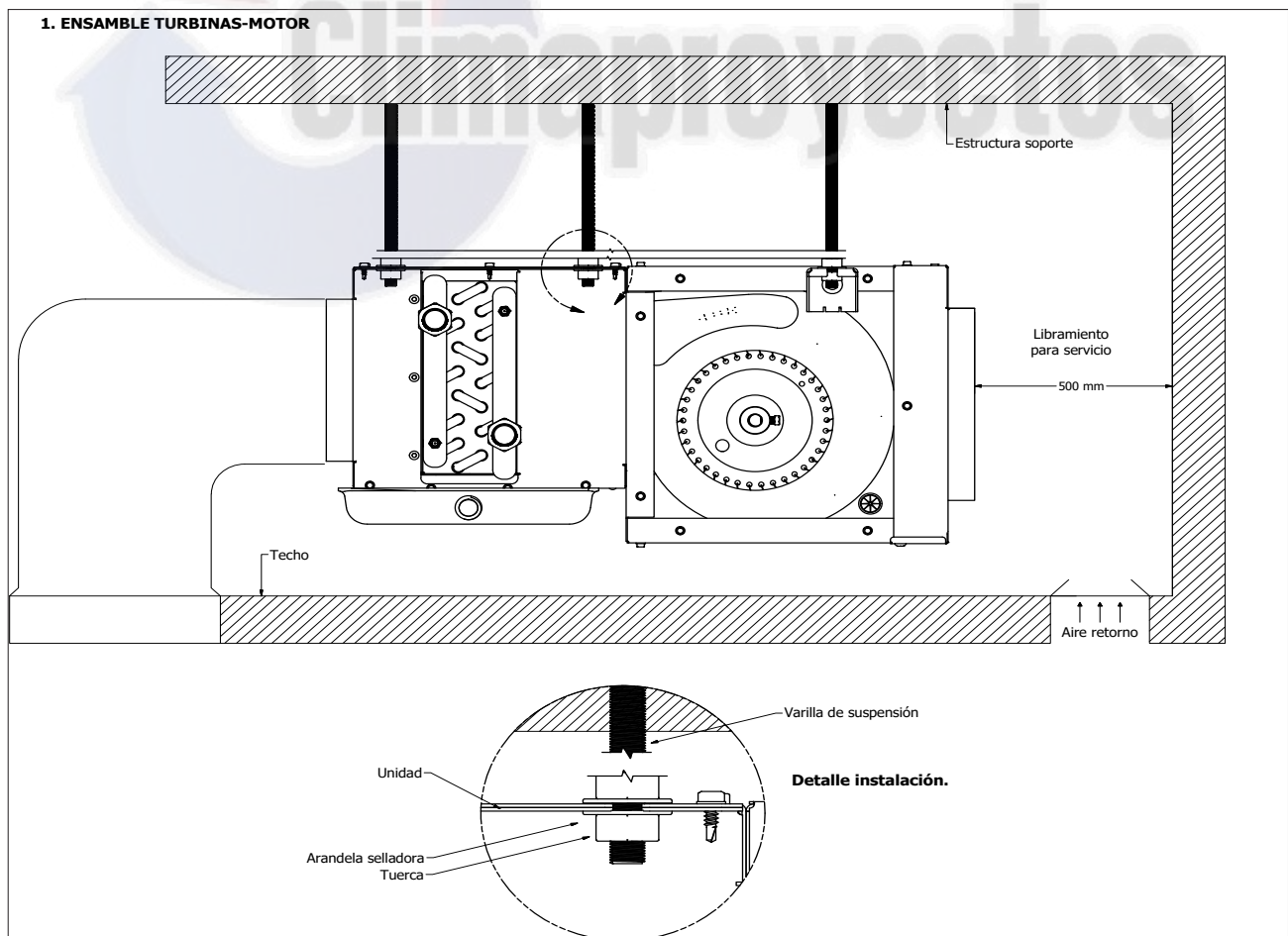

INFORMACIÓN DE INSTALACIÓN Y APLICACIÓN

MONTAJE DEL MOTOR DE LA TURBINA



Figura 2. F&C Fijo 400 CFM Lado Derecho

GENERAL DIMENSIONS

MODEL	A (DRAIN PAN SIZE)	B (INJECTION)	C	D (RETURN)	E (FILTER SIZE)	F	G
600	41 5/8"	30 1/8"	36 3/8"	33"	34 3/8x40"	23 1/4"	42 1/2"

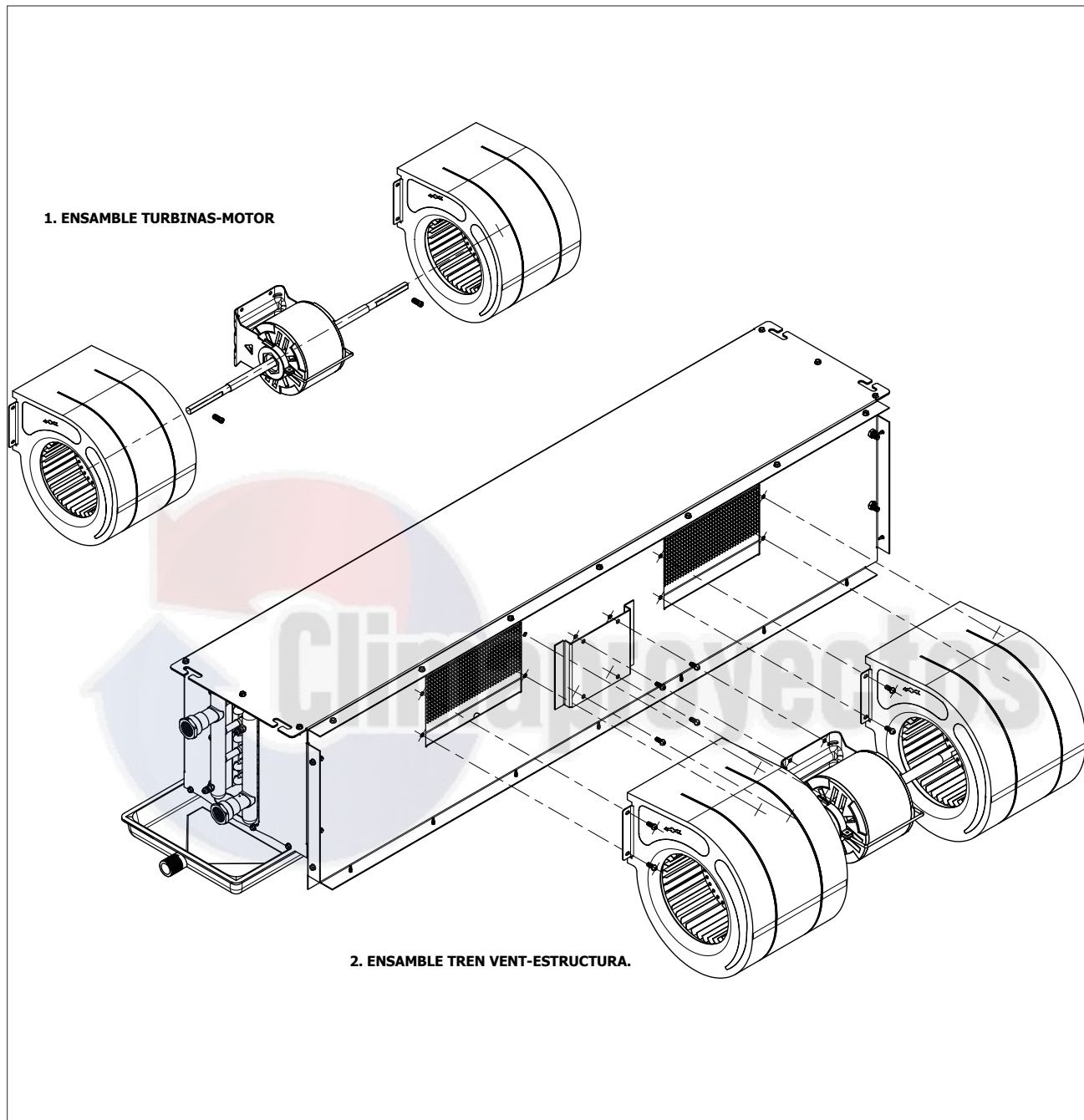
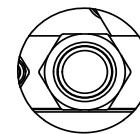
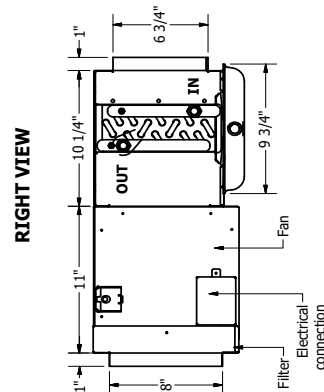
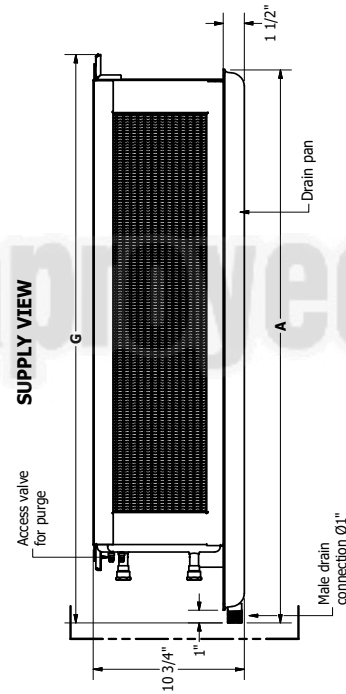
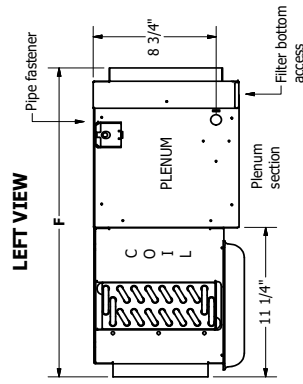
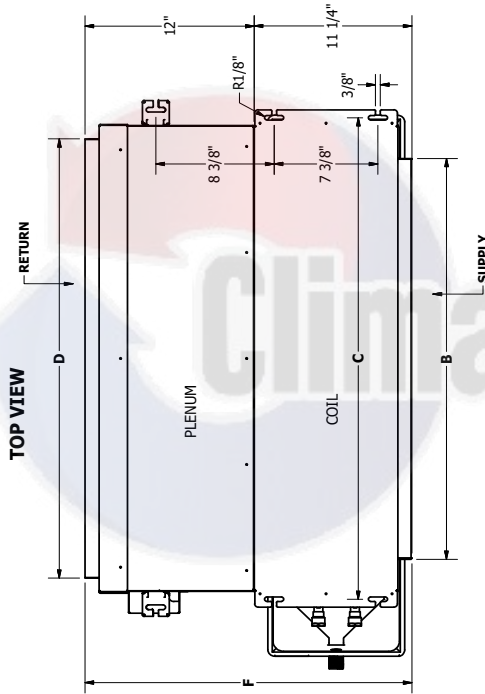

CONNECTION 1/2"

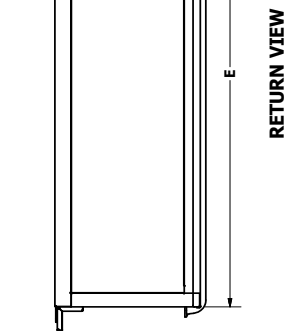

Fan & Coil

NOTES:

1. Return plenums are insulated.
2. All plenums include throw-away filter.
3. Filter has separate filter access panel for easier service.
4. All dimensions in inches.

DIMENSIONES Y PESOS

Figura 3. F&C Fijo 400 CFM Lado Izquierdo

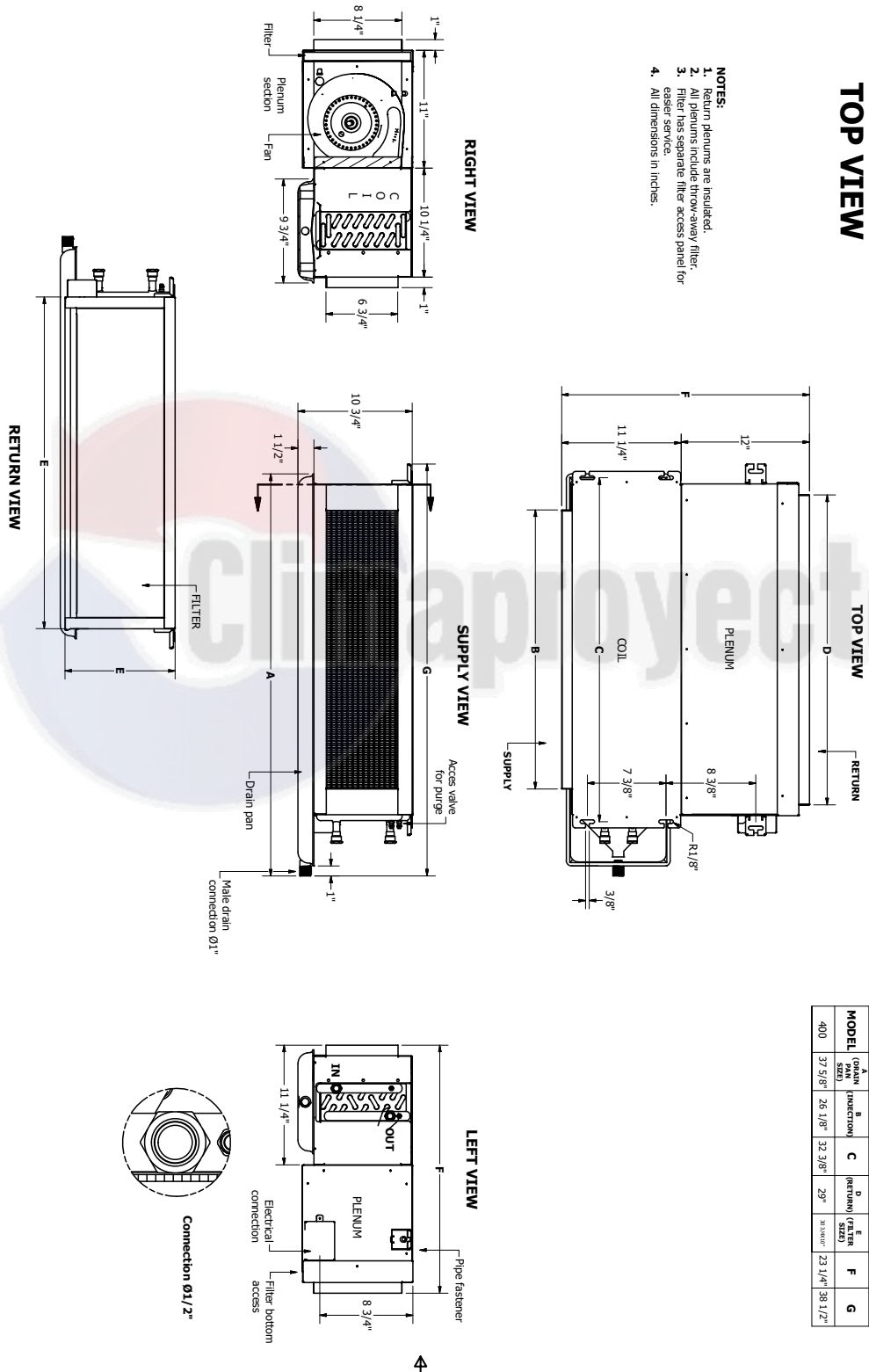

GENERAL DIMENSIONS

MODEL	A (MAIN PAN SIZE)	B (INJECTION)	C (RETURN)	D (RETURN)	E (FILTER SIZE)	F	G
400	37 5/8"	26 1/8"	32 3/8"	29"	30 3/8"	23 1/4"	38 1/2"

Figura 4. F&C Fijo 600 CFM Lado Derecho

GENERAL DIMENSIONS

MODEL	A COIL SIZE	B PLENUM SIZE	C COIL SIZE	D RETURN SIZE	E FILTER SIZE	F G
600	41 5/8"	30 1/8"	36 3/8"	33"	23 1/4"	42 1/2"

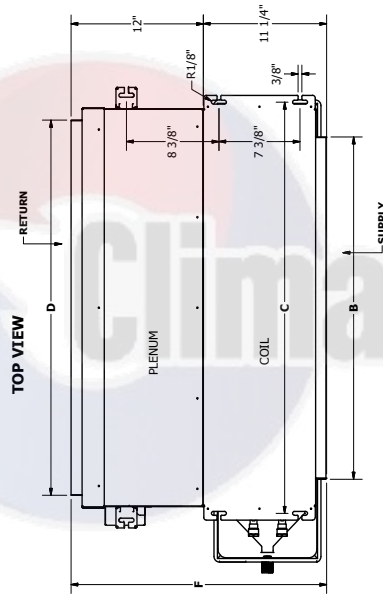

Fan & Coil

- NOTES:**
1. Return plenums are included.
 2. All plenums include throw-away filter.
 3. Filter has separate filter access panel for easier service.
 4. All dimensions in inches.

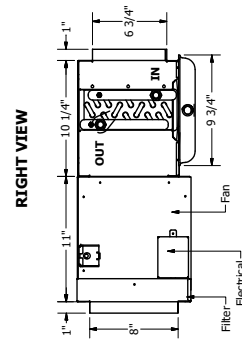
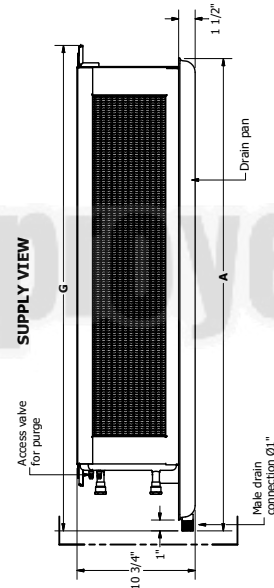
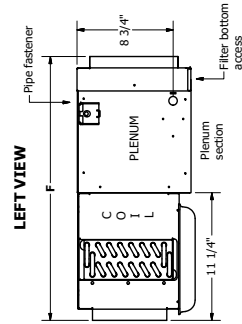

CONNECTION 1/2"

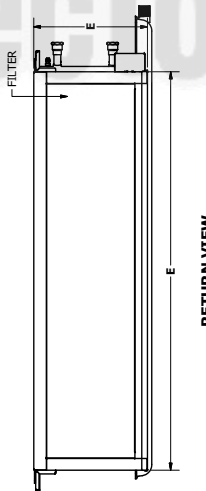

RETURN VIEW

DIMENSIONES Y PESOS

Figura 5. F&C Fijo 600 CFM Lado Izquierdo



Figura 6. F&C Fijo 800 CFM Lado Derecho



DIMENSIONES Y PESOS

Figura 7. F&C Fijo 800 CFM Lado Izquierdo

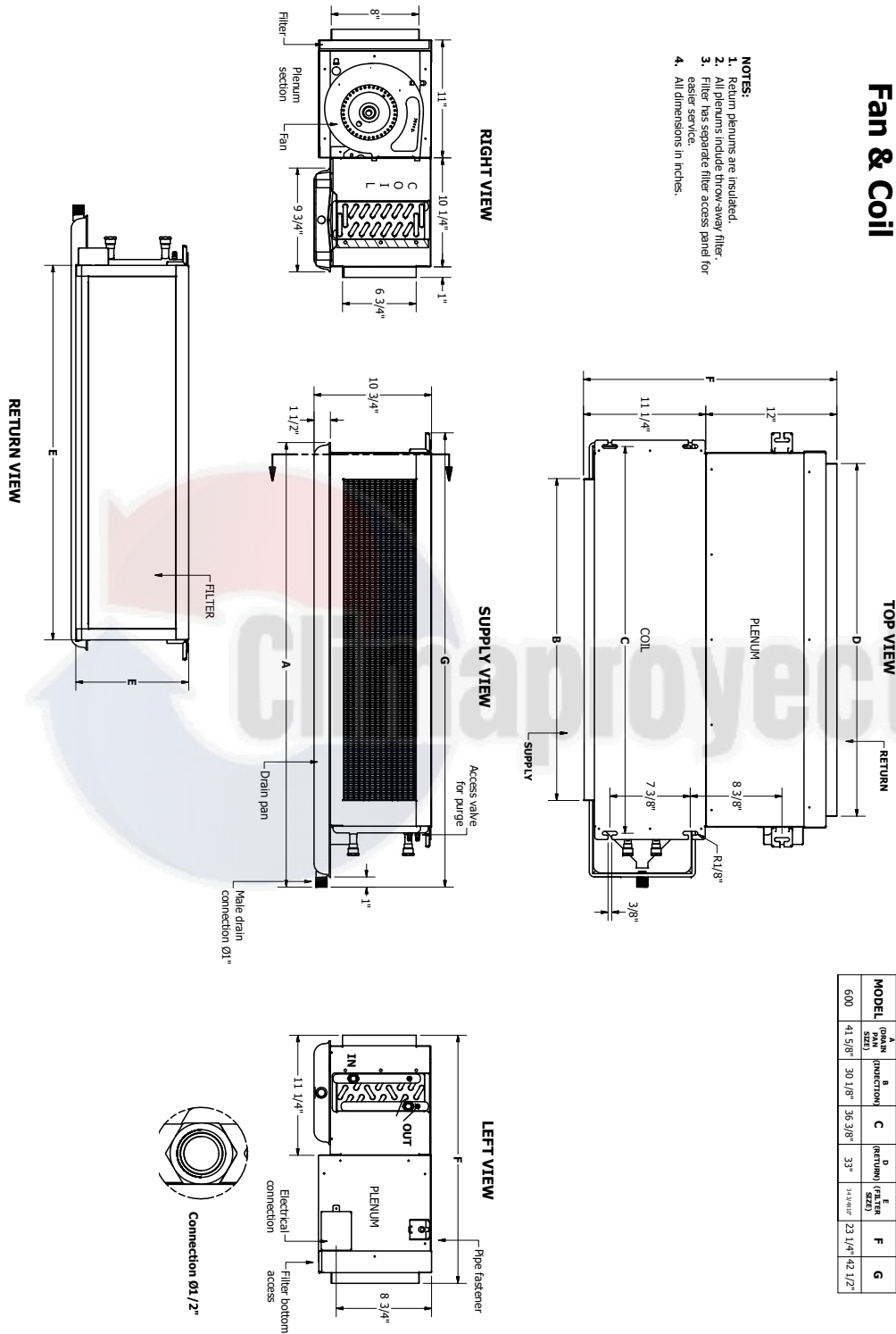
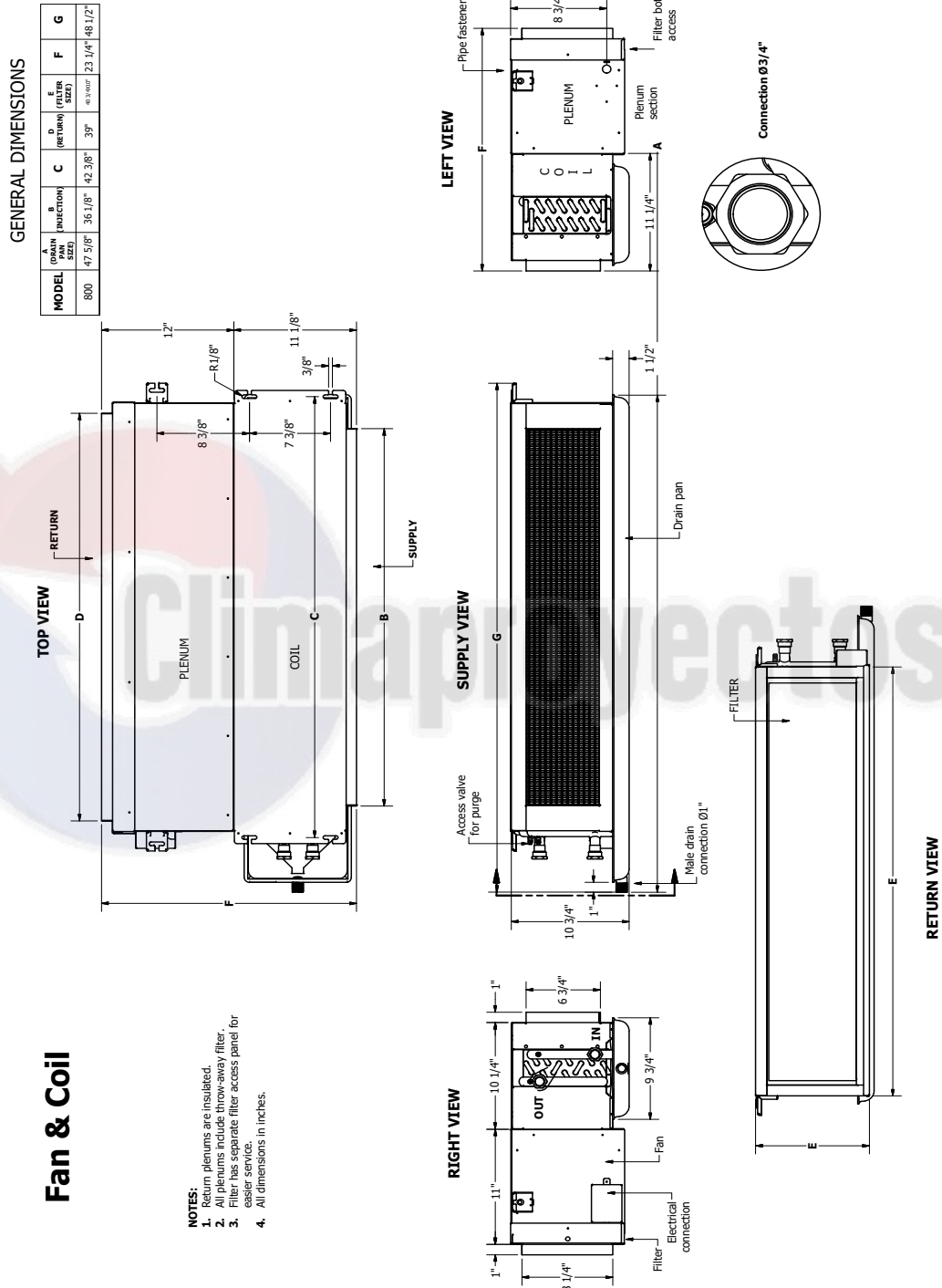

Figura 8. F&C Fijo 1000 CFM Lado Derecho

GENERAL DIMENSIONS

MODEL	A (RAV) (RAN) (SIZE)	B (INJECTION) (SIZE)	C (RETURN) (SIZE)	D (RETURN) (SIZE)	E (FILTER SIZE)	F	G
1000	53 3/8"	42 1/8"	48 7/8"	45"	24 1/4"	24 1/4"	54 3/8"

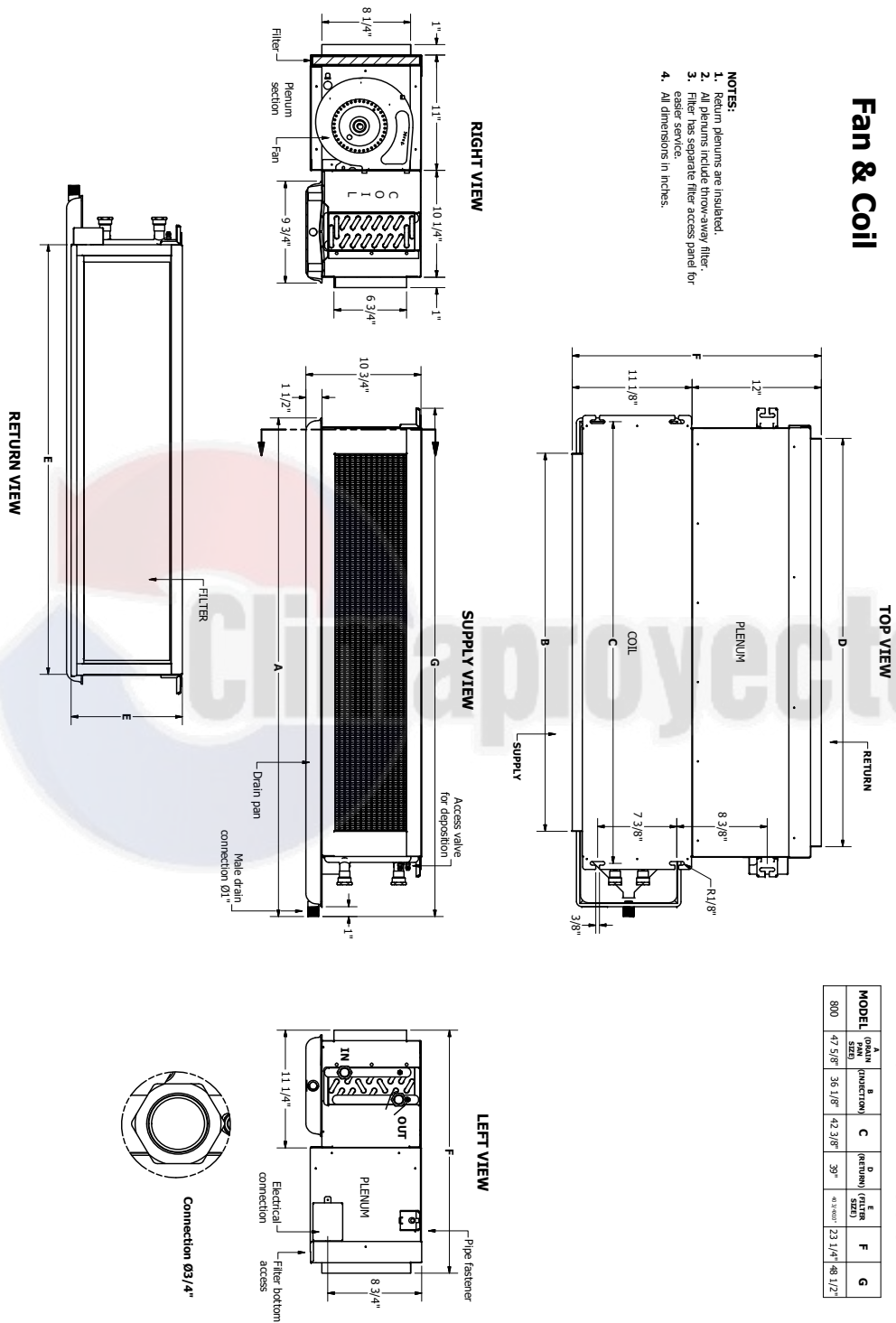
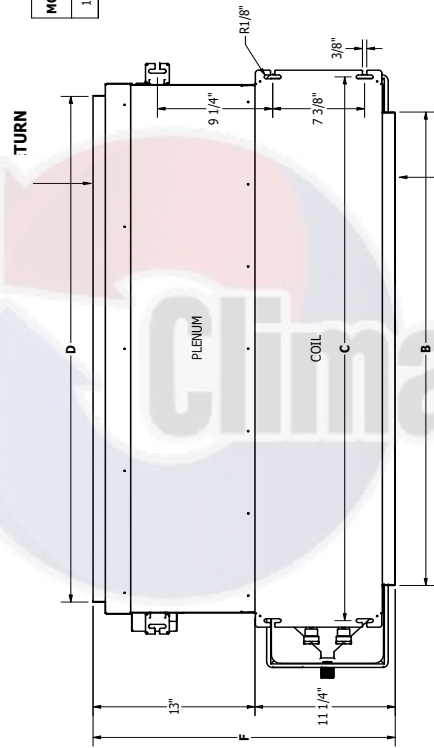

Fan & Coil

- NOTES:**
1. Return plenums are insulated.
 2. All units include throw-away filter.
 3. Filter has separate filter access panel for easier service.
 4. All dimensions in inches.

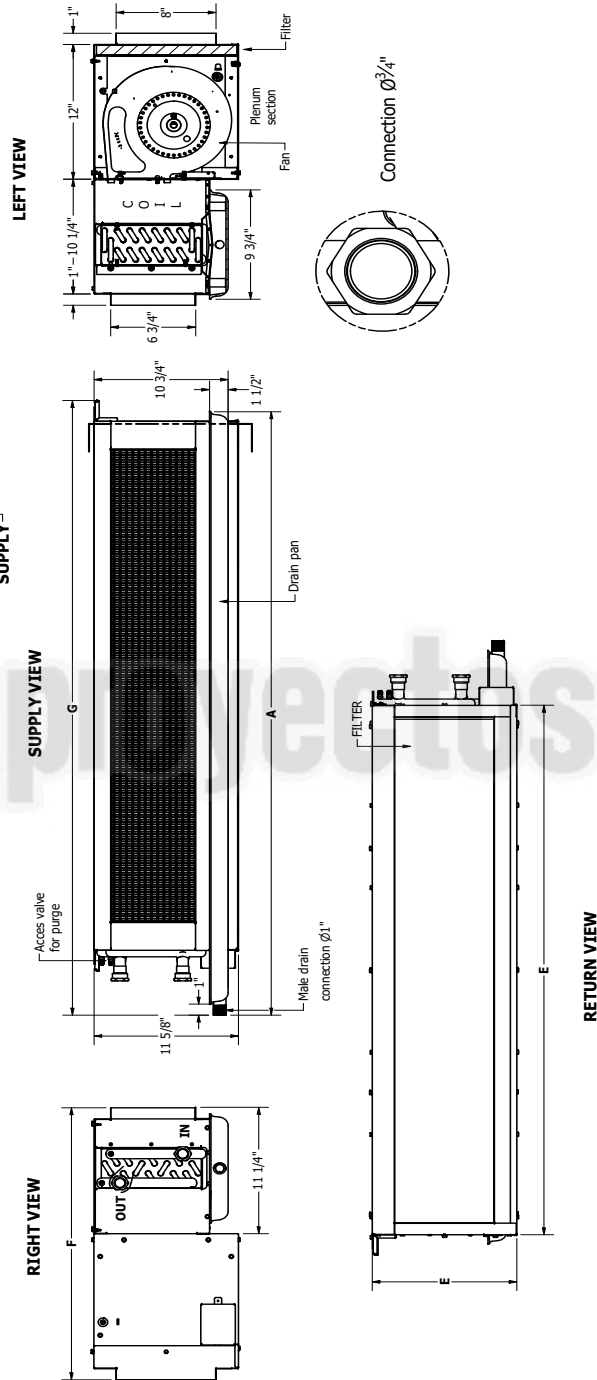

DIMENSIONES Y PESOS

Figura 9. F&C Fijo 1000 CFM Lado Izquierdo



Figura 10. F&C Fijo 1200- 1600 CFM Lado Derecho

GENERAL DIMENSIONS

MODEL	A ¹ (FAN PAN SIZE)	B (INJECTION)	C (RETURN)	D (FILTER SIZE)	E (FILTER SIZE)	F	G
1200	47 5/8"	37 1/8"	43 3/4"	35 1/8"	23	34 1/4"	49 1/8"
1600							

Fan & Coil

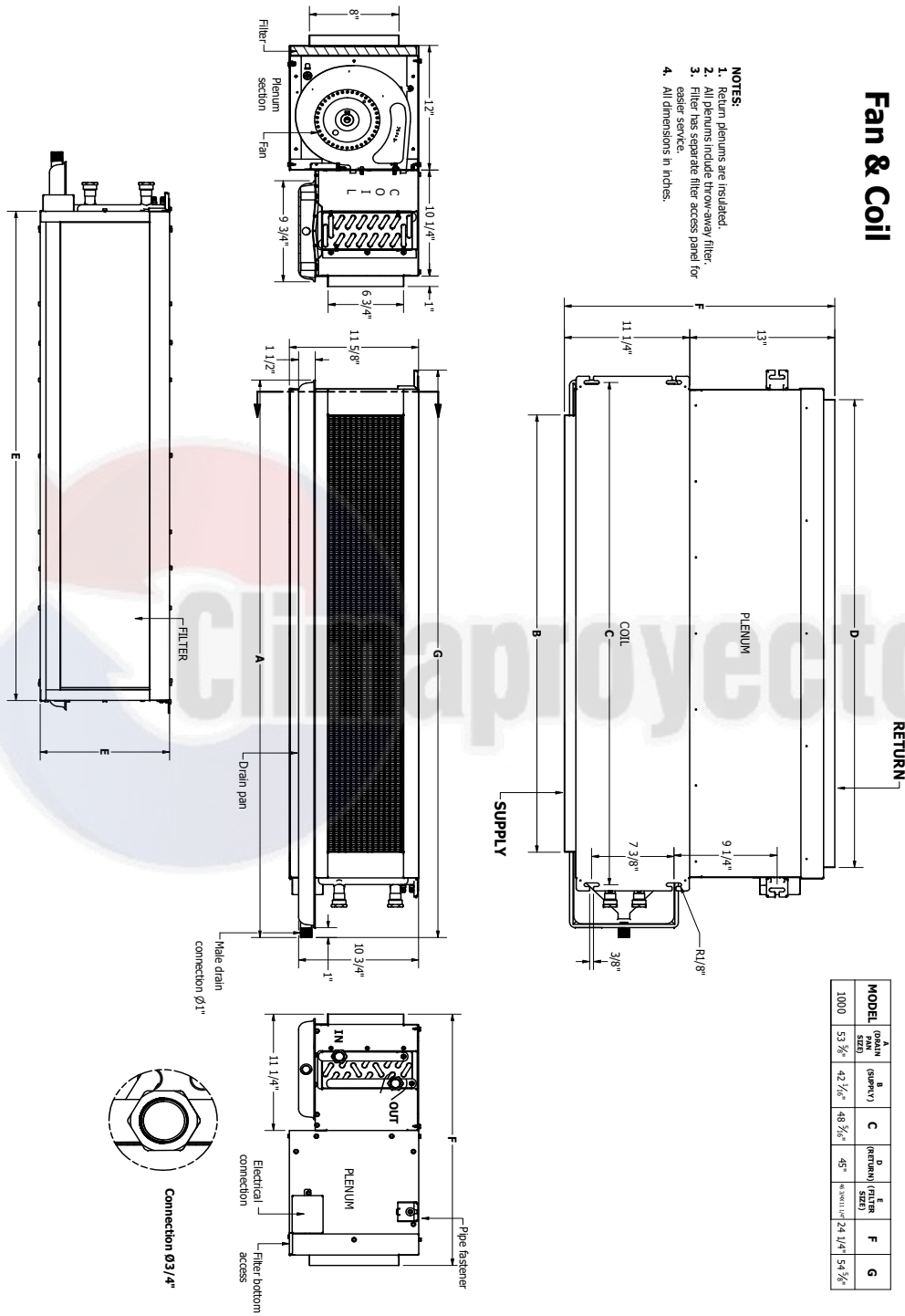
- NOTES:**
1. Return plenums are insulated.
 2. All plenums include throw-away filter.
 3. Filter has separate filter access panel for easier service.
 4. All dimensions in inches.

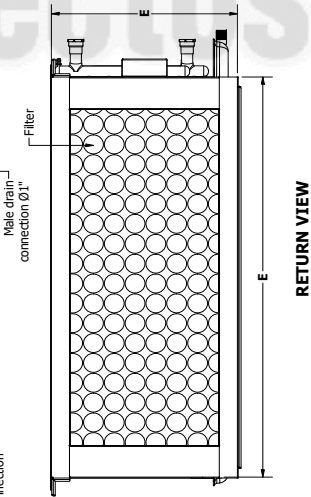
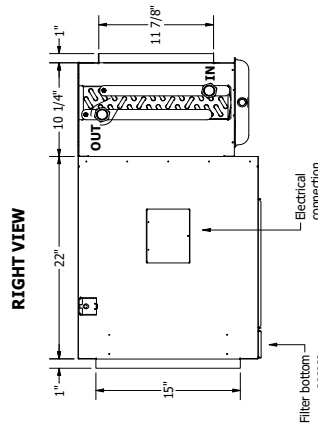
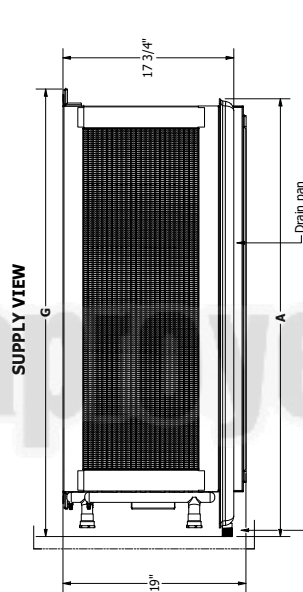
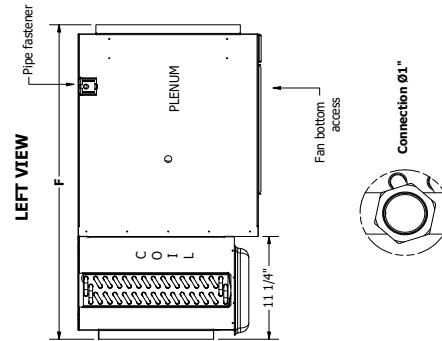
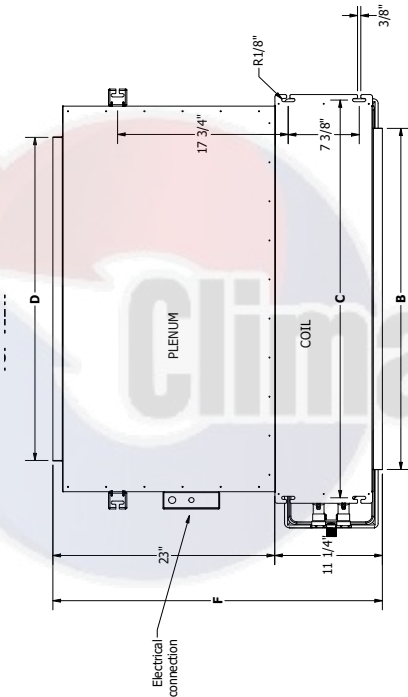

DIMENSIONES Y PESOS

Figura 11. F&C Fijo 1200- 1600 CFM Lado Izquierdo



Figura 12. F&C Fijo 1300 CFM Lado Derecho



DIMENSIONES Y PESOS

Figura 13. F&C Fijo 1300 CFM Lado Izquierdo

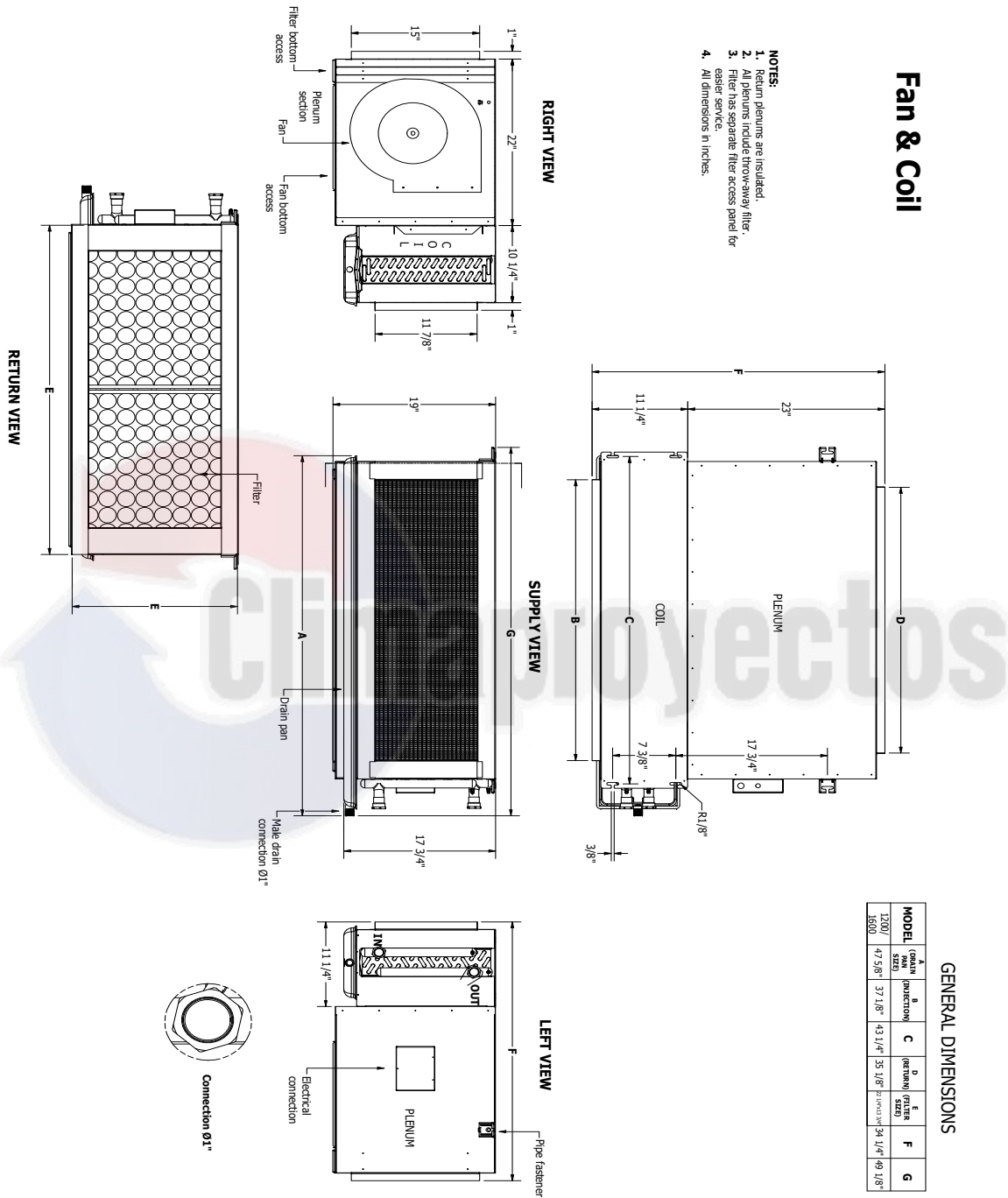
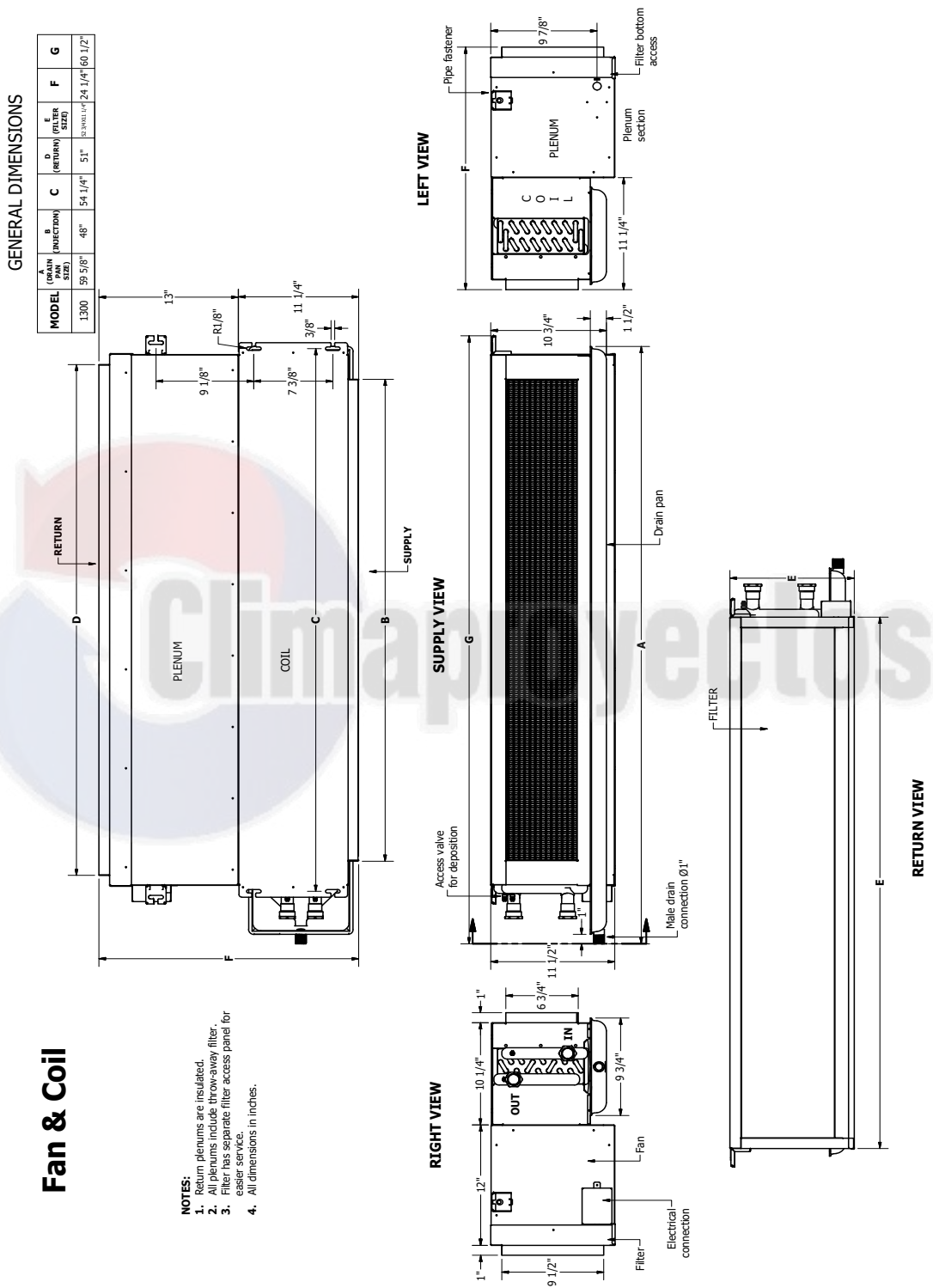

Figura 14. F&C Fijo 2000 CFM Lado Derecho

GENERAL DIMENSIONS

MODEL	(DRAIN PAN SIZE)	B (EXHAUST)	C	D (RETURN)	E (OVER SIZE)	F	G
2000	47 5/8"	37 1/8"	48 1/4"	35 1/8"	34 1/4"	46 1/8"	

Fan & Coil

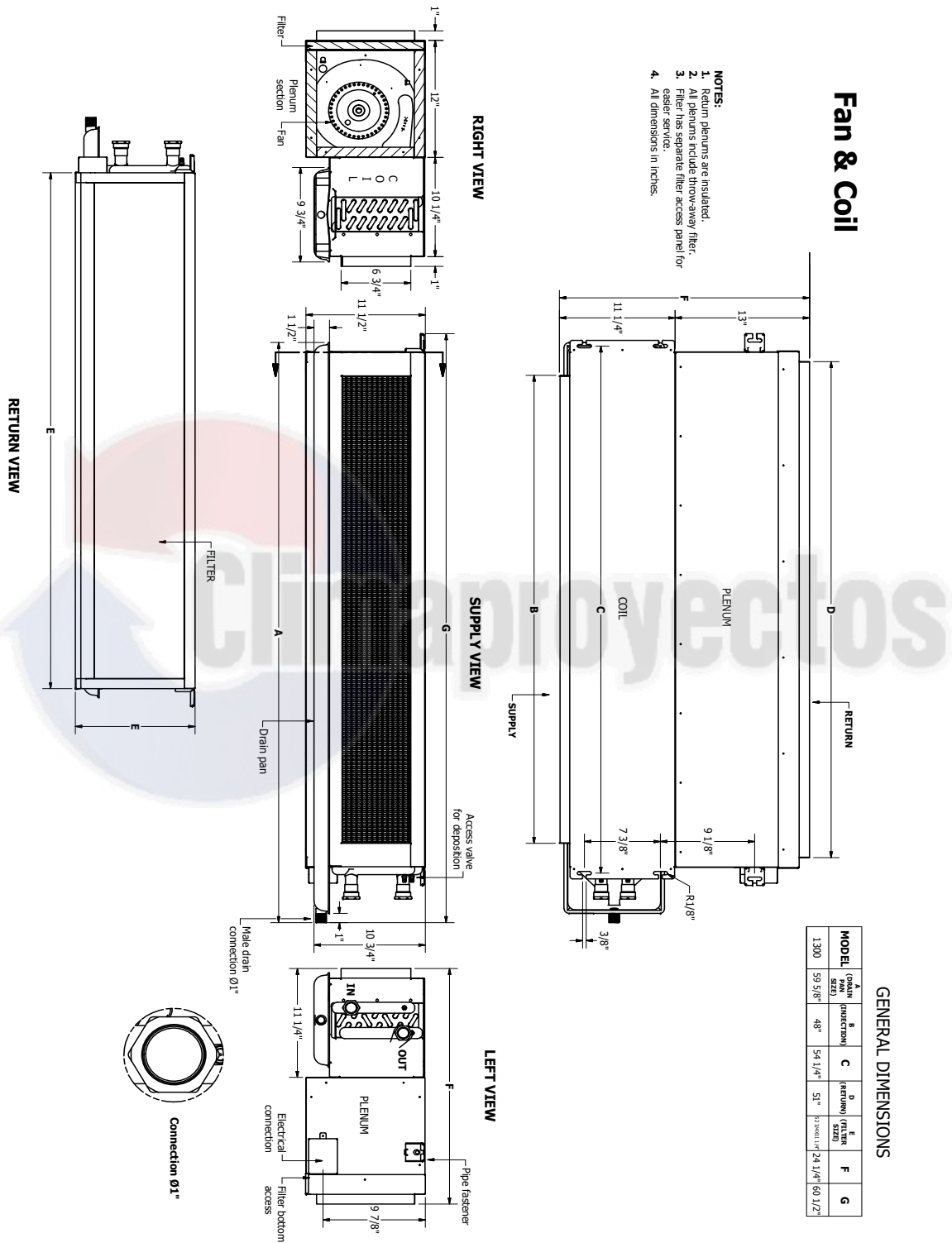
- NOTES:**
1. Return plenums are insulated.
 2. All plenums include throw-away filter.
 3. Filter has separate filter access panel for easier service.
 4. All dimensions in inches.

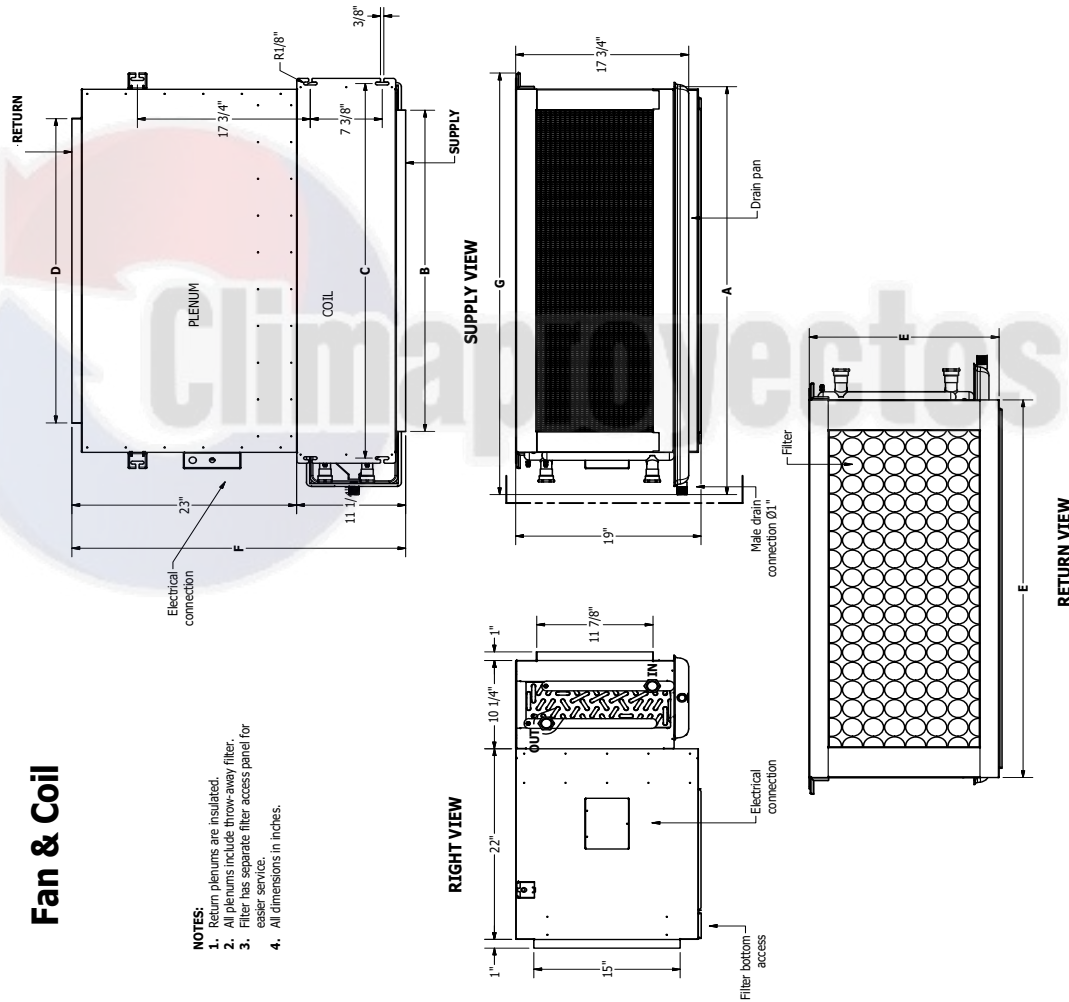

DIMENSIONES Y PESOS

Figura 15. F&C Fijo 2000 CFM Lado Izquierdo



Figura 16. F&C Fijo 400 lado derecho sin pleno



DIMENSIONES Y PESOS

Figura 17. F&C Fijo 400 lado izquierdo sin pleno

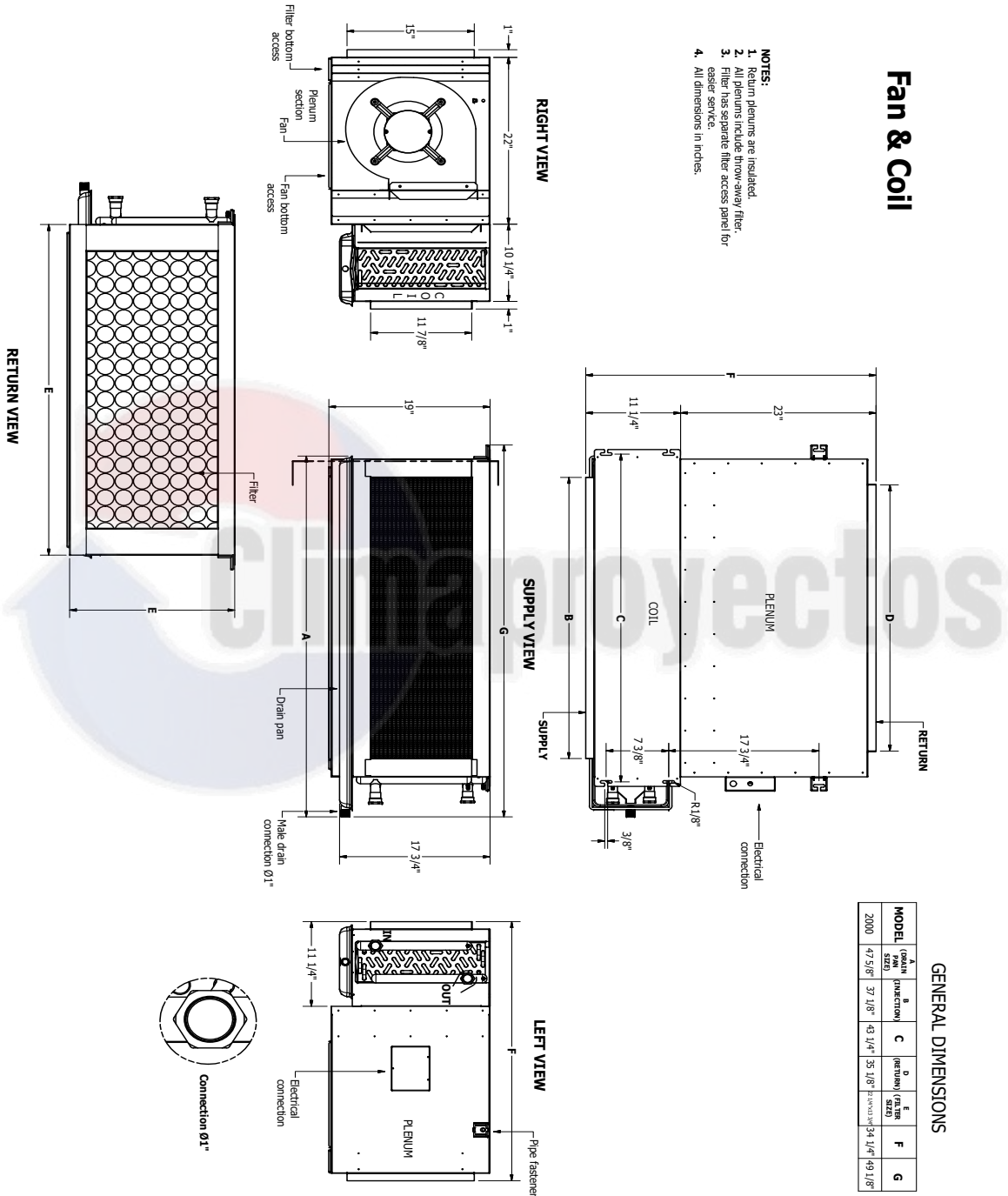
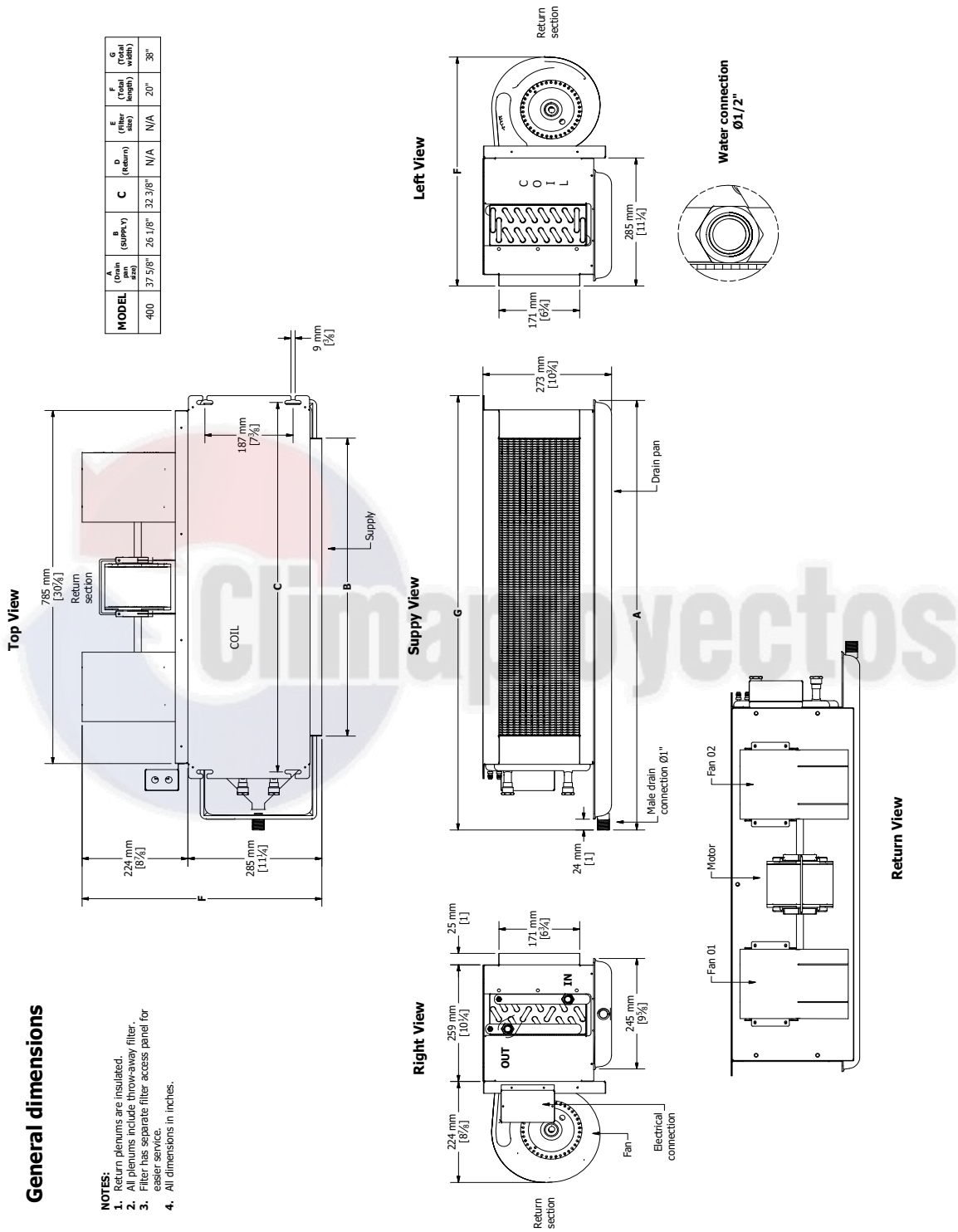

Figura 18. F&C Fijo 600 lado derecho sin pleno



DIMENSIONES Y PESOS

Figura 19. F&C Fijo 600 lado izquierdo sin pleno

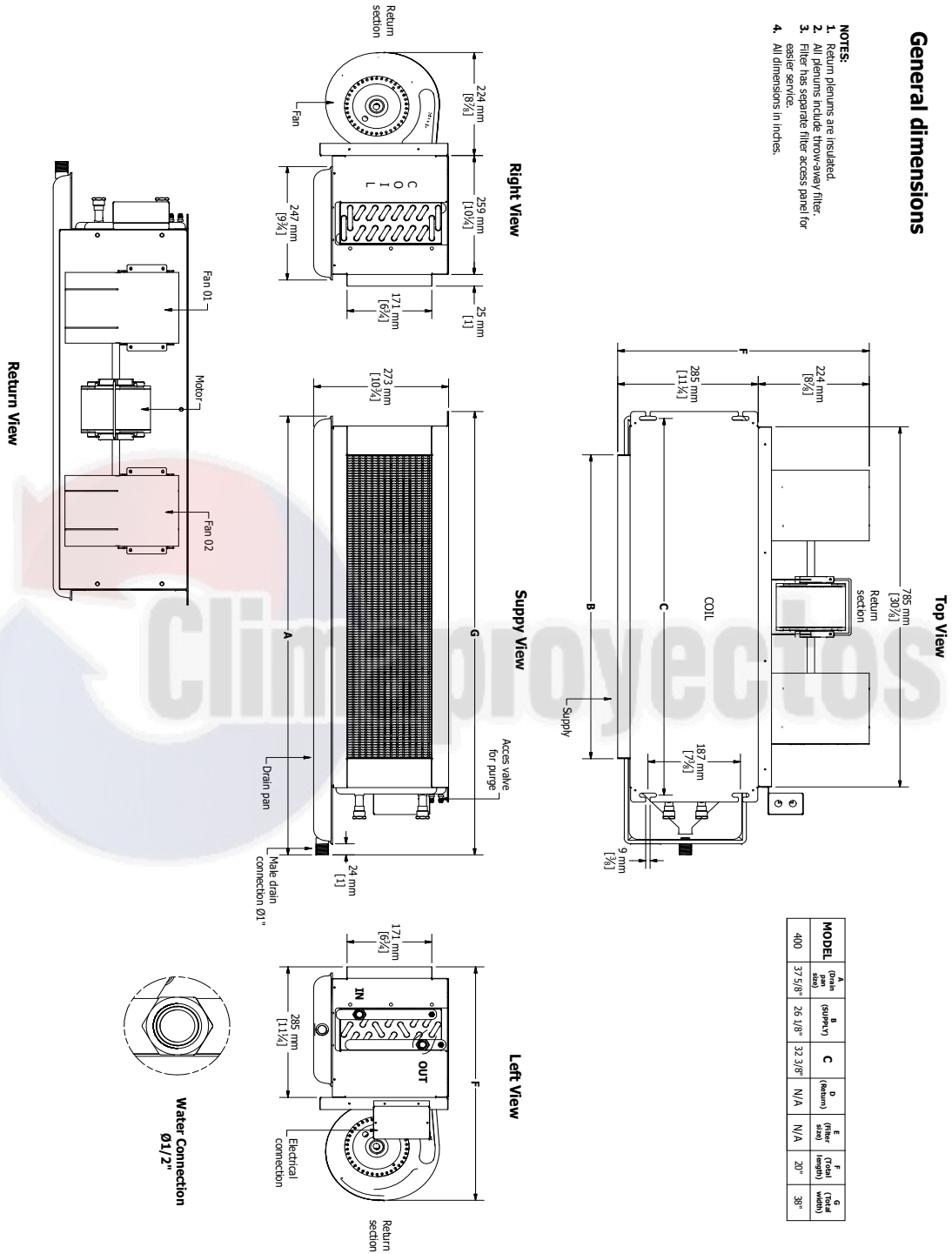
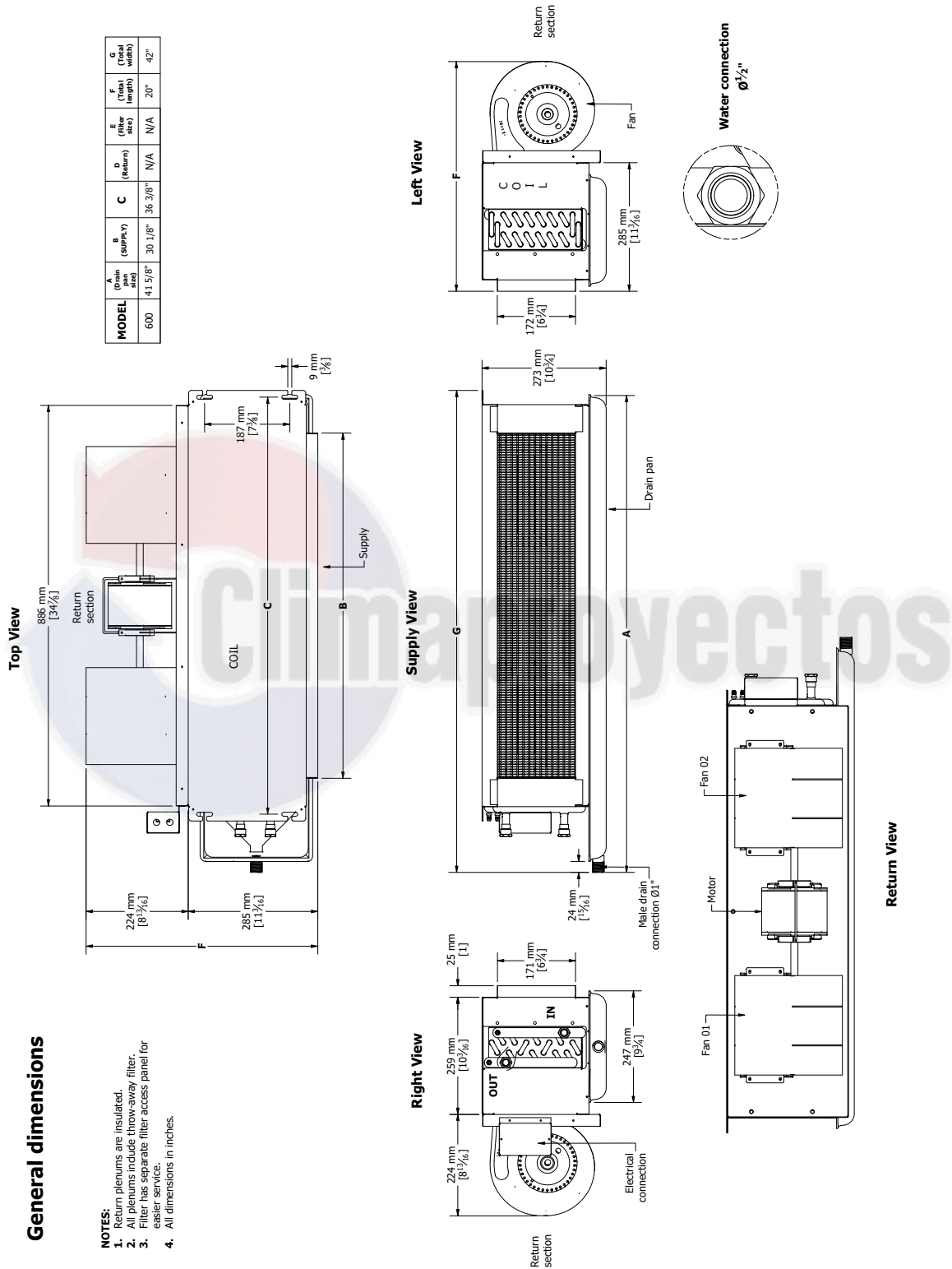

Figura 20. F&C Fijo 800 lado derecho sin pleno



DIMENSIONES Y PESOS

Figura 21. F&C Fijo 800 lado izquierdo sin pleno

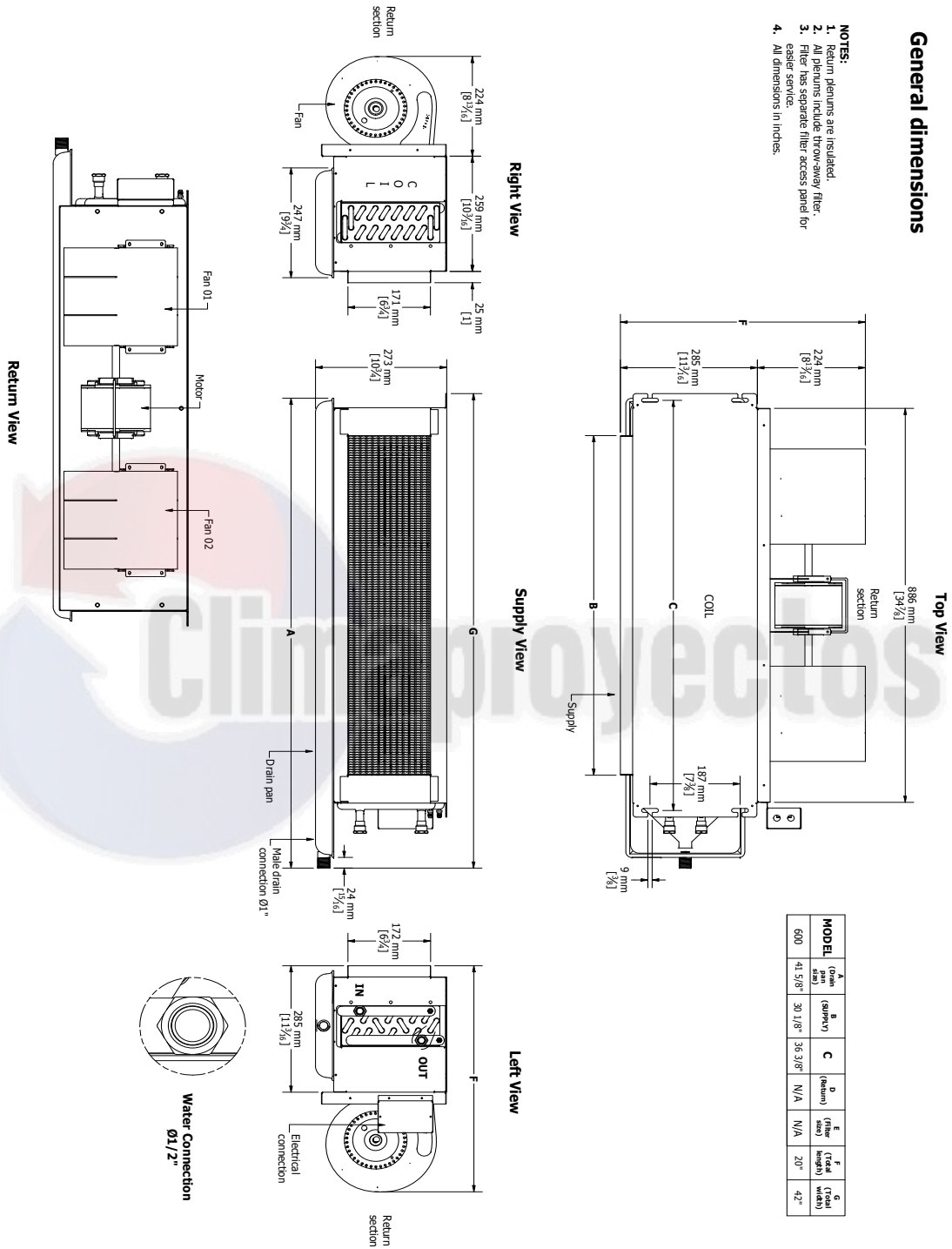
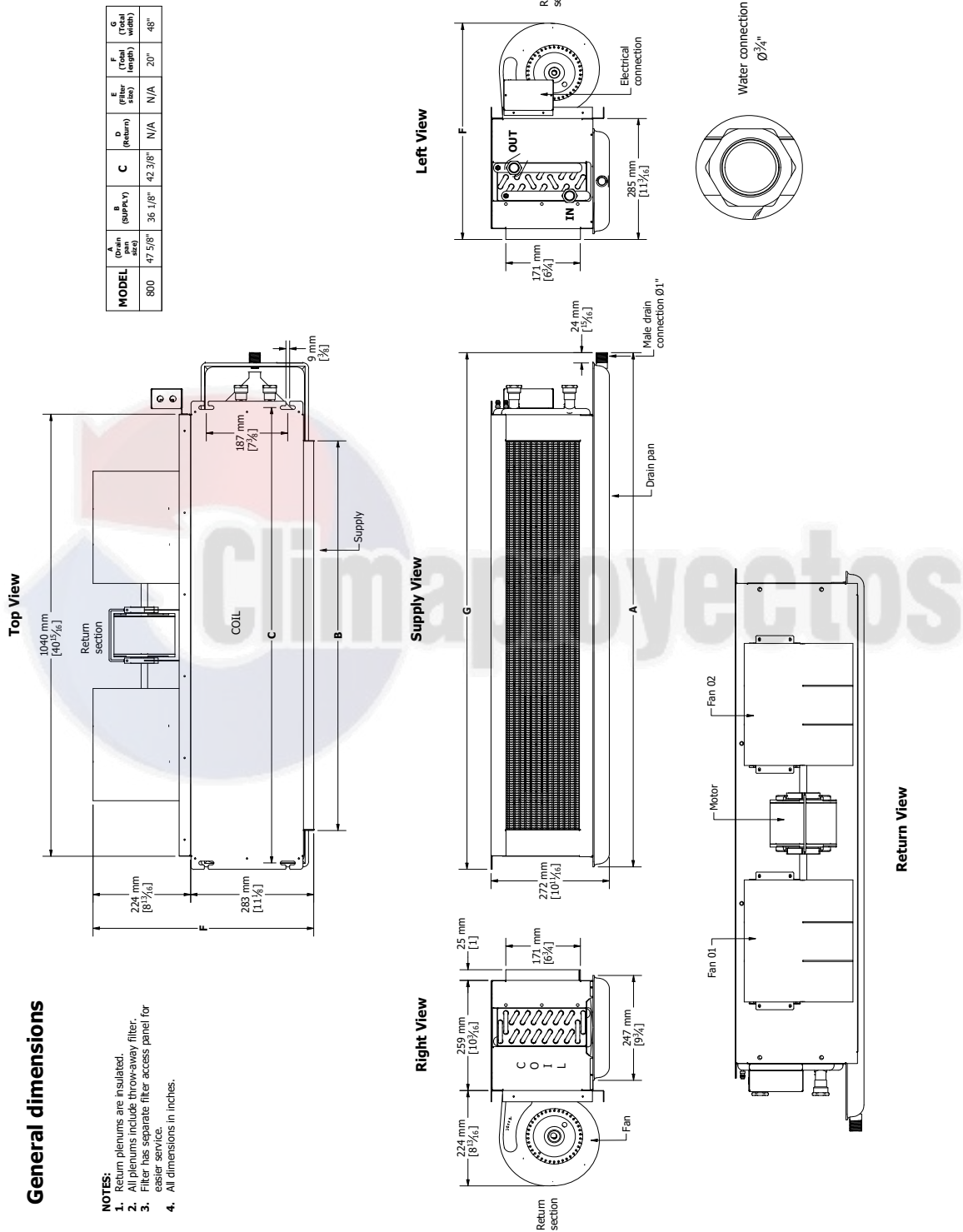

Figura 22. F&C Fijo 1000 lado derecho sin pleno



DIMENSIONES Y PESOS

Figura 23. F&C Fijo 1000 lado izquierdo sin pleno

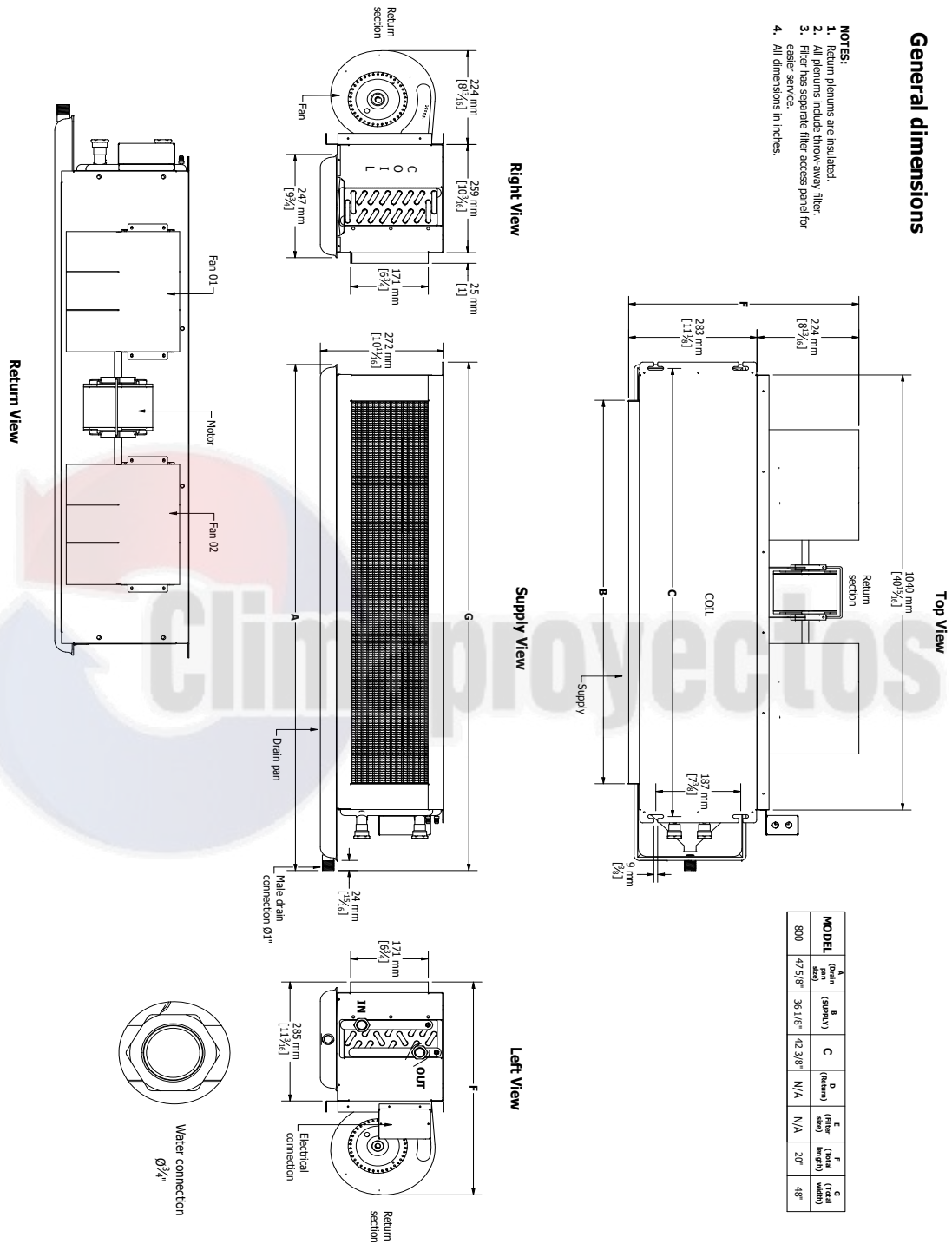
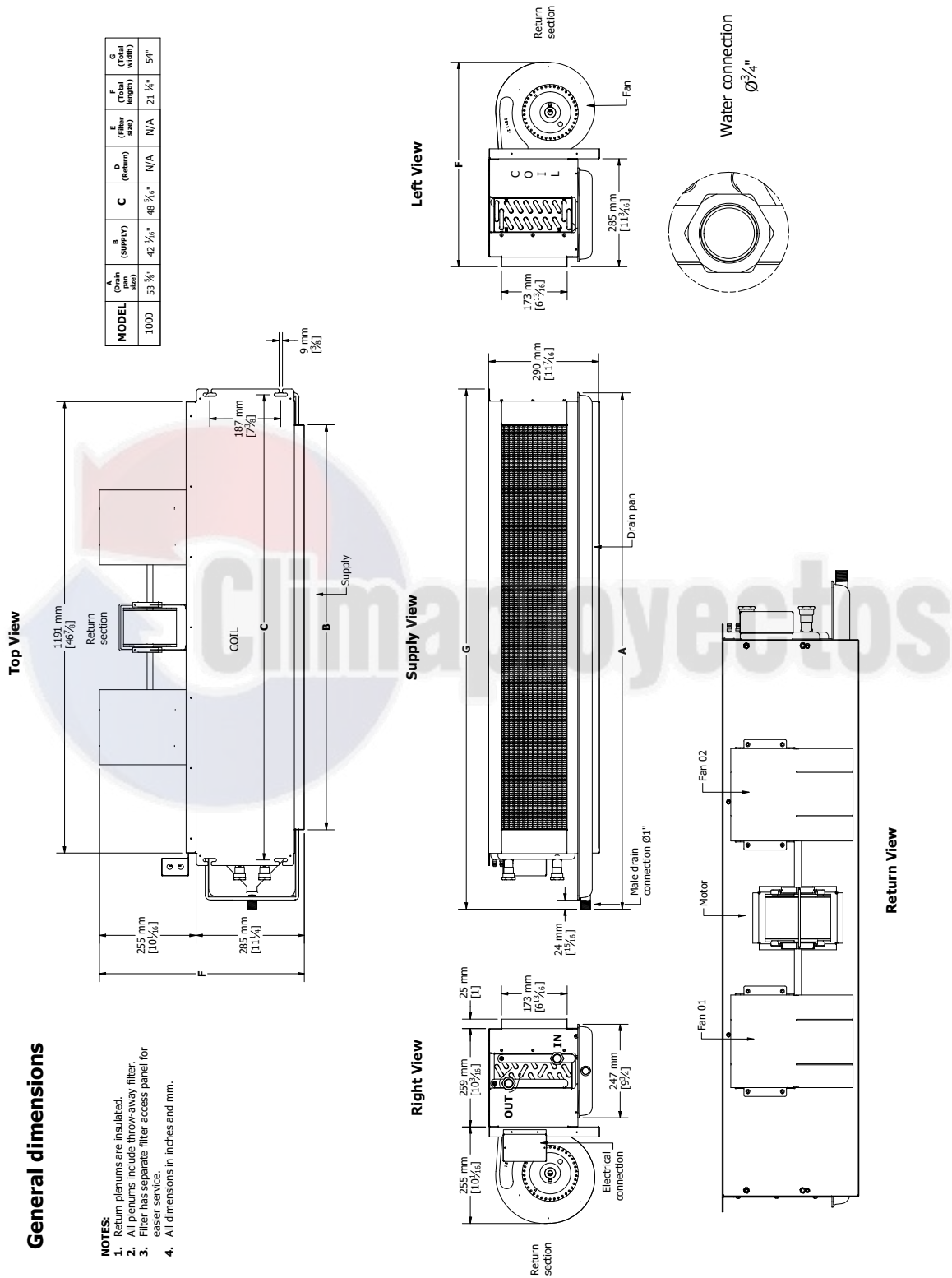

Figura 24. F&C Fijo 1300 lado derecho sin pleno



DIMENSIONES Y PESOS

Figura 25. F&C Fijo 1300 lado izquierdo sin pleno

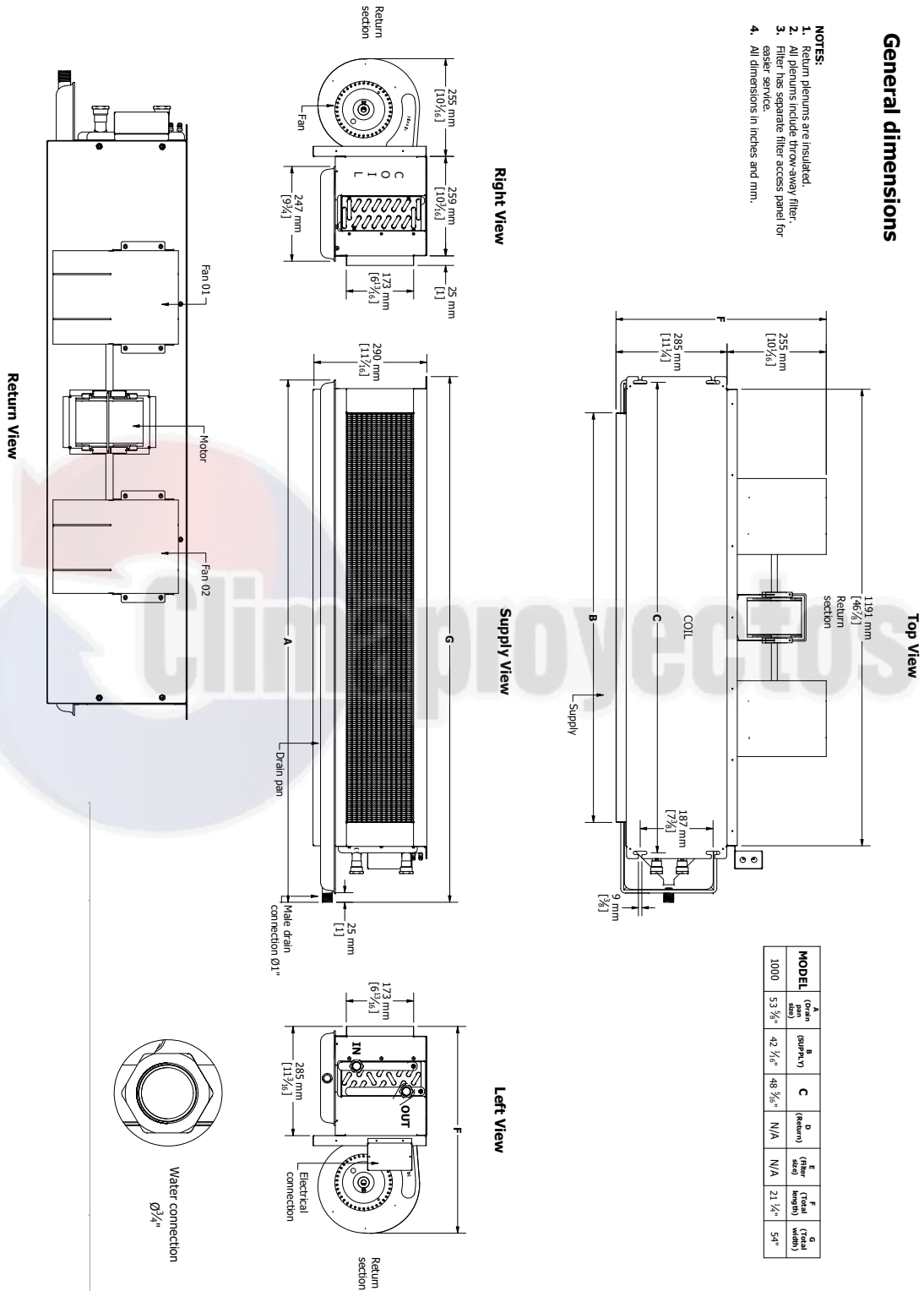
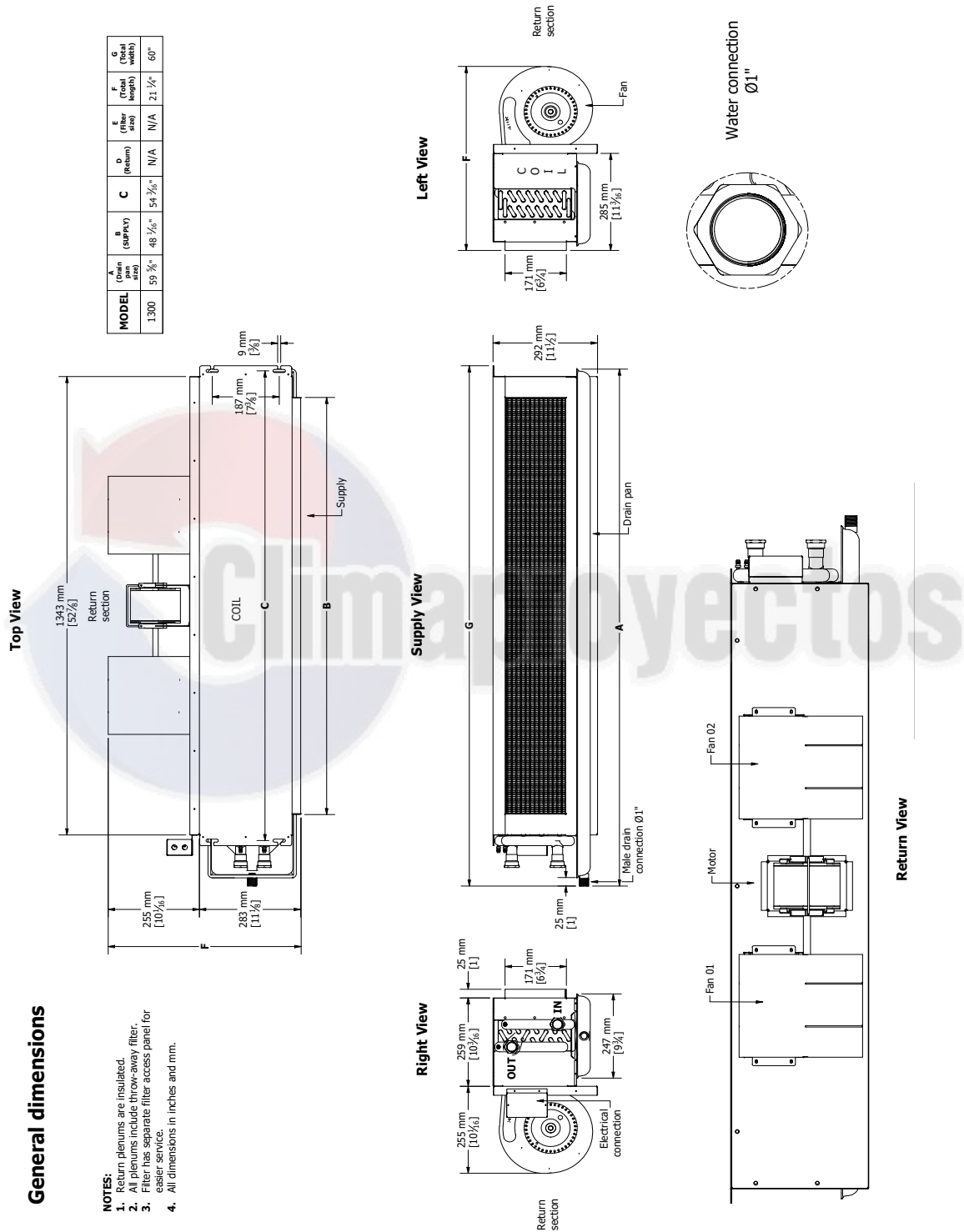
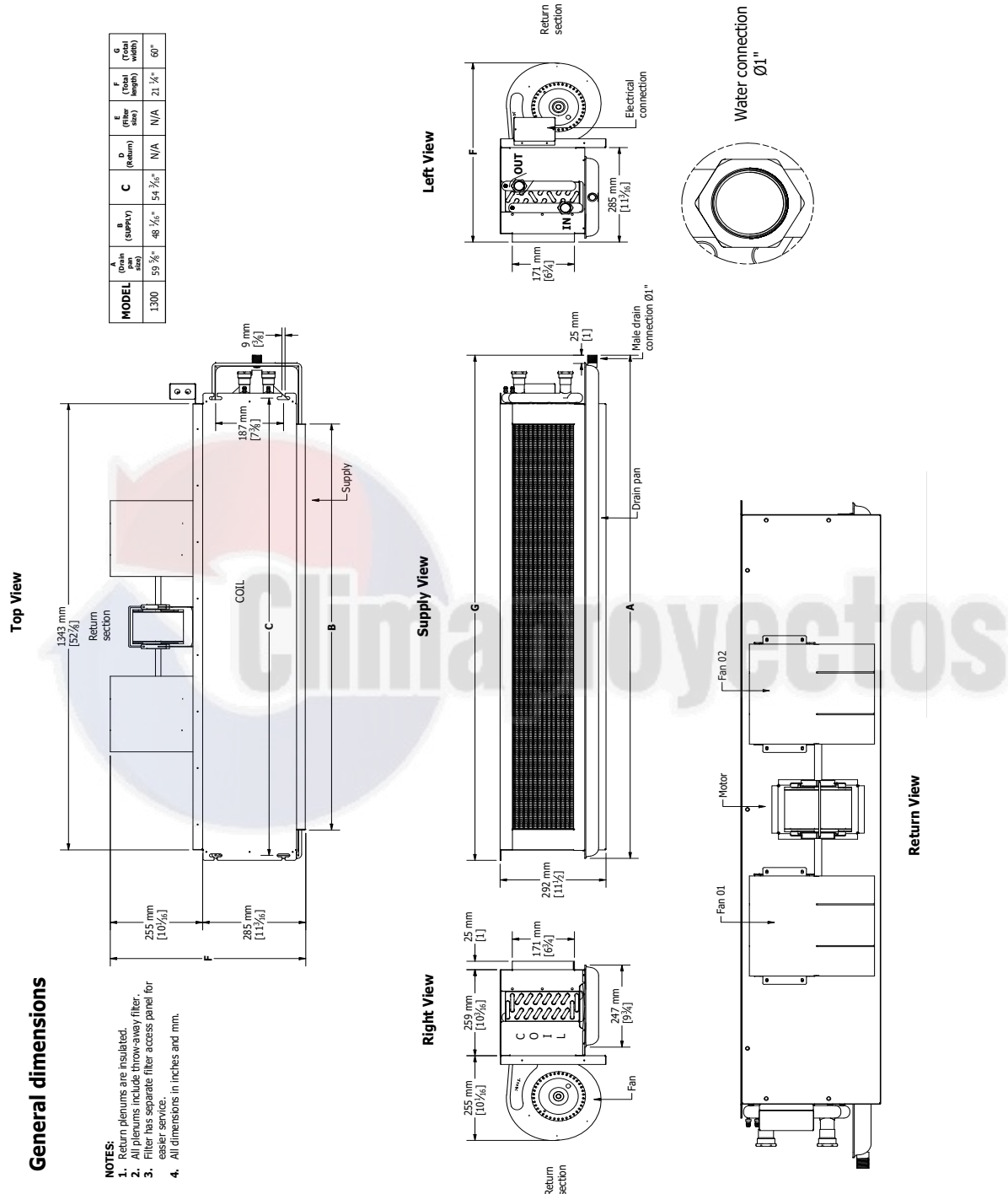

DATOS ELÉCTRICOS Y SONOROS

Modelo	Velocidad	Valores de ruido			
		CFMs	LwA	Sones	dBA
F&C Fix 400	L	234	57.3	3.9	47.6
F&C Fix 400	M	272	60.8	5.2	51.8
F&C Fix 400	H	305	62.7	6.1	54.1
F&C Fix 600	L	577	59.2	4.2	48.7
F&C Fix 600	M	624	61	4.7	50.3
F&C Fix 600	H	687	63.2	5.5	52.6
F&C Fix 800	L	683	58.5	3.9	47.6
F&C Fix 800	M	746	61.6	4.8	50.6
F&C Fix 800	H	794	63.7	5.8	53.3
F&C Fix 1000	L	835	62	5.2	51.8
F&C Fix 1000	M	955	66.1	6.9	55.8
F&C Fix 1000	H	1086	69.5	8.4	58.7
F&C Fix 1200	L	964	64.5	6.4	54.8
F&C Fix 1200	M	1112	68.3	7.9	57.8
F&C Fix 1200	H	1242	70.8	9.3	60.2

DATOS ELÉCTRICOS						
	Velocidad	in Wg	CFM	dBA	W max	i max (A)
F&C Fix 400	H	0	425	54.1	65	0.8
F&C Fix 600	H	0	559	52.6	168	1.9
F&C Fix 800	H	0	649	53.3	224	2.3
F&C Fix 1000	H	0	873	58.7	345	4.2
F&C Fix 1300	H	0	1008	60.2	476	5.5
F&C Fix 1200	H	0	1200	60.2	972	11
F&C Fix 1600	H	0	1600	60.2	972	15
F&C Fix 2000	H	0	2000	60.2	1458	22

DATOS ELÉCTRICOS

Figura 26. Diagrama eléctrico F&C Fijo

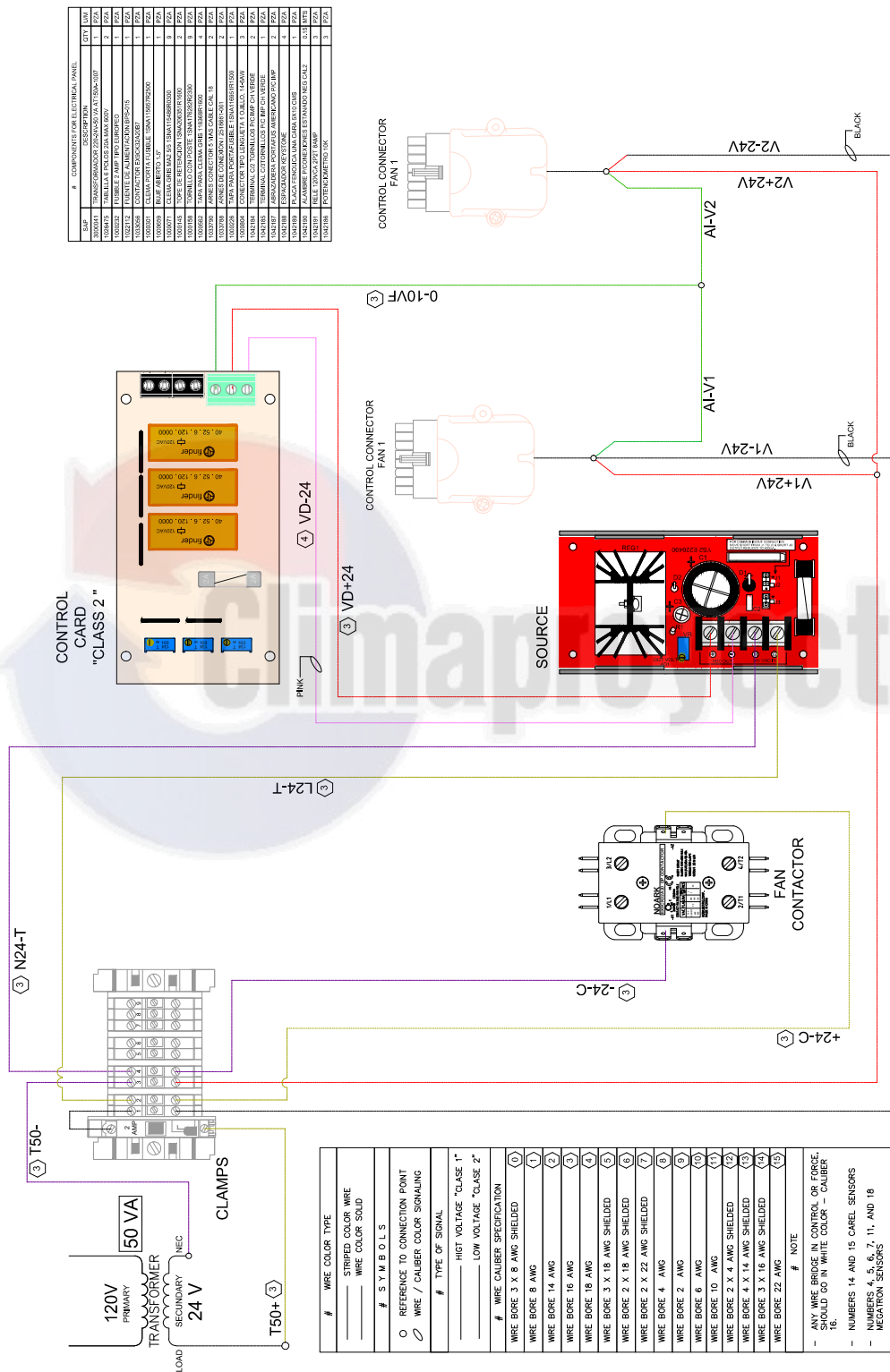

⚠ ADVERTENCIA ⚠

Antes de intentar realizar cualquier mantenimiento en el equipo, es esencial que el equipo esté desconectado y completamente aislado de la red eléctrica.

⚠ PRECAUCIÓN ⚠

Después de la desconexión de la alimentación eléctrica, se debe dejar pasar un mínimo de 1 minuto para que las piezas giratorias se detengan antes de retirar los paneles de acceso.

Sin embargo, hay que tener cuidado, ya que es posible que el flujo de aire generado en otras partes del sistema haga girar el impulsor del tanque (efecto de molino de viento).

Los paneles de acceso no están equipados con de sujeción.

Se deben usar los EPP adecuados y las herramientas correctas realizar estas tareas de mantenimiento.

Los paneles de acceso que se retiren para operaciones de mantenimiento deben colocarse al nivel del suelo en un lugar de venta hasta que estén listos para ser reubicados.

Vuelva a colocar los paneles de acceso en los mismos lugares y con la misma orientación que se encontró y asegúrese de que los de que las fijaciones de los tornillos estén bien apretadas, no se aprieten en exceso.

Si se produce o se sospecha de un fallo en el equipo, éste debe ser puesto fuera de servicio hasta que se haya realizado la reparación correspondiente.

MANTENIMIENTO DE FILTROS

Los filtros deben ser mantenidos adecuadamente para asegurar la eficiencia de la limpieza del aire y para mantener el flujo de aire de diseño. El rendimiento acústico también puede verse afectado negativamente por los filtros sucios.

La duración de la limpieza de los filtros depende del estado del aire. Lo normal es un ciclo de tres meses, pero en algunos casos puede ser necesario un mantenimiento más frecuente.

Hay un relleno de aire instalado en el equipo en la ruta de entrada de aire, antes de la bobina de intercambio de calor.

El relleno se puede deslizar hacia cualquier lado de la unidad. Como alternativa, se pueden aflojar los tornillos de cruceta que fijan el ángulo de retención del relleno a

El cuerpo del equipo puede ser aflojado para proporcionar suficiente espacio para que los filtros puedan ser maniobrados fuera de sus canales de retención.

Si el equipo no permite que el relleno se instale en una sección separada de relleno a bordo, retire los tornillos que fijan el panel de acceso y retire el relleno.

Inicialmente, la limpieza puede realizarse golpeando suavemente y eliminando el polvo con una línea de aire o una aspiradora.

Una vez retirados, los filtros lavables pueden sumergirse completamente en agua caliente con una solución detergente suave.

Agite el agua hasta que todos los contaminantes se hayan eliminado todos los contaminantes.

A continuación, enjuague el filtro en agua caliente, déjelo escurrir y séquelo al aire antes de sustituirlo.

En caso de suciedad intensa o de daños en el medio de relleno o en la trama de soporte de alambre, debe cambiarse todo el relleno. Al volver a colocar los filtros nuevos en el es importante asegurarse de que los filtros están correctamente orientados con respecto al flujo de aire.

La orientación correcta se obtiene cuando la trama de alambre se coloca hacia el intercambiador de calor y el medio de relleno cubre completamente la trama de alambre.

MANTENIMIENTO DE BANDEJAS DE CONDENSACIÓN Y DESAGÜES

Hay que comprobar que los conductos de desagüe no están obstruidos y que drenan libremente.

Se debe comprobar que los sifones de drenaje están completamente cebados y funcionan correctamente.

Las bandejas de drenaje deben ser revisadas para asegurarse de que están libres de residuos. Deben lavarse periódicamente y recibir un tratamiento químico si es necesario para eliminar cualquier tipo de contaminación o desechos.

Para limpiar la bandeja de drenaje, proceda como sigue:

1. Desconecte la tubería de drenaje de condensados de la conexión de la bandeja de drenaje.
2. Utilice un paño húmedo impregnado con un jabón suave o una solución anti bacteriana para eliminar cualquier resto o acumulación de residuos.
3. Asegúrese de que no hay obstrucciones ni residuos en las tuberías
4. Vuelva a conectar la tubería a la conexión de la bandeja de drenaje.

MANTENIMIENTO BOBINA DE INTERCAMBIO DE CALOR AGUA-AIRE ARREGLADA

⚠ ADVERTENCIA ⚠

Las superficies de las aletas del serpentín de intercambio de calor deben ser inspeccionadas para detectar la acumulación de suciedad polvo, contaminantes biológicos.

La bobina también debe ser inspeccionada para detectar fugas en las superficies de las conexiones a las colas de la bobina y en todos los tubos de cobre visibles desde el exterior.

Para inspeccionar las caras del serpentín se deben retirar los paneles de acceso al ventilador y el relleno de aire deben ser removidos.

MANTENIMIENTO

El mantenimiento se realiza de la siguiente manera:

- El polvo o los residuos superficiales pueden eliminarse de la superficie cepillando suavemente con un cepillo suave de pelo largo. A continuación, los restos se pueden aspirar de las superficies y otras zonas.
- Elimine los depósitos persistentes o los contaminantes biológicos mediante la aplicación cuidadosa de un paño húmedo. El paño debe ser humedecido con agua tibia mezclada con una solución detergente suave compatible con los materiales utilizados en la construcción de las baterías (tubos de cobre, aletas de aluminio).
- El aire comprimido puede ser utilizado para soplar a través de las aletas del serpentín. Sin embargo, se debe tener cuidado para asegurar que cualquier residuo o agua de lavado no contamine los ensambles del ventilador o las conexiones eléctricas en la cámara del ventilador.
- Si hay alguna evidencia de fugas. El bloque de la bobina debe ser desmontado y reparado o sustituirlo.

⚠ ADVERTENCIA ⚠

El agua residual debe secarse inmediatamente con un paño y no debe permitirse que saturar el aislamiento dentro de la carcasa del equipo carcasa

El agua tratada en el sistema de circulación del fluido del serpentín no debe ser drenada en ningún sistema de eliminación de aguas residuales sin la aprobación de las autoridades locales.

NOTA: Es responsabilidad del usuario y del personal de mantenimiento asegurarse de que todas las autoridades locales, la legislación y las directrices medioambientales vigentes se respeten.

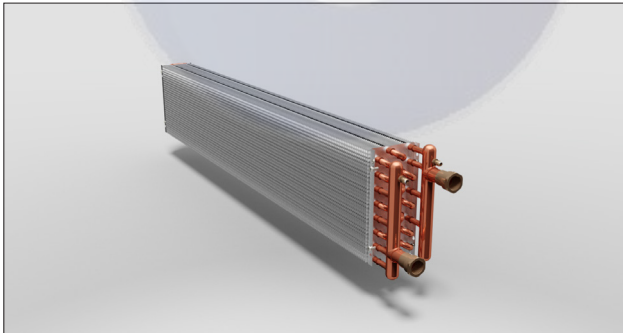

MANTENIMIENTO DE VENTILADORES

La inspección del montaje de ventiladores (que comprenden el impulsor y el motor) debe realizarse para determinar si se produce un sobrecalentamiento del motor y para comprobar que el impulsor del ventilador funciona libremente y no ha sufrido ningún daño.

- El montaje del ventilador debe limpiarse regularmente, ya que cualquier acumulación excesiva de polvo o desechos puede hacer que el impulsor se desequilibre o que el motor se sobrecaliente.
- El impulsor y el motor sólo deben limpiarse con un cepillo suave y seco para eliminar los depósitos de polvo.

- Las fijaciones que sujetan el motor del ventilador al de la turbina del ventilador deben ser revisados y ajustados si es necesario. Además, los tornillos de fijación que sujetan de fijación que sujetan la voluta del ventilador al cuerpo principal del equipo también deben ser revisados y apretados si es necesario. Estas fijaciones deben ser seguras antes de comprobar los rodamientos del ventilador.
- Los rodamientos estándar del ventilador están "sellados de por vida", por lo que no es posible realizar el servicio normal y no es posible ningún mantenimiento específico.

Los ventiladores tienen una vida útil prevista de 40.000 horas.

Sin embargo, el estado de los rodamientos debe ser revisado y evaluado a intervalos de tiempo como se indica a continuación:

- El impulsor del ventilador debe girarse manualmente para detectar cualquier aspereza o punto plano en los cojinetes.
- Se debe aplicar una suave presión lateral hacia adelante y hacia atrás en el impulsor para detectar cualquier movimiento o juego excesivo en los cojinetes. Si se detectan asperezas, puntos planos o un movimiento excesivo, los ventiladores deben ser reemplazados.

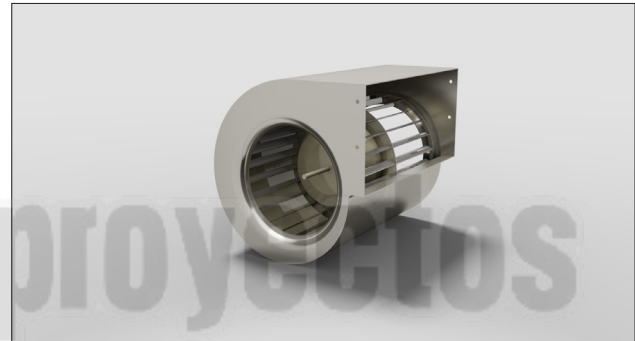

MANTENIMIENTO DE SUPERFICIES INTERNAS Y EXTERNAS

NOTA: Se debe comprobar el apriete de las tuercas, los pernos y las fijaciones. Debe comprobarse el estado general de todos los componentes y del equipo en general.

Las superficies de acero internas y externas del equipo deben ser revisadas regularmente para detectar arañazos, corrosión o desprendimiento de las superficies pintadas.

Si se encuentra, limpie a fondo las zonas afectadas con un cepillo de alambre, aplique una capa de imprimación rica en zinc o similar, y vuelva a dar un toque con una pintura de acabado adecuada.

Se debe comprobar el estado y la seguridad de los materiales aislantes. Si el aislamiento muestra signos de polvo, debe sustituirse. El aislamiento que esté suelto o descascarillado debe asegurarse.

Para sustituir el aislamiento, proceda como sigue:

1. Asegúrese de que se dispone de suficiente material aislante nuevo con resistencia al fuego de clase "O".
2. Despegue el aislamiento existente afectado de la carcasa del equipo
3. Vuelva a mover cualquier residuo de pegamento o espuma residual.
4. Limpie la zona utilizando un limpiador disolvente adecuado, como el alcohol propílico ISO.
5. Coloque el pegamento con clasificación ETL / UL en la carcasa del equipo y presione el nuevo aislamiento en su lugar. Deje que se cure y se seque.

IMPORTANTE: Para que la unidad mantenga su clasificación ETL, se debe utilizar un pegamento con clasificación ETL / UL.

MANTENIMIENTO DE CONTROLES, PLACAS DE CIRCUITO IMPRESO Y CABLEADO

Los controles y las conexiones eléctricas deben ser revisados regularmente.

Se debe comprobar visualmente la conexión de la red eléctrica. Si hay algún indicio de daño o deterioro de la conexión de alimentación, la unidad no debe volver a ponerse en servicio hasta que la conexión de alimentación haya sido sustituida por personal debidamente cualificado.

El estado de los terminales de los dispositivos de control, la placa de circuito impreso y el cableado asociado deben comprobarse mediante una inspección visual.

Cualquier signo de decoloración, formación de arcos o carbonización de cualquier cable o bloque de terminales debe investigarse inmediatamente, y el equipo no debe volver a ponerse en servicio hasta que se haya encontrado y rectificado el problema haya sido encontrado y rectificado.

Las placas de circuito impreso incorporan fusibles que protegen los componentes de la cadena. En caso de que se funda un fusible, sólo deben utilizarse fusibles nuevos de tamaño y capacidad.

Los valores nominales de los fusibles están indicados permanentemente en la placa de circuito impreso. Si los fusibles se funden de forma persistente, debe investigarse esta situación inmediatamente y el equipo debe ser reparado inmediatamente, y el equipo no debe volver a ponerse en servicio hasta que se haya encontrado y rectificado el problema.

SERVICIO DE MANTENIMIENTO

Con el fin de maximizar la vida útil del equipo y mantenerlo en buen estado de funcionamiento, las comprobaciones y tareas de mantenimiento detalladas en estas instrucciones deben realizarse como parte de un mantenimiento regular y rutinario. En condiciones normales de funcionamiento, se recomienda el siguiente programa:

PROGRAMA DE MANTENIMIENTO				
ITEM	MENSUAL	CADA 3 MESES	CADA 6 MESES	CADA 12 MESES
Filtros		Inspección/ Mantenimiento		
Bobina			Inspección/ Mantenimiento	
Bandejas de condensación y desagües			Inspección/ Mantenimiento	
Ventiladores			Inspección/ Mantenimiento	
Partes internas/ externas				Inspección/ Mantenimiento
Controles, placas y cableado				Inspección/ Mantenimiento

Las piezas de repuesto están disponibles poniéndose en contacto con la oficina principal de ventas de Comfort Flex. Las consultas debe incluir detalles de la referencia de la unidad y número de contrato, que aparecerá en la etiqueta de identificación.

Alternativamente, los detalles del producto y el modelo se pueden encontrar en la placa de características

Al final de su vida útil, el producto, los componentes y el embalaje deben ser eliminados a través de una instalación de reciclaje adecuada.

No elimine ninguna parte del producto, componentes o embalajes con los residuos domésticos normales. No se debe desechar.



ESTA PAGINA ES DEJADA INTENCIONALMENTE EN BLANCO

