



Manual técnico

Conducto A7

MTJ-09HWFNX-QRD1W(GA)
MOX230-09HFN8-QRD1W(GA)
MTJ-12HWFNX-QRD1W(GA)
MOX230-12HFN8-QRD0W(GA)
MTJ-18HWFNX-QRD1W(GA)
MOX330U-18HFN8-QRD0W(GA)
MTJ-24HWFNX-QRD1W(GA)
MOX430U-24HFN8-QRD1W(GA)
MTJ-30HWFNX-QRD1W(GA)
MOD30U-30HFN8-QRD1W(GA)
MTJ-36HWFNX-QRD0W(GA)
MOD30U-36HFN8-QRD0W(GA)
*MOD30U-36HFN8-RRD0W(GA)
MTJ-42HWFNX-QRD0W(GA)
MOD30U-42HFN8-QRD0W(GA)
MTJ-48HWFNX-QRD0W(GA)
MOX630U-48HFN8-QRD0W(GA)
*MOX630U-48HFN8-RRD0W(GA)
MTJ-55HWFNX-QRD0W(GA)
MOX630U-55HFN8-RRD0W(GA)



Nota: Los productos marcados con un asterisco (*) en este manual se enumeran únicamente a título informativo. Tenga en cuenta que estos productos **no están a la venta en nuestro mercado.**

1. Especificaciones	3
1.1 Especificaciones técnicas	3
1.2 Características eléctricas	13
2. Tablas de capacidad	14
2.1 Refrigeración	14
2.2 Calefacción	25
3. Factor de corrección de la capacidad para la diferencia de altura	36
4. Esquemas acotados y centro de gravedad	45
4.1 Esquemas acotados	45
4.2 Centro de gravedad	52
5. Diagramas del cableado eléctrico	55
5.1 Unidad interior	55
5.2 Unidad exterior	62
6. Diagramas del ciclo del refrigerante	69
7. Curvas de criterios de ruido	72
7.1 Unidad interior	72
7.2 Unidad exterior	75
8. Rendimiento del ventilador	79
8.1 Rendimiento del ventilador	79
8.2 Uso del controlador cableado para ajustar el flujo de aire de presión estática	97
8.3 Uso del controlador cableado para ajustar el flujo de aire en tiempo real	97

1. Especificaciones

1.1 Especificaciones técnicas

Modelo interior			MTJ-09HWFNX-QRD1W(GA)	MTJ-12HWFNX-QRD1W(GA)
Modelo exterior			MOX230-09HFN8-QRD1W(GA)	MOX230-12HFN8-QRD0W(GA)
Alimentación (interior)	V-F-Hz		220-240-1-50	220-240-1-50
Alimentación (exterior)	V-F-Hz		220-240-1-50	220-240-1-50
Entrada de alimentación nominal	W		1820	1850
Corriente nominal	A		8,5	9
Motor de ventilador interior	Modelo		ZKFN-81-8-1	ZKFN-81-8-1
	Cant.		1	1
	Clase de aislamiento		B	B
	Grado de protección IP		IP20	IP20
	Salida	W	81	81
	Condensador eléctrico	uF	/	/
	Velocidad (alta/media/baja)	rpm	1130/1047/965	1140/1052/965
Bobina interior	Número de filas		3	3
	Paso de tubo (a) x paso de fila (b)	mm	21 x 13,37	19,5*11,6
	Espaciado entre aletas	mm	1,4	1,3
	Tipo de aleta (código)		Aluminio hidrofílico	Aluminio hidrofílico
	Tipo y diámetro exterior del tubo	mm	∅ 7, tubo de ranuras interiores	∅ 5, tubo de ranuras interiores
	Longitud x altura x anchura de la bobina	mm	525x210x40.11	525*23,2*214,5
	Número de circuitos		3	5
Flujo de aire interior (alto/medio/bajo)	m ³ /h		620/540/450	660/570/470
ESP	Nominal	Pa	25	25
	Intervalo	Pa	0-100	0-100
Nivel de presión sonora interior (alto/medio/bajo)		dB(A)	35/33/31/27	35/33/31/26
Nivel de potencia sonora interior		dB(A)	52	52
Unidad interior	Dimensiones (A*P*H)	mm	700x506x200	700x506x200
	Embalaje (A*P*H)	mm	860x540x285	860x540x285
	Peso neto/bruto	kg	16,6/19,8	16,6/19,8
Diámetro de la tubería de agua de vaciado		mm	Diám. ext. ∅ 25 mm	Diám. ext. ∅ 25 mm
Tubería de refrigerante	Lado del líquido/lado del gas	mm (in)	∅ 6,35/∅ 9,52 (1/4"/3/8")	∅ 6,35/∅ 9,52 (1/4"/3/8")
Controlador			Control cableado	Control cableado
Temperatura de funcionamiento		°C	16-30	16-30
Temperatura ambiente	Refrigeración	°C	16-32	16-32
	Calefacción	°C	0-30	0-30
Cant. por 20'/40'/40' HQ		Unidad interior	214/461/519	214/461/519
Compresor	Modelo		KSK103D33UEZ3	KSN98D64UFZ3
	Tipo		ROTATIVO	ROTATIVO
	Marca		GMCC	GMCC
	Capacidad	W	2035/3255	1930/3100 ±3 %
	Entrada	W	325/826	292/765 ±3 %
	Corriente nominal (RLA)	A	2,40/5,65	2,15/4,65 ±3 %
	Aceite refrigerante/carga de aceite	ml	ACEITE DE ÉSTER VG74 310	ACEITE DE ÉSTER VG74 300±10

Motor de ventilador exterior	Modelo		ZKFN-34-10-1L	ZKFN-34-10-1-3
	Cant.		1	1
	Clase de aislamiento		B	B
	Grado de protección IP		IP24	IP24
	Salida	W	34	34
	Condensador eléctrico	uF	/	/
	Velocidad	rpm	780/600	780/600
Bobina exterior	Número de filas		1	1
	Paso de tubo (a) x paso de fila (b)	mm	21x22	21x22
	Espaciado entre aletas	mm	1,3	1,3
	Tipo de aleta (código)		Aluminio hidrofílico	Aluminio hidrofílico
	Tipo y diámetro exterior del tubo	mm	∅ 7, tubo de ranuras interiores	∅ 7, tubo de ranuras interiores
	Longitud x altura x anchura de la bobina	mm	745*504*22	745*504*22
	Número de circuitos		2	2
Flujo de aire exterior		m³/h	2200	2200
Nivel de presión sonora exterior		dB(A)	53	55,5
Nivel de potencia sonora exterior		dB(A)	62	62
Tipo de válvula reguladora			EXV	EXV
Unidad exterior	Dimensiones (A*P*H)	mm	765x303x555	765x303x555
	Embalaje (A*P*H)	mm	887x337x610	887x337x610
	Peso neto/bruto	kg	24,6/27	26,6/29
Tipo de refrigerante	Tipo	-	R32	R32
	PCA	-	675	675
	Cantidad cargada	kg	0,65	0,71
Presión de trabajo		MPa	4,3/1,7	4,3/1,7
Tubería de refrigerante	Lado del líquido/lado del gas	mm (in)	∅ 6,35/∅ 9,52 (1/4"/3/8")	∅ 6,35/∅ 9,52 (1/4"/3/8")
	Longitud máxima de la tubería de refrigerante	m	25	25
	Diferencia máxima de nivel	m	10	10
Temperatura ambiente	Refrigeración	°C	-15~50	-15~50
	Calefacción	°C	-20~24	-20~24
Cant. por 20'/40'/40' HQ		Unidad exterior	132/264/352	132/264/352

Notas:

1) Las capacidades se basan en las siguientes condiciones:

Refrigeración(T1): - Temperatura interior: 27 °C (80,6 °F) DB/19 °C (66,2 °F) WB
 - Temperatura exterior: 35 °C (95 °F) DB/24 °C (75,2 °F) WB
 - Longitud de tubería de interconexión: 5 m
 - Diferencia de nivel respecto de cero.

Calefacción: - Temperatura interior: 20 °C (68 °F) DB/15 °C (59 °F) WB
 - Temperatura exterior: 7 °C (44,6 °F) DB/6 °C (42,8 °F) WB
 - Longitud de tubería de interconexión: 5 m
 - Diferencia de nivel respecto de cero.

2) Las capacidades son capacidades netas.

3) Debido a nuestra política de innovación, algunas especificaciones pueden cambiarse sin previo aviso.

4) TDB en verano en exterior: 35 °C; TWB en verano en exterior: 21,4 °C; TDB en invierno en exterior: -0,8 °C; RH en invierno en exterior: 90 %.

Modelo interior			MTJ-18HWFNX-QRD1W(GA)	MTJ-24HWFNX-QRD1W(GA)
Modelo exterior			MOX330U-18HFN8-QRD0W(GA)	MOX430U-24HFN8-QRD1W(GA)
Alimentación (interior)	V-F-Hz		220-240-1-50	220-240-1-50
Alimentación (exterior)	V-F-Hz		220-240-1-50	220-240-1-50
Entrada de alimentación nominal	W		2950	3700
Corriente nominal	A		13,5	19
Motor de ventilador interior	Modelo		ZKFN-81-8-1	ZKFN-165-10-1L
	Cant.		1	1
	Clase de aislamiento		B	B
	Grado de protección IP		IP20	IP20
	Salida	W	81	165
	Condensador eléctrico	uF	/	/
	Velocidad (alta/media/baja)	rpm	1000/900/800	950/850/750
Bobina interior	Número de filas		3	3
	Paso de tubo (a) x paso de fila (b)	mm	19,5*11,6	19,5*11,6
	Espaciado entre aletas	mm	1,2	1,2
	Tipo de aleta (código)		Aluminio hidrofílico	Aluminio hidrofílico
	Tipo y diámetro exterior del tubo	mm	Ø 5, tubo de ranuras interiores	Ø 5, tubo de ranuras interiores
	Longitud x altura x anchura de la bobina	mm	525*351*34,8	825*351*34,8
	Número de circuitos		6	9
Flujo de aire interior (alto/medio/bajo)	m³/h		900/780/650	1200/1000/700
ESP	Nominal	Pa	25	25
	Intervalo	Pa	0-160	0-160
Nivel de presión sonora interior (alto/medio/bajo)	dB(A)		36,5/34/31	33,5/32,5/31
Nivel de potencia sonora interior	dB(A)		53	56
Unidad interior	Dimensiones (A*P*H)	mm	700x750x245	1000x750x245
	Embalaje (A*P*H)	mm	925x850x298	1225x860x304
	Peso neto/bruto	kg	24,4/29	31,8/37,2
Diámetro de la tubería de agua de vaciado	mm		Diám. ext. Ø 25 mm	Diám. ext. Ø 25 mm
Tubería de refrigerante	Lado del líquido/lado del gas	mm (in)	Ø 6,35/Ø 12,7 (1/4"/1/2")	Ø 9,52/Ø 15,9 (3/8"/5/8")
Controlador			Control cableado	Control cableado
Temperatura de funcionamiento	°C		16-30	16-30
Temperatura ambiente	Refrigeración	°C	16-32	16-32
	Calefacción	°C	0-30	0-30
Cant. por 20'/40'/40' HQ	Unidad interior		96/224/252	70/154/176
Compresor	Modelo		KSN140D21UFZ	KTM240D46UKT2
	Tipo		ROTATIVO	ROTATIVO
	Marca		GMCC	GMCC
	Capacidad	W	4385	4780/7600
	Entrada	W	1140	805/2045
	Corriente nominal (RLA)	A	7,50	4,15/9,30
	Aceite refrigerante/carga de aceite	ml	VG74 440	VG74 620

Motor de ventilador exterior	Modelo		ZKFN-34-10-1-3	ZKFN-80-8-3
	Cant.		1	1
	Clase de aislamiento		B	E
	Grado de protección IP		IP24	IPX4
	Salida	W	34	80
	Condensador eléctrico	uF	/	/
	Velocidad	rpm	760/650	830/550
Bobina exterior	Número de filas		2	1,6
	Paso de tubo (a) x paso de fila (b)	mm	21x22	21x22
	Espaciado entre aletas	mm	1,3	1,3
	Tipo de aleta (código)		Aluminio hidrofílico	Aluminio hidrofílico
	Tipo y diámetro exterior del tubo	mm	∅ 7, tubo de ranuras interiores	∅ 7, tubo de ranuras interiores
	Longitud x altura x anchura de la bobina	mm	860*504*44	900*609*22+540*609*22
	Número de circuitos		4	5
Flujo de aire exterior		m³/h	2100	3500
Nivel de presión sonora exterior		dB(A)	59	60
Nivel de potencia sonora exterior		dB(A)	62	69
Tipo de válvula reguladora			EXV	VEE+válvula de mariposa
Unidad exterior	Dimensiones (A*P*H)	mm	805x330x554	890x342x673
	Embalaje (A*P*H)	mm	915x370x615	995x398x740
	Peso neto/bruto	kg	32,5/35,2	41,9/45,2
Tipo de refrigerante	Tipo	-	R32	R32
	PCA	-	675	675
	Cantidad cargada	kg	1,15	1,4
Presión de trabajo		MPa	4,3/1,7	4,3/1,7
Tubería de refrigerante	Lado del líquido/lado del gas	mm (in)	∅ 6,35/∅ 12,7 (1/4"/1/2")	∅ 9,52/∅ 15,9 (3/8"/5/8")
	Longitud máxima de la tubería de refrigerante	m	30	50
	Diferencia máxima de nivel	m	20	25
Temperatura ambiente	Refrigeración	°C	-15~-50	-15~-50
	Calefacción	°C	-20~-24	-20~-24
Cant. por 20'/40'/40' HQ		Unidad exterior	114/234/312	99/198/198

Notas:

1) Las capacidades se basan en las siguientes condiciones:

Refrigeración(T1): - Temperatura interior: 27 °C (80,6 °F) DB/19 °C (66,2 °F) WB
 - Temperatura exterior: 35 °C (95 °F) DB/24 °C (75,2 °F) WB
 - Longitud de tubería de interconexión: 5 m
 - Diferencia de nivel respecto de cero.

Calefacción: - Temperatura interior: 20 °C (68 °F) DB/15 °C (59 °F) WB
 - Temperatura exterior: 7 °C (44,6 °F) DB/6 °C (42,8 °F) WB
 - Longitud de tubería de interconexión: 5 m
 - Diferencia de nivel respecto de cero.

2) Las capacidades son capacidades netas.

3) Debido a nuestra política de innovación, algunas especificaciones pueden cambiarse sin previo aviso.

4) TDB en verano en exterior: 35 °C; TWB en verano en exterior: 21,4 °C; TDB en invierno en exterior: -0,8 °C; RH en invierno en exterior: 90 %.

Modelo interior			MTJ-30HWFNX-QRD1W(GA)	MTJ-36HWFNX-QRD0W(GA)	MTJ-36HWFNX-QRD0W(GA)
Modelo exterior			MOD30U-30HFN8-QRD1W(GA)	MOD30U-36HFN8-QRD0W(GA)	*MOD30U-36HFN8-RRD0W(GA)
Alimentación (interior)	V-F-Hz		220~240-1-50	220~240-1-50	220~240-1-50
Alimentación (exterior)	V-F-Hz		220~240-1-50	220~240-1-50	380~415-3-50
Entrada de alimentación nominal	W		4500	5000	5000
Corriente nominal	A		20	22,5	10,0
Motor de ventilador interior	Modelo		ZKFN-165-10-1L	ZKFN-400-8-1	ZKFN-400-8-1
	Cant.		1	1	1
	Clase de aislamiento		B	B	B
	Grado de protección IP		IP20	IP20	IP20
	Salida	W	165	400	400
	Condensador eléctrico	uF	/	/	/
	Velocidad (alta/media/baja)	rpm	1180/1040/910	1120/1000/880	1120/1000/880
Bobina interior	Número de filas		4	3	3
	Paso de tubo (a) x paso de fila (b)	mm	19,5*11,6	21 x 13,37	21 x 13,37
	Espaciado entre aletas	mm	1,2	1,3	1,3
	Tipo de aleta (código)		Aluminio hidrofílico	Aluminio hidrofílico	Aluminio hidrofílico
	Tipo y diámetro exterior del tubo	mm	∅ 5, tubo de ranuras interiores	∅ 7, tubo de ranuras interiores	∅ 7, tubo de ranuras interiores
	Longitud x altura x anchura de la bobina	mm	825*351*46,4	1025*378*40,11	1025*378*40,11
	Número de circuitos		9	9	9
Flujo de aire interior (alto/medio/bajo)	m³/h		1500/1200/900	1700/1400/1100	1700/1400/1100
ESP	Nominal	Pa	37	37	37
	Intervalo	Pa	0-160	0-160	0-160
Nivel de presión sonora interior (alto/medio/bajo)	dB(A)		39/37/35	38/36/33	39/37/34
Nivel de potencia sonora interior	dB(A)		60	62	62
Unidad interior	Dimensiones (A*P*H)	mm	1000x750x245	1200x750x245	1200x750x245
	Embalaje (A*P*H)	mm	1225x860x304	1425x860x304	1425x860x304
	Peso neto/bruto	kg	32,7/38,3	38,4/44,4	38,4/44,4
Diámetro de la tubería de agua de vaciado	mm		Diám. ext. ∅ 25 mm	Diám. ext. ∅ 25 mm	Diám. ext. ∅ 25 mm
Tubería de refrigerante	Lado del líquido/lado del gas	mm (in)	∅ 9,52/∅ 15,9 (3/8"/5/8")	∅ 9,52/∅ 15,9 (3/8"/5/8")	∅ 9,52/∅ 15,9 (3/8"/5/8")
Controlador			Control cableado	Control cableado	Control cableado
Temperatura de funcionamiento	°C		16-30	16-30	16-30
Temperatura ambiente	Refrigeración	°C	16~32	16~32	16~32
	Calefacción	°C	0~30	0~30	0~30
Cant. por 20'/40'/40' HQ	Unidad interior		70/154/176	70/147/168	70/147/168
Compresor	Modelo		KTM240D46UKT2	KTF310D43UMT	KTF310D43UMT
	Tipo		ROTATIVO	ROTATIVO	ROTATIVO
	Marca		GMCC	GMCC	GMCC
	Capacidad	W	4780/7600	10010	10010
	Entrada	W	805/2045	2765	2765
	Corriente nominal (RLA)	A	4,15/9,30	5,38	5,38
	Protector térmico		/	INT01L-4639	INT01L-4639
	Posición del protector térmico		NA	EXTERNA	EXTERNA
	Aceite refrigerante/carga de aceite	ml	VG74/620	VG74/1000	VG74/1000

Motor de ventilador exterior	Modelo		ZKFN-120-8-2	ZKFN-120-8-2	ZKFN-120-8-2
	Cant.		1	1	1
	Clase de aislamiento		E	E	E
	Grado de protección IP		IPX4	IPX4	IPX4
	Salida	W	120	120	120
	Condensador eléctrico	uF	/	/	/
	Velocidad	rpm	900/750/550	950/850/700	950/850/700
Bobina exterior	Número de filas		1,6	2	2
	Paso de tubo (a) x paso de fila (b)	mm	25.4x22	25.4x22	25.4x22
	Espaciado entre aletas	mm	1,3	1,3	1,3
	Tipo de aleta (código)		Aluminio hidrofílico	Aluminio hidrofílico	Aluminio hidrofílico
	Tipo y diámetro exterior del tubo	mm	∅ 7, tubo de ranuras interiores	∅ 9,52, tubo de ranuras interiores	∅ 9,52, tubo de ranuras interiores
	Longitud x altura x anchura de la bobina	mm	995x762x44	995x762x44	995x762x44
	Número de circuitos		6	4	4
Flujo de aire exterior	m³/h	3800	4000	4000	
Nivel de presión sonora exterior	dB(A)	60	65	65	
Nivel de potencia sonora exterior	dB(A)	70	70	70	
Tipo de válvula reguladora		VEE+válvula de mariposa	VEE+válvula de mariposa	VEE+válvula de mariposa	
Unidad exterior	Dimensiones (A*P*H)	mm	946x410x810	946x410x810	946x410x810
	Embalaje (A*P*H)	mm	1090x500x885	1090x500x885	1090x500x885
	Peso neto/bruto	kg	51/55,7	66,9/71,5	75,5/80
Tipo de refrigerante	Tipo	-	R32	R32	R32
	PCA	-	675	675	675
	Cantidad cargada	kg	1,8	2,4	2,4
Presión de trabajo	MPa	4,3/1,7	4,3/1,7	4,3/1,7	
Tubería de refrigerante	Lado del líquido/lado del gas	mm (in)	∅ 9,52/∅ 15,9 (3/8"/5/8")	∅ 9,52/∅ 15,9 (3/8"/5/8")	∅ 9,52/∅ 15,9 (3/8"/5/8")
	Longitud máxima de la tubería de refrigerante	m	50	75	75
	Diferencia máxima de nivel	m	25	30	30
Temperatura ambiente	Refrigeración	°C	-15~50	-15~50	-15~50
	Calefacción	°C	-20~24	-20~24	-20~24
Cant. por 20'/40'/40' HQ		Unidad exterior	44/96/138	44/96/138	44/96/138

Notas:

1) Las capacidades se basan en las siguientes condiciones:

Refrigeración(T1): - Temperatura interior: 27 °C (80,6 °F) DB/19 °C (66,2 °F) WB
- Temperatura exterior: 35 °C (95 °F) DB/24 °C (75,2 °F) WB
- Longitud de tubería de interconexión: 5 m
- Diferencia de nivel respecto de cero.

Calefacción: - Temperatura interior: 20 °C (68 °F) DB/15 °C (59 °F) WB
- Temperatura exterior: 7 °C (44,6 °F) DB/6 °C (42,8 °F) WB
- Longitud de tubería de interconexión: 5 m
- Diferencia de nivel respecto de cero.

2) Las capacidades son capacidades netas.

3) Debido a nuestra política de innovación, algunas especificaciones pueden cambiarse sin previo aviso.

4) TDB en verano en exterior: 35 °C; TWB en verano en exterior: 21,4 °C; TDB en invierno en exterior: -0,8 °C; RH en invierno en exterior: 90 %.

Modelo interior			MTJ-42HWFNX-QRD0W(GA)	MTJ-48HWFNX-QRD0W(GA)
Modelo exterior			MOD30U-42HFN8-QRD0W(GA)	MOX630U-48HFN8-QRD0W(GA)
Alimentación (interior)		V-F-Hz	220~240-1-50	220~240-1-50
Alimentación (exterior)		V-F-Hz	220~240-1-50	220~240-1-50
Entrada de alimentación nominal		W	5000	7300
Corriente nominal		A	22,5	32
Motor de ventilador interior	Modelo		ZKFN-400-8-1	ZKFN-400-8-1
	Cant.		1	1
	Clase de aislamiento		B	B
	Grado de protección IP		IP20	IP20
	Salida	W	400	400
	Condensador eléctrico	uF	/	/
	Velocidad (alta/media/baja)	rpm	1350/1230/1110	1350/1230/1110
Bobina interior	Número de filas		4	4
	Paso de tubo (a) x paso de fila (b)	mm	21 x 13,37	21 x 13,37
	Espaciado entre aletas	mm	1,4	1,4
	Tipo de aleta (código)		Aluminio hidrofílico	Aluminio hidrofílico
	Tipo y diámetro exterior del tubo	mm	∅ 7, tubo de ranuras interiores	∅ 7, tubo de ranuras interiores
	Longitud x altura x anchura de la bobina	mm	1025*378*53,48	1025*378*53,48
	Número de circuitos		9	9
Flujo de aire interior (alto/medio/bajo)		m³/h	2000/1700/1300	2000/1700/1300
ESP	Nominal	Pa	50	50
	Intervalo	Pa	0-160	0-160
Nivel de presión sonora interior (alto/medio/bajo)		dB(A)	39/37/35,5	46/44/42
Nivel de potencia sonora interior		dB(A)	62	64
Unidad interior	Dimensiones (A*P*H)	mm	1200x750x245	1200x750x245
	Embalaje (A*P*H)	mm	1425x860x304	1425x860x304
	Peso neto/bruto	kg	40,6/46,1	40,4/46,8
Diámetro de la tubería de agua de vaciado		mm	Diám. ext. ∅ 25 mm	Diám. ext. ∅ 25 mm
Tubería de refrigerante	Lado del líquido/lado del gas	mm (in)	∅ 9,52/∅ 15,9 (3/8"/5/8")	∅ 9,52/∅ 15,9 (3/8"/5/8")
Controlador			Control cableado	Control cableado
Temperatura de funcionamiento		°C	16-30	16-30
Temperatura ambiente	Refrigeración	°C	16~32	16~32
	Calefacción	°C	0~30	0~30
Cant. por 20'/40'/40' HQ		Unidad interior	70/147/168	70/147/168
Compresor	Modelo		KTF310D43UMT	KTQ420D1UMU
	Tipo		ROTATIVO	ROTATIVO
	Marca		GMCC	GMCC
	Capacidad	W	10010	13700
	Entrada	W	2765	3700
	Corriente nominal (RLA)	A	5,38	7,02
	Protector térmico		INT01L-4639	INT01L-4639
	Posición del protector térmico		EXTERNA	EXTERNA
	Aceite refrigerante/carga de aceite	ml	VG74/1000	VG74/1400

Motor de ventilador exterior	Modelo		ZKFN-120-8-2	ZKFN-250-10-1
	Cant.		1	2
	Clase de aislamiento		E	B
	Grado de protección IP		IPX4	IP44
	Salida	W	120	250
	Condensador eléctrico	uF	/	/
	Velocidad	rpm	950/750	850/400
Bobina exterior	Número de filas		2,6	2,6
	Paso de tubo (a) x paso de fila (b)	mm	25.4x22	21x22
	Espaciado entre aletas	mm	1,5	1,3
	Tipo de aleta (código)		Aluminio hidrofílico	Aluminio hidrofílico
	Tipo y diámetro exterior del tubo	mm	∅ 9,52, tubo de ranuras interiores	∅ 7, tubo de ranuras interiores
	Longitud x altura x anchura de la bobina	mm	995x762x22+960x762x22+580x762x22	990*924*66
	Número de circuitos		6	14
Flujo de aire exterior		m³/h	4000	5600
Nivel de presión sonora exterior		dB(A)	63,5	64,5
Nivel de potencia sonora exterior		dB(A)	72	74
Tipo de válvula reguladora			VEE+válvula de mariposa	VEE+válvula de mariposa
Unidad exterior	Dimensiones (A*P*H)	mm	946x410x810	980x375x975
	Embalaje (A*P*H)	mm	1090x500x885	1145x500x1080
	Peso neto/bruto	kg	71,0/75,0	82,5/97
Tipo de refrigerante	Tipo	-	R32	R32
	PCA	-	675	675
	Cantidad cargada	kg	2,8	2,9
Presión de trabajo		MPa	4,3/1,7	4,3/1,7
Tubería de refrigerante	Lado del líquido/lado del gas	mm (in)	∅ 9,52/∅ 15,9 (3/8"/5/8")	∅ 9,52/∅ 15,9 (3/8"/5/8")
	Longitud máxima de la tubería de refrigerante	m	75	75
	Diferencia máxima de nivel	m	30	30
Temperatura ambiente	Refrigeración	°C	-15~50	-15~50
	Calefacción	°C	-20~24	-20~24
Cant. por 20'/40'/40' HQ		Unidad exterior	44/96/138	44/96/96

Notas:

1) Las capacidades se basan en las siguientes condiciones:

Refrigeración(T1): - Temperatura interior: 27 °C (80,6 °F) DB/19 °C (66,2 °F) WB
 - Temperatura exterior: 35 °C (95 °F) DB/24 °C (75,2 °F) WB
 - Longitud de tubería de interconexión: 5 m
 - Diferencia de nivel respecto de cero.

Calefacción: - Temperatura interior: 20 °C (68 °F) DB/15 °C (59 °F) WB
 - Temperatura exterior: 7 °C (44,6 °F) DB/6 °C (42,8 °F) WB
 - Longitud de tubería de interconexión: 5 m
 - Diferencia de nivel respecto de cero.

2) Las capacidades son capacidades netas.

3) Debido a nuestra política de innovación, algunas especificaciones pueden cambiarse sin previo aviso.

4) TDB en verano en exterior: 35 °C; TWB en verano en exterior: 21,4 °C; TDB en invierno en exterior: -0,8 °C; RH en invierno en exterior: 90 %.

Modelo interior			MTJ-48HWFNX-QRD0W(GA)	MTJ-55HWFNX-QRD0W(GA)
Modelo exterior			*MOX630U-48HFN8-RRD0W(GA)	MOX630U-55HFN8-RRD0W(GA)
Alimentación (interior)		V-F-Hz	220~240-1-50	220~240-1-50
Alimentación (exterior)		V-F-Hz	380~415-3-50	380~415-3-50
Entrada de alimentación nominal		W	7300	7500
Corriente nominal		A	14	14
Motor de ventilador interior	Modelo		ZKFN-400-8-1	ZKFN-400-8-1
	Cant.		1	1
	Clase de aislamiento		B	B
	Grado de protección IP		IP20	IP20
	Salida	W	400	400
	Condensador eléctrico	uF	/	/
	Velocidad (alta/media/baja)	rpm	1350/1230/1110	910/855/690
Bobina interior	Número de filas		4	4
	Paso de tubo (a) x paso de fila (b)	mm	21 x 13,37	21 x 13,37
	Espaciado entre aletas	mm	1,4	1,4
	Tipo de aleta (código)		Aluminio hidrofílico	Aluminio hidrofílico
	Tipo y diámetro exterior del tubo	mm	∅ 7, tubo de ranuras interiores	∅ 7, tubo de ranuras interiores
	Longitud x altura x anchura de la bobina	mm	1025*378*53,48	1025*378*53,48
	Número de circuitos		9	9
Flujo de aire interior (alto/medio/bajo)		m³/h	2000/1700/1300	2200/1900/1500
ESP	Nominal	Pa	50	50
	Intervalo	Pa	0-160	0-160
Nivel de presión sonora interior (alto/medio/bajo)		dB(A)	43,5/41,5/39,5	44,5/43/41,5
Nivel de potencia sonora interior		dB(A)	65	66
Unidad interior	Dimensiones (A*P*H)	mm	1200x750x245	1200x750x300
	Embalaje (A*P*H)	mm	1425x860x304	1425x860x359
	Peso neto/bruto	kg	40,4/46,8	42,9/49,1
Diámetro de la tubería de agua de vaciado		mm	Diám. ext. ∅ 25 mm	Diám. ext. ∅ 25 mm
Tubería de refrigerante	Lado del líquido/lado del gas	mm (in)	∅ 9,52/∅ 15,9 (3/8"/5/8")	∅ 9,52/∅ 15,9 (3/8"/5/8")
Controlador			Control cableado	Control cableado
Temperatura de funcionamiento		°C	16-30	16-30
Temperatura ambiente	Refrigeración	°C	16~32	16~32
	Calefacción	°C	0~30	0~30
Cant. por 20'/40'/40" HQ		Unidad interior	70/147/168	60/126/147
Compresor	Modelo		KTQ420D1UMU	KTQ420D1UMU
	Tipo		ROTATIVO	ROTATIVO
	Marca		GMCC	GMCC
	Capacidad	W	13700	13700
	Entrada	W	3700	3700
	Corriente nominal (RLA)	A	7,02	7,02
	Protector térmico		INT01L-4639	INT01L-4639
	Posición del protector térmico		EXTERNA	EXTERNA
	Aceite refrigerante/carga de aceite	ml	VG74/1400	VG74/1400

Motor de ventilador exterior	Modelo		ZKFN-250-10-1	ZKFN-250-10-1
	Cant.		2	2
	Clase de aislamiento		B	B
	Grado de protección IP		IP44	IP44
	Salida	W	250	250
	Condensador eléctrico	uF	/	/
	Velocidad	rpm	850/400	850/400
Bobina exterior	Número de filas		2,6	3
	Paso de tubo (a) x paso de fila (b)	mm	21x22	21x22
	Espaciado entre aletas	mm	1,3	1,3
	Tipo de aleta (código)		Aluminio hidrofílico	Aluminio hidrofílico
	Tipo y diámetro exterior del tubo	mm	∅ 7, tubo de ranuras interiores	∅ 7, tubo de ranuras interiores
	Longitud x altura x anchura de la bobina	mm	757*303*924	990*924*66
	Número de circuitos		14	14
Flujo de aire exterior		m³/h	5600	5600
Nivel de presión sonora exterior		dB(A)	64,5	64
Nivel de potencia sonora exterior		dB(A)	73	74
Tipo de válvula reguladora			VEE+válvula de mariposa	VEE+válvula de mariposa
Unidad exterior	Dimensiones (A*P*H)	mm	980x375x975	980x375x975
	Embalaje (A*P*H)	mm	1145x500x1080	1145x500x1080
	Peso neto/bruto	kg	90/105	92/107
Tipo de refrigerante	Tipo	-	R32	R32
	PCA	-	675	675
	Cantidad cargada	kg	2,9	3,2
Presión de trabajo		MPa	4,3/1,7	4,3/1,7
Tubería de refrigerante	Lado del líquido/lado del gas	mm (in)	∅ 9,52/∅ 15,9 (3/8"/5/8")	∅ 9,52/∅ 15,9 (3/8"/5/8")
	Longitud máxima de la tubería de refrigerante	m	75	75
	Diferencia máxima de nivel	m	30	30
Temperatura ambiente	Refrigeración	°C	-15~-50	-15~-50
	Calefacción	°C	-20~-24	-20~-24
Cant. por 20'/40'/40' HQ		Unidad exterior	44/96/96	44/96/96

Notas:

1) Las capacidades se basan en las siguientes condiciones:

Refrigeración(T1): - Temperatura interior: 27 °C (80,6 °F) DB/19 °C (66,2 °F) WB
 - Temperatura exterior: 35 °C (95 °F) DB/24 °C (75,2 °F) WB
 - Longitud de tubería de interconexión: 5 m
 - Diferencia de nivel respecto de cero.

Calefacción: - Temperatura interior: 20 °C (68 °F) DB/15 °C (59 °F) WB
 - Temperatura exterior: 7 °C (44,6 °F) DB/6 °C (42,8 °F) WB
 - Longitud de tubería de interconexión: 5 m
 - Diferencia de nivel respecto de cero.

2) Las capacidades son capacidades netas.

3) Debido a nuestra política de innovación, algunas especificaciones pueden cambiarse sin previo aviso.

4) TDB en verano en exterior: 35 °C; TWB en verano en exterior: 21,4 °C; TDB en invierno en exterior: -0,8 °C; RH en invierno en exterior: 90 %.

1.2 Características eléctricas

Capacidad (Btu/h)		9k~18k	24k	30k	36k
Alimentación de la unidad exterior	Fase	monofásico	monofásico	monofásico	monofásico
	Tensión y frecuencia	220-240 V, 50 Hz	220-240 V, 50 Hz	220-240 V, 50 Hz	220-240 V, 50 Hz
	Cableado de tierra (mm ²)	3 × 1,5	3 × 2,5	3 × 2,5	3 × 4,0
	Disyuntor/fusible (A)	25/20	25/20	40/30	40/30
Cableado de conexión interior/ exterior	Señal eléctrica débil (mm ²)				
	Señal eléctrica fuerte (mm ²)	4 × 1,0	4 × 1,0	4 × 1,0	4 × 1,0

Capacidad (Btu/h)		36k	42k	48k	48k-55k
Alimentación de la unidad exterior	Fase	Trifásico	monofásico	monofásico	Trifásico
	Tensión y frecuencia	380-415 V, 50 Hz	220-240 V, 50 Hz	220-240 V, 50 Hz	380-415 V, 50 Hz
	Cableado de tierra (mm ²)	5 × 2,5	3 × 4,0	3 × 6,0	5 × 2,5
	Disyuntor/fusible (A)	25/20	50/40	50/40	32/25
Cableado de conexión interior/ exterior	Señal eléctrica débil (mm ²)				
	Señal eléctrica fuerte (mm ²)	4 × 1,0	4 × 1,0	4 × 1,0	4 × 1,0

NOTA: El fusible/disyuntor del tipo de calefacción auxiliar eléctrica necesita añadir más de 10 A.

2. Tablas de capacidad

2.1 Refrigeración

FLUJO DE AIRE INTERIOR (CMH)	DB EXTERIOR (°C)	WB DE ID (°C)	9k																
			16,0				18,0				19,0				22,0				
			23,0	25,0	27,0	29,0	23,0	25,0	27,0	29,0	23,0	25,0	27,0	29,0	23,0	25,0	27,0	29,0	
Alta velocidad: 620	-15	DB DE ID (°C)	TC	2,89	2,92	2,95	2,98	3,01	3,01	3,04	3,07	3,09	3,09	3,09	3,12	3,29	3,29	3,29	3,29
		S/T	0,85	0,97	1,00	1,00	0,64	0,78	0,92	0,98	0,54	0,68	0,81	0,94	0,32	0,43	0,56	0,69	
		PI	0,50	0,50	0,50	0,50	0,50	0,50	0,50	0,50	0,50	0,50	0,50	0,50	0,50	0,49	0,49	0,49	0,49
	-10	TC	2,87	2,90	2,93	2,96	2,99	2,99	3,02	3,05	3,07	3,07	3,07	3,10	3,28	3,28	3,28	3,28	
		S/T	0,85	0,97	1,00	1,00	0,64	0,79	0,92	0,98	0,54	0,68	0,82	0,94	0,32	0,44	0,56	0,69	
		PI	0,50	0,50	0,50	0,50	0,50	0,50	0,50	0,50	0,50	0,50	0,50	0,50	0,50	0,49	0,49	0,49	0,49
	-5	TC	2,85	2,88	2,91	2,94	2,98	2,98	3,01	3,04	3,06	3,06	3,06	3,09	3,27	3,27	3,27	3,27	
		S/T	0,86	0,98	1,00	1,00	0,64	0,79	0,93	0,99	0,55	0,68	0,82	0,95	0,32	0,44	0,57	0,69	
		PI	0,50	0,50	0,50	0,50	0,50	0,50	0,50	0,50	0,50	0,50	0,50	0,50	0,50	0,49	0,49	0,49	0,49
	0	TC	2,84	2,87	2,90	2,93	2,97	2,97	3,00	3,03	3,05	3,05	3,05	3,08	3,26	3,26	3,26	3,26	
		S/T	0,86	0,98	1,00	1,00	0,65	0,79	0,93	0,99	0,55	0,69	0,82	0,95	0,32	0,44	0,57	0,70	
		PI	0,50	0,50	0,50	0,50	0,50	0,50	0,50	0,50	0,50	0,50	0,50	0,50	0,50	0,50	0,50	0,50	
	5	TC	2,82	2,85	2,88	2,91	2,96	2,96	2,99	3,02	3,04	3,04	3,04	3,07	3,26	3,26	3,26	3,26	
		S/T	0,87	0,99	1,00	1,00	0,65	0,80	0,94	1,00	0,55	0,69	0,83	0,96	0,33	0,44	0,57	0,70	
		PI	0,50	0,50	0,50	0,50	0,50	0,50	0,50	0,50	0,51	0,51	0,51	0,51	0,50	0,50	0,50	0,50	
	10	TC	2,81	2,84	2,87	2,89	2,95	2,95	2,98	3,00	3,03	3,03	3,03	3,06	3,25	3,25	3,25	3,25	
		S/T	0,87	0,99	1,00	1,00	0,65	0,80	0,94	1,00	0,55	0,69	0,83	0,96	0,33	0,45	0,57	0,70	
		PI	0,51	0,51	0,51	0,51	0,51	0,51	0,51	0,51	0,51	0,51	0,51	0,51	0,51	0,51	0,51	0,51	
	15	TC	2,78	2,81	2,84	2,87	2,93	2,93	2,96	2,98	3,01	3,01	3,01	3,04	3,24	3,24	3,24	3,24	
		S/T	0,88	1,00	1,00	1,00	0,66	0,81	0,95	1,00	0,56	0,70	0,84	0,97	0,33	0,45	0,58	0,71	
		PI	0,52	0,52	0,52	0,52	0,52	0,52	0,52	0,52	0,53	0,53	0,53	0,53	0,52	0,52	0,52	0,52	
	20	TC	2,75	2,78	2,81	2,84	2,90	2,90	2,92	2,95	2,98	2,98	2,98	3,01	3,21	3,21	3,21	3,21	
		S/T	0,88	1,00	1,00	1,00	0,66	0,81	0,95	1,00	0,56	0,70	0,84	0,97	0,33	0,45	0,58	0,71	
		PI	0,54	0,54	0,54	0,54	0,54	0,54	0,54	0,54	0,54	0,54	0,54	0,54	0,53	0,53	0,53	0,53	
	25	TC	2,61	2,64	2,67	2,70	2,78	2,78	2,81	2,84	2,87	2,87	2,87	2,90	3,07	3,07	3,07	3,07	
		S/T	0,90	1,00	1,00	1,00	0,67	0,82	0,97	1,00	0,57	0,71	0,86	1,00	0,32	0,46	0,59	0,73	
		PI	0,60	0,60	0,60	0,60	0,59	0,59	0,59	0,59	0,59	0,59	0,59	0,59	0,60	0,60	0,60	0,60	
	30	TC	2,49	2,52	2,55	2,58	2,64	2,64	2,67	2,70	2,72	2,72	2,72	2,75	2,95	2,95	2,95	2,95	
		S/T	0,92	1,00	1,00	1,00	0,69	0,84	0,99	1,00	0,57	0,73	0,88	1,00	0,32	0,46	0,60	0,74	
		PI	0,65	0,65	0,65	0,65	0,65	0,65	0,65	0,65	0,66	0,66	0,66	0,66	0,66	0,66	0,66	0,66	
	35	TC	2,38	2,41	2,44	2,47	2,52	2,52	2,55	2,58	2,61	2,61	2,64	2,67	2,81	2,81	2,81	2,81	
		S/T	0,95	1,00	1,00	1,00	0,70	0,86	1,00	1,00	0,58	0,74	0,89	1,00	0,32	0,47	0,61	0,76	
		PI	0,71	0,71	0,71	0,71	0,72	0,72	0,72	0,72	0,72	0,72	0,72	0,72	0,72	0,72	0,72	0,72	
	40	TC	2,26	2,29	2,32	2,34	2,40	2,42	2,44	2,47	2,48	2,48	2,51	2,53	2,68	2,68	2,68	2,68	
		S/T	1,00	1,00	1,00	1,00	0,72	0,90	1,00	1,00	0,60	0,77	0,94	1,00	0,31	0,47	0,64	0,90	
		PI	0,78	0,78	0,78	0,78	0,78	0,78	0,78	0,78	0,79	0,79	0,79	0,79	0,79	0,79	0,79	0,79	
	46	TC	2,08	2,11	2,14	2,17	2,23	2,26	2,29	2,32	2,29	2,29	2,32	2,34	2,49	2,49	2,49	2,49	
		S/T	1,00	1,00	1,00	1,00	0,74	0,92	1,00	1,00	0,61	0,79	0,97	1,00	0,31	0,48	0,65	0,92	
		PI	0,87	0,87	0,87	0,87	0,87	0,87	0,87	0,87	0,88	0,88	0,88	0,88	0,88	0,88	0,88	0,88	
	50	TC	1,97	2,00	2,03	2,06	2,08	2,11	2,14	2,17	2,17	2,17	2,17	2,20	2,23	2,34	2,34	2,34	
		S/T	1,00	1,00	1,00	1,00	0,76	0,95	1,00	1,00	0,62	0,81	1,00	1,00	0,31	0,48	0,66	0,97	
		PI	0,94	0,94	0,94	0,94	0,95	0,95	0,95	0,95	0,95	0,95	0,95	0,95	0,95	0,96	0,96	0,96	

TC: capacidad total de refrigeración (kW)

S/T: relación de capacidad de refrigeración sensible

PI: entrada de alimentación (kW)

Nota: La tabla muestra el caso en el que la frecuencia de funcionamiento de un compresor es fija.

FLUJO DE AIRE INTERIOR (CMH)	DB EXTERIOR (°C)	WB DE ID (°C)	12k															
			16,0				18,0				19,0				22,0			
			DB DE ID (°C)	23,0	25,0	27,0	29,0	23,0	25,0	27,0	29,0	23,0	25,0	27,0	29,0	23,0	25,0	27,0
Alta velocidad: 660	-15	TC	3,84	3,87	3,90	3,93	4,02	4,02	4,02	4,05	4,12	4,12	4,12	4,12	4,40	4,40	4,40	4,40
		S/T	0,77	0,89	1,00	1,00	0,60	0,71	0,82	0,98	0,52	0,63	0,73	0,84	0,33	0,42	0,53	0,63
		PI	0,81	0,81	0,81	0,81	0,80	0,80	0,80	0,80	0,80	0,80	0,80	0,80	0,80	0,81	0,81	0,81
	-10	TC	3,82	3,85	3,88	3,91	3,99	3,99	3,99	4,02	4,10	4,10	4,10	4,10	4,38	4,38	4,38	4,38
		S/T	0,78	0,89	1,00	1,00	0,60	0,72	0,82	0,98	0,52	0,63	0,74	0,84	0,33	0,43	0,53	0,63
		PI	0,81	0,81	0,81	0,81	0,80	0,80	0,80	0,80	0,80	0,80	0,80	0,80	0,80	0,81	0,81	0,81
	-5	TC	3,79	3,82	3,85	3,88	3,98	3,98	3,98	4,01	4,08	4,08	4,08	4,08	4,37	4,37	4,37	4,37
		S/T	0,78	0,90	1,00	1,00	0,60	0,72	0,83	0,99	0,53	0,63	0,74	0,85	0,33	0,43	0,54	0,63
		PI	0,81	0,81	0,81	0,81	0,80	0,80	0,80	0,80	0,80	0,80	0,80	0,80	0,80	0,81	0,81	0,81
	0	TC	3,77	3,80	3,83	3,86	3,96	3,96	3,96	3,99	4,07	4,07	4,07	4,07	4,37	4,37	4,37	4,37
		S/T	0,78	0,90	1,00	1,00	0,61	0,73	0,83	0,99	0,53	0,64	0,74	0,85	0,33	0,43	0,54	0,64
		PI	0,81	0,81	0,81	0,81	0,80	0,80	0,80	0,80	0,81	0,81	0,81	0,81	0,81	0,81	0,81	0,81
	5	TC	3,76	3,79	3,82	3,84	3,95	3,95	3,95	3,98	4,06	4,06	4,06	4,06	4,36	4,36	4,36	4,36
		S/T	0,79	0,91	1,00	1,00	0,61	0,73	0,84	1,00	0,53	0,64	0,75	0,86	0,33	0,43	0,54	0,64
		PI	0,82	0,82	0,82	0,82	0,81	0,81	0,81	0,81	0,81	0,81	0,81	0,81	0,81	0,82	0,82	0,82
	10	TC	3,73	3,76	3,79	3,82	3,93	3,93	3,93	3,96	4,04	4,04	4,04	4,04	4,35	4,35	4,35	4,35
		S/T	0,79	0,91	1,00	1,00	0,61	0,73	0,84	1,00	0,53	0,64	0,75	0,86	0,34	0,44	0,54	0,64
		PI	0,83	0,83	0,83	0,83	0,82	0,82	0,82	0,82	0,82	0,82	0,82	0,82	0,82	0,83	0,83	0,83
	15	TC	3,70	3,73	3,76	3,79	3,90	3,90	3,90	3,93	4,02	4,02	4,02	4,02	4,33	4,33	4,33	4,33
		S/T	0,80	0,92	1,00	1,00	0,62	0,74	0,85	0,96	0,54	0,65	0,76	0,87	0,34	0,44	0,55	0,65
		PI	0,85	0,85	0,85	0,85	0,84	0,84	0,84	0,84	0,84	0,84	0,84	0,84	0,85	0,85	0,85	0,85
	20	TC	3,66	3,69	3,72	3,75	3,86	3,86	3,86	3,89	3,98	3,98	3,98	3,98	4,30	4,30	4,30	4,30
		S/T	0,80	0,92	1,00	1,00	0,62	0,74	0,85	0,96	0,54	0,65	0,76	0,87	0,34	0,44	0,55	0,65
		PI	0,88	0,88	0,88	0,88	0,87	0,87	0,87	0,87	0,87	0,87	0,87	0,87	0,87	0,87	0,87	0,87
	25	TC	3,49	3,52	3,55	3,57	3,69	3,69	3,69	3,72	3,81	3,81	3,81	3,83	4,09	4,09	4,09	4,09
		S/T	0,82	0,94	1,00	1,00	0,63	0,75	0,87	0,99	0,54	0,66	0,77	0,89	0,34	0,44	0,55	0,66
		PI	0,97	0,97	0,97	0,97	0,97	0,97	0,97	0,97	0,97	0,97	0,97	0,97	0,97	0,97	0,97	0,97
	30	TC	3,32	3,34	3,37	3,40	3,55	3,55	3,57	3,60	3,63	3,63	3,63	3,66	3,92	3,92	3,92	3,92
		S/T	0,84	0,97	1,00	1,00	0,64	0,76	0,88	1,00	0,54	0,67	0,79	0,91	0,33	0,45	0,56	0,67
		PI	1,06	1,06	1,06	1,06	1,06	1,06	1,06	1,06	1,06	1,06	1,06	1,06	1,06	1,07	1,07	1,07
	35	TC	3,14	3,17	3,20	3,23	3,37	3,37	3,40	3,43	3,46	3,46	3,52	3,55	3,75	3,75	3,75	3,75
		S/T	0,86	0,99	1,00	1,00	0,65	0,78	0,90	1,00	0,55	0,68	0,80	0,92	0,33	0,45	0,57	0,69
		PI	1,15	1,15	1,15	1,15	1,16	1,16	1,16	1,16	1,16	1,16	1,16	1,16	1,16	1,17	1,17	1,17
	40	TC	2,95	2,98	3,01	3,04	3,17	3,17	3,20	3,23	3,25	3,25	3,29	3,31	3,53	3,53	3,53	3,53
		S/T	0,89	1,00	1,00	1,00	0,67	0,81	0,95	1,00	0,56	0,70	0,84	0,98	0,33	0,46	0,59	0,90
		PI	1,28	1,28	1,28	1,28	1,29	1,29	1,29	1,29	1,29	1,29	1,29	1,29	1,30	1,30	1,30	1,30
	46	TC	2,73	2,76	2,79	2,82	2,93	2,93	2,96	2,99	3,02	3,02	3,05	3,08	3,28	3,28	3,28	3,28
		S/T	0,91	1,00	1,00	1,00	0,68	0,83	0,97	1,00	0,57	0,71	0,86	1,00	0,32	0,46	0,59	0,92
		PI	1,42	1,42	1,42	1,42	1,43	1,43	1,43	1,43	1,43	1,43	1,43	1,43	1,44	1,44	1,44	1,44
	50	TC	2,59	2,62	2,65	2,67	2,76	2,76	2,79	2,82	2,85	2,85	2,88	2,90	3,08	3,08	3,08	3,08
		S/T	0,94	1,00	1,00	1,00	0,69	0,85	1,00	1,00	0,58	0,73	0,88	1,00	0,32	0,46	0,61	0,97
		PI	1,54	1,54	1,54	1,54	1,55	1,55	1,55	1,55	1,55	1,55	1,55	1,55	1,55	1,56	1,56	1,56

TC: capacidad total de refrigeración (kW)

S/T: relación de capacidad de refrigeración sensible

PI: entrada de alimentación (kW)

Nota: La tabla muestra el caso en el que la frecuencia de funcionamiento de un compresor es fija.

FLUJO DE AIRE INTERIOR (CMH)	DB EXTERIOR (°C)	WB DE ID (°C)	18k																
			16,0				18,0				19,0				22,0				
			23,0	25,0	27,0	29,0	23,0	25,0	27,0	29,0	23,0	25,0	27,0	29,0	23,0	25,0	27,0	29,0	
Alta velocidad: 900	-15	DB DE ID (°C)	TC	5,74	5,74	5,80	5,86	6,05	6,05	6,05	6,11	6,20	6,20	6,20	6,20	6,57	6,57	6,57	6,57
		S/T	0,74	0,85	1,00	1,00	0,58	0,69	0,78	0,98	0,51	0,61	0,70	0,80	0,34	0,42	0,51	0,61	
		PI	1,10	1,10	1,10	1,10	1,10	1,10	1,10	1,10	1,10	1,10	1,10	1,10	1,10	1,10	1,10	1,10	1,10
	-10	TC	5,71	5,71	5,77	5,83	6,02	6,02	6,02	6,08	6,17	6,17	6,17	6,17	6,55	6,55	6,55	6,55	
		S/T	0,75	0,85	1,00	1,00	0,58	0,69	0,79	0,98	0,51	0,61	0,71	0,81	0,34	0,43	0,51	0,61	
		PI	1,10	1,10	1,10	1,10	1,09	1,09	1,09	1,09	1,09	1,09	1,09	1,09	1,10	1,10	1,10	1,10	
	-5	TC	5,67	5,67	5,73	5,79	6,00	6,00	6,00	6,06	6,15	6,15	6,15	6,15	6,53	6,53	6,53	6,53	
		S/T	0,75	0,86	1,00	1,00	0,59	0,69	0,79	0,99	0,52	0,61	0,71	0,81	0,34	0,43	0,52	0,61	
		PI	1,10	1,10	1,10	1,10	1,09	1,09	1,09	1,09	1,09	1,09	1,09	1,09	1,10	1,10	1,10	1,10	
	0	TC	5,65	5,65	5,71	5,76	5,97	5,97	5,97	6,03	6,13	6,13	6,13	6,13	6,53	6,53	6,53	6,53	
		S/T	0,75	0,86	1,00	1,00	0,59	0,70	0,79	0,99	0,52	0,62	0,72	0,81	0,34	0,43	0,52	0,62	
		PI	1,10	1,10	1,10	1,10	1,10	1,10	1,10	1,10	1,10	1,10	1,10	1,10	1,11	1,11	1,11	1,11	
	5	TC	5,62	5,62	5,68	5,74	5,95	5,95	5,95	6,01	6,11	6,11	6,11	6,11	6,52	6,52	6,52	6,52	
		S/T	0,76	0,87	1,00	1,00	0,59	0,70	0,80	1,00	0,52	0,62	0,72	0,82	0,34	0,43	0,52	0,62	
		PI	1,11	1,11	1,11	1,11	1,11	1,11	1,11	1,11	1,11	1,11	1,11	1,11	1,11	1,11	1,11	1,11	
	10	TC	5,58	5,58	5,64	5,70	5,92	5,92	5,92	5,98	6,09	6,09	6,09	6,09	6,51	6,51	6,51	6,51	
		S/T	0,76	0,87	1,00	1,00	0,59	0,70	0,80	1,00	0,52	0,62	0,72	0,82	0,35	0,44	0,52	0,62	
		PI	1,13	1,13	1,13	1,13	1,12	1,12	1,12	1,12	1,12	1,12	1,12	1,12	1,13	1,13	1,13	1,13	
	15	TC	5,54	5,54	5,60	5,65	5,88	5,88	5,88	5,94	6,05	6,05	6,05	6,05	6,48	6,48	6,48	6,48	
		S/T	0,77	0,88	0,99	1,00	0,60	0,71	0,81	0,91	0,53	0,63	0,73	0,83	0,35	0,44	0,53	0,63	
		PI	1,16	1,16	1,16	1,16	1,15	1,15	1,15	1,15	1,15	1,15	1,15	1,15	1,15	1,15	1,15	1,15	
	20	TC	5,48	5,48	5,53	5,59	5,82	5,82	5,82	5,88	5,99	5,99	5,99	5,99	6,42	6,42	6,42	6,42	
		S/T	0,77	0,88	0,99	1,00	0,60	0,71	0,81	0,91	0,53	0,63	0,73	0,83	0,35	0,44	0,53	0,63	
		PI	1,20	1,20	1,20	1,20	1,19	1,19	1,19	1,19	1,19	1,19	1,19	1,19	1,19	1,19	1,19	1,19	
	25	TC	5,22	5,28	5,33	5,39	5,56	5,56	5,56	5,62	5,73	5,73	5,73	5,73	6,16	6,16	6,16	6,16	
		S/T	0,79	0,90	1,00	1,00	0,61	0,72	0,83	0,93	0,53	0,63	0,74	0,85	0,34	0,44	0,54	0,64	
		PI	1,32	1,32	1,32	1,32	1,32	1,32	1,32	1,32	1,32	1,32	1,32	1,32	1,32	1,32	1,32	1,32	
	30	TC	4,99	5,05	5,10	5,16	5,30	5,30	5,30	5,36	5,45	5,45	5,45	5,45	5,88	5,88	5,88	5,88	
		S/T	0,80	0,92	1,00	1,00	0,62	0,73	0,85	0,95	0,53	0,64	0,76	0,87	0,34	0,44	0,54	0,65	
		PI	1,44	1,44	1,44	1,44	1,44	1,44	1,44	1,44	1,45	1,45	1,45	1,45	1,45	1,45	1,45	1,45	
	35	TC	4,73	4,79	4,85	4,90	5,05	5,05	5,05	5,10	5,19	5,19	5,28	5,33	5,59	5,59	5,59	5,59	
		S/T	0,82	0,94	1,00	1,00	0,63	0,75	0,87	0,98	0,54	0,65	0,77	0,88	0,34	0,44	0,55	0,66	
		PI	1,58	1,58	1,58	1,58	1,58	1,58	1,58	1,58	1,59	1,59	1,59	1,59	1,60	1,60	1,60	1,60	
	40	TC	4,44	4,49	4,53	4,58	4,74	4,74	4,77	4,83	4,89	4,89	4,93	4,99	5,27	5,27	5,27	5,27	
		S/T	0,85	0,99	1,00	1,00	0,64	0,78	0,90	1,00	0,55	0,68	0,80	0,93	0,33	0,45	0,57	0,90	
		PI	1,74	1,74	1,74	1,74	1,74	1,74	1,74	1,74	1,75	1,75	1,75	1,75	1,76	1,76	1,76	1,76	
	46	TC	4,12	4,14	4,17	4,20	4,40	4,40	4,46	4,52	4,54	4,54	4,54	4,60	4,92	4,92	4,92	4,92	
		S/T	0,87	1,00	1,00	1,00	0,65	0,79	0,92	1,00	0,55	0,69	0,82	0,94	0,33	0,45	0,57	0,92	
		PI	1,93	1,93	1,93	1,93	1,94	1,94	1,94	1,94	1,95	1,95	1,95	1,95	1,96	1,96	1,96	1,96	
	50	TC	3,86	3,89	3,92	3,94	4,12	4,12	4,14	4,17	4,26	4,26	4,26	4,29	4,63	4,63	4,63	4,63	
		S/T	0,89	1,00	1,00	1,00	0,67	0,81	0,96	1,00	0,56	0,70	0,84	0,98	0,33	0,46	0,58	0,97	
		PI	2,10	2,10	2,10	2,10	2,11	2,11	2,11	2,11	2,11	2,11	2,11	2,11	2,13	2,13	2,13	2,13	

TC: capacidad total de refrigeración (kW)

S/T: relación de capacidad de refrigeración sensible

PI: entrada de alimentación (kW)

Nota: La tabla muestra el caso en el que la frecuencia de funcionamiento de un compresor es fija.

FLUJO DE AIRE INTERIOR (CMH)	DB EXTERIOR (°C)	WB DE ID (°C)	24k															
			16,0				18,0				19,0				22,0			
			DB DE ID (°C)	23,0	25,0	27,0	29,0	23,0	25,0	27,0	29,0	23,0	25,0	27,0	29,0	23,0	25,0	27,0
Alta velocidad: 1200	-15	TC	7,68	7,68	7,77	7,86	8,06	8,06	8,06	8,15	8,26	8,26	8,26	8,26	8,79	8,79	8,79	8,79
		S/T	0,74	0,85	1,00	1,00	0,59	0,69	0,78	0,98	0,51	0,61	0,70	0,80	0,34	0,42	0,51	0,61
		PI	1,58	1,58	1,58	1,58	1,58	1,58	1,58	1,58	1,57	1,57	1,57	1,57	1,58	1,58	1,58	1,58
	-10	TC	7,63	7,63	7,72	7,81	8,02	8,02	8,02	8,10	8,22	8,22	8,22	8,22	8,76	8,76	8,76	8,76
		S/T	0,75	0,85	1,00	1,00	0,59	0,69	0,79	0,98	0,51	0,61	0,71	0,81	0,34	0,43	0,51	0,61
		PI	1,57	1,57	1,57	1,57	1,58	1,58	1,58	1,58	1,57	1,57	1,57	1,57	1,58	1,58	1,58	1,58
	-5	TC	7,59	7,59	7,68	7,77	7,99	7,99	7,99	8,07	8,19	8,19	8,19	8,19	8,73	8,73	8,73	8,73
		S/T	0,75	0,86	1,00	1,00	0,59	0,69	0,79	0,99	0,52	0,61	0,71	0,81	0,34	0,43	0,52	0,61
		PI	1,57	1,57	1,57	1,57	1,57	1,57	1,57	1,57	1,57	1,57	1,57	1,57	1,58	1,58	1,58	1,58
	0	TC	7,55	7,55	7,64	7,73	7,96	7,96	7,96	8,04	8,17	8,17	8,17	8,17	8,73	8,73	8,73	8,73
		S/T	0,75	0,86	1,00	1,00	0,60	0,70	0,79	0,99	0,52	0,62	0,72	0,81	0,34	0,43	0,52	0,62
		PI	1,57	1,57	1,57	1,57	1,58	1,58	1,58	1,58	1,58	1,58	1,58	1,58	1,59	1,59	1,59	1,59
	5	TC	7,51	7,51	7,60	7,69	7,93	7,93	7,93	8,01	8,14	8,14	8,14	8,14	8,72	8,72	8,72	8,72
		S/T	0,76	0,87	1,00	1,00	0,60	0,70	0,80	1,00	0,52	0,62	0,72	0,82	0,34	0,43	0,52	0,62
		PI	1,59	1,59	1,59	1,59	1,59	1,59	1,59	1,59	1,59	1,59	1,59	1,59	1,60	1,60	1,60	1,60
	10	TC	7,47	7,47	7,55	7,64	7,89	7,89	7,89	7,98	8,11	8,11	8,11	8,11	8,70	8,70	8,70	8,70
		S/T	0,76	0,87	1,00	1,00	0,60	0,70	0,80	1,00	0,52	0,62	0,72	0,82	0,35	0,44	0,52	0,62
		PI	1,62	1,62	1,62	1,62	1,62	1,62	1,62	1,62	1,61	1,61	1,61	1,61	1,62	1,62	1,62	1,62
	15	TC	7,40	7,40	7,49	7,58	7,83	7,83	7,83	7,92	8,06	8,06	8,06	8,06	8,66	8,66	8,66	8,66
		S/T	0,77	0,88	0,99	1,00	0,61	0,71	0,81	0,91	0,53	0,63	0,73	0,83	0,35	0,44	0,53	0,63
		PI	1,65	1,65	1,65	1,65	1,66	1,66	1,66	1,66	1,65	1,65	1,65	1,65	1,65	1,65	1,65	1,65
	20	TC	7,32	7,32	7,41	7,49	7,75	7,75	7,75	7,84	7,98	7,98	7,98	7,98	8,58	8,58	8,58	8,58
		S/T	0,77	0,88	0,99	1,00	0,61	0,71	0,81	0,91	0,53	0,63	0,73	0,83	0,35	0,44	0,53	0,63
		PI	1,71	1,71	1,71	1,71	1,71	1,71	1,71	1,71	1,70	1,70	1,70	1,70	1,70	1,70	1,70	1,70
	25	TC	6,98	7,03	7,09	7,15	7,41	7,41	7,41	7,49	7,64	7,64	7,64	7,64	8,21	8,21	8,21	8,21
		S/T	0,79	0,90	1,00	1,00	0,61	0,72	0,83	0,93	0,53	0,64	0,74	0,85	0,34	0,44	0,54	0,64
		PI	1,89	1,89	1,89	1,89	1,89	1,89	1,89	1,89	1,89	1,89	1,89	1,89	1,89	1,89	1,89	1,89
	30	TC	6,63	6,69	6,75	6,80	7,06	7,06	7,06	7,12	7,29	7,29	7,29	7,29	7,84	7,84	7,84	7,84
		S/T	0,80	0,92	1,00	1,00	0,62	0,73	0,85	0,96	0,53	0,64	0,75	0,87	0,34	0,44	0,54	0,65
		PI	2,07	2,07	2,07	2,07	2,07	2,07	2,07	2,07	2,07	2,07	2,07	2,07	2,08	2,08	2,08	2,08
	35	TC	6,32	6,37	6,43	6,49	6,72	6,72	6,72	6,78	6,92	6,92	7,03	7,09	7,46	7,46	7,46	7,46
		S/T	0,82	0,94	1,00	1,00	0,63	0,75	0,87	0,98	0,54	0,66	0,77	0,88	0,34	0,44	0,55	0,66
		PI	2,26	2,26	2,26	2,26	2,27	2,27	2,27	2,27	2,28	2,28	2,28	2,28	2,29	2,29	2,29	2,29
	40	TC	5,90	5,96	6,02	6,07	6,29	6,29	6,32	6,37	6,48	6,48	6,54	6,60	7,00	7,00	7,00	7,00
		S/T	0,85	0,99	1,00	1,00	0,64	0,78	0,90	1,00	0,55	0,68	0,80	0,93	0,33	0,45	0,57	0,90
		PI	2,50	2,50	2,50	2,50	2,51	2,51	2,51	2,51	2,52	2,52	2,52	2,52	2,53	2,53	2,53	2,53
	46	TC	5,47	5,53	5,58	5,64	5,84	5,84	5,90	5,95	6,01	6,01	6,01	6,07	6,52	6,52	6,52	6,52
		S/T	0,87	1,00	1,00	1,00	0,65	0,79	0,92	1,00	0,55	0,69	0,82	0,95	0,33	0,45	0,57	0,92
		PI	2,78	2,78	2,78	2,78	2,79	2,79	2,79	2,79	2,80	2,80	2,80	2,80	2,82	2,82	2,82	2,82
	50	TC	5,13	5,18	5,24	5,30	5,47	5,47	5,53	5,58	5,67	5,67	5,73	5,73	6,12	6,12	6,12	6,12
		S/T	0,89	1,00	1,00	1,00	0,67	0,81	0,95	1,00	0,56	0,70	0,84	0,98	0,33	0,46	0,59	0,97
		PI	3,02	3,02	3,02	3,02	3,03	3,03	3,03	3,03	3,03	3,03	3,03	3,03	3,05	3,05	3,05	3,05

TC: capacidad total de refrigeración (kW)

S/T: relación de capacidad de refrigeración sensible

PI: entrada de alimentación (kW)

Nota: La tabla muestra el caso en el que la frecuencia de funcionamiento de un compresor es fija.

		30k																
FLUJO DE AIRE INTERIOR (CMH)	DB EXTERIOR (°C)	WB DE ID (°C)	16,0				18,0				19,0				22,0			
		DB DE ID (°C)	23,0	25,0	27,0	29,0	23,0	25,0	27,0	29,0	23,0	25,0	27,0	29,0	23,0	25,0	27,0	29,0
Alta velocidad: 1500	-15	TC	9,58	9,58	9,67	9,76	10,07	10,07	10,07	10,16	10,32	10,32	10,32	10,32	10,97	10,97	10,97	10,97
		S/T	0,74	0,85	1,00	1,00	0,59	0,69	0,78	0,98	0,51	0,61	0,70	0,80	0,34	0,42	0,51	0,61
		PI	1,94	1,94	1,94	1,94	1,93	1,93	1,93	1,93	1,93	1,93	1,93	1,93	1,93	1,93	1,93	1,93
	-10	TC	9,53	9,53	9,62	9,71	10,01	10,01	10,01	10,10	10,27	10,27	10,27	10,27	10,93	10,93	10,93	10,93
		S/T	0,75	0,85	1,00	1,00	0,59	0,69	0,79	0,98	0,51	0,61	0,71	0,81	0,34	0,43	0,51	0,61
		PI	1,93	1,93	1,93	1,93	1,93	1,93	1,93	1,93	1,93	1,93	1,93	1,93	1,93	1,93	1,93	1,93
	-5	TC	9,47	9,47	9,56	9,65	9,98	9,98	9,98	10,06	10,23	10,23	10,23	10,23	10,90	10,90	10,90	10,90
		S/T	0,75	0,86	1,00	1,00	0,59	0,69	0,79	0,99	0,52	0,61	0,71	0,81	0,34	0,43	0,52	0,61
		PI	1,93	1,93	1,93	1,93	1,93	1,93	1,93	1,93	1,93	1,93	1,93	1,93	1,94	1,94	1,94	1,94
	0	TC	9,42	9,42	9,51	9,60	9,94	9,94	9,94	10,03	10,21	10,21	10,21	10,21	10,89	10,89	10,89	10,89
		S/T	0,75	0,86	1,00	1,00	0,60	0,70	0,79	0,99	0,52	0,62	0,72	0,81	0,34	0,43	0,52	0,62
		PI	1,93	1,93	1,93	1,93	1,93	1,93	1,93	1,93	1,94	1,94	1,94	1,94	1,94	1,94	1,94	1,94
	5	TC	9,37	9,37	9,46	9,55	9,90	9,90	9,90	9,99	10,17	10,17	10,17	10,17	10,88	10,88	10,88	10,88
		S/T	0,76	0,87	1,00	1,00	0,60	0,70	0,80	1,00	0,52	0,62	0,72	0,82	0,34	0,43	0,52	0,62
		PI	1,95	1,95	1,95	1,95	1,95	1,95	1,95	1,95	1,95	1,95	1,95	1,95	1,95	1,96	1,96	1,96
	10	TC	9,32	9,32	9,41	9,49	9,85	9,85	9,85	9,94	10,13	10,13	10,13	10,13	10,86	10,86	10,86	10,86
		S/T	0,76	0,87	1,00	1,00	0,60	0,70	0,80	1,00	0,52	0,62	0,72	0,82	0,35	0,44	0,52	0,62
		PI	1,99	1,99	1,99	1,99	1,98	1,98	1,98	1,98	1,98	1,98	1,98	1,98	1,98	1,98	1,98	1,98
	15	TC	9,24	9,24	9,33	9,42	9,79	9,79	9,79	9,87	10,07	10,07	10,07	10,07	10,81	10,81	10,81	10,81
		S/T	0,77	0,88	0,99	1,00	0,61	0,71	0,81	0,91	0,53	0,63	0,73	0,83	0,35	0,44	0,53	0,63
		PI	2,03	2,03	2,03	2,03	2,03	2,03	2,03	2,03	2,03	2,03	2,03	2,03	2,02	2,02	2,02	2,02
	20	TC	9,14	9,14	9,22	9,31	9,68	9,68	9,68	9,77	9,97	9,97	9,97	9,97	10,72	10,72	10,72	10,72
		S/T	0,77	0,88	0,99	1,00	0,61	0,71	0,81	0,91	0,53	0,63	0,73	0,83	0,35	0,44	0,53	0,63
		PI	2,10	2,10	2,10	2,10	2,10	2,10	2,10	2,10	2,10	2,10	2,10	2,10	2,09	2,09	2,09	2,09
	25	TC	8,71	8,79	8,88	8,96	9,25	9,25	9,25	9,34	9,54	9,54	9,54	9,54	10,26	10,26	10,26	10,26
		S/T	0,79	0,90	1,00	1,00	0,61	0,72	0,83	0,93	0,53	0,64	0,74	0,85	0,34	0,44	0,54	0,64
		PI	2,32	2,32	2,32	2,32	2,32	2,32	2,32	2,32	2,32	2,32	2,32	2,32	2,32	2,32	2,32	2,32
	30	TC	8,30	8,39	8,48	8,56	8,82	8,82	8,82	8,91	9,11	9,11	9,11	9,11	9,80	9,80	9,80	9,80
		S/T	0,80	0,92	1,00	1,00	0,62	0,73	0,85	0,96	0,53	0,64	0,76	0,87	0,34	0,44	0,54	0,65
		PI	2,55	2,55	2,55	2,55	2,55	2,55	2,55	2,55	2,56	2,56	2,56	2,56	2,57	2,57	2,57	2,57
	35	TC	7,90	7,99	8,07	8,16	8,39	8,39	8,39	8,48	8,65	8,65	8,79	8,88	9,34	9,34	9,34	9,34
		S/T	0,82	0,94	1,00	1,00	0,63	0,75	0,87	0,98	0,54	0,66	0,77	0,88	0,34	0,44	0,55	0,66
		PI	2,78	2,78	2,78	2,78	2,79	2,79	2,79	2,79	2,80	2,80	2,80	2,80	2,81	2,81	2,81	2,81
	40	TC	7,35	7,43	7,50	7,57	7,84	7,84	7,88	7,96	8,08	8,08	8,16	8,24	8,74	8,74	8,74	8,74
		S/T	0,85	0,99	1,00	1,00	0,65	0,78	0,90	1,00	0,55	0,68	0,80	0,93	0,33	0,45	0,57	0,90
		PI	3,07	3,07	3,07	3,07	3,08	3,08	3,08	3,08	3,09	3,09	3,09	3,09	3,11	3,11	3,11	3,11
	46	TC	6,79	6,85	6,91	6,97	7,28	7,28	7,36	7,45	7,51	7,51	7,51	7,59	8,13	8,13	8,13	8,13
		S/T	0,87	1,00	1,00	1,00	0,65	0,79	0,92	1,00	0,55	0,69	0,82	0,95	0,33	0,45	0,57	0,92
		PI	3,42	3,42	3,42	3,42	3,43	3,43	3,43	3,43	3,44	3,44	3,44	3,44	3,47	3,47	3,47	3,47
	50	TC	6,40	6,45	6,51	6,57	6,82	6,82	6,88	6,94	7,05	7,05	7,05	7,11	7,65	7,65	7,65	7,65
		S/T	0,89	1,00	1,00	1,00	0,67	0,81	0,96	1,00	0,56	0,70	0,85	0,98	0,33	0,46	0,59	0,97
		PI	3,69	3,69	3,69	3,69	3,71	3,71	3,71	3,71	3,72	3,72	3,72	3,72	3,75	3,75	3,75	3,75

TC: capacidad total de refrigeración (kW)

S/T: relación de capacidad de refrigeración sensible

PI: entrada de alimentación (kW)

Nota: La tabla muestra el caso en el que la frecuencia de funcionamiento de un compresor es fija.

36k+MOD30U-36HFN8-QRDOW(GA)																		
FLUJO DE AIRE INTERIOR (CMH)	DB EXTERIOR (°C)	WB DE ID (°C)	16,0				18,0				19,0				22,0			
			DB DE ID (°C)	23,0	25,0	27,0	29,0	23,0	25,0	27,0	29,0	23,0	25,0	27,0	29,0	23,0	25,0	27,0
Alta velocidad: 1700	-15	TC	11,49	11,49	11,61	11,73	12,08	12,08	12,08	12,20	12,38	12,38	12,38	12,38	13,15	13,15	13,15	13,15
		S/T	0,73	0,83	1,00	1,00	0,58	0,68	0,76	0,98	0,50	0,60	0,69	0,78	0,34	0,42	0,51	0,60
		PI	2,74	2,74	2,74	2,74	2,73	2,73	2,73	2,73	2,72	2,72	2,72	2,72	2,72	2,72	2,72	2,72
	-10	TC	11,42	11,42	11,54	11,66	12,01	12,01	12,01	12,13	12,32	12,32	12,32	12,32	13,11	13,11	13,11	13,11
		S/T	0,74	0,83	1,00	1,00	0,58	0,68	0,77	0,98	0,50	0,60	0,69	0,79	0,34	0,43	0,51	0,60
		PI	2,72	2,72	2,72	2,72	2,72	2,72	2,72	2,72	2,72	2,72	2,72	2,72	2,73	2,73	2,73	2,73
	-5	TC	11,35	11,35	11,47	11,59	11,97	11,97	11,97	12,08	12,28	12,28	12,28	12,28	13,07	13,07	13,07	13,07
		S/T	0,74	0,84	1,00	1,00	0,59	0,68	0,77	0,99	0,51	0,60	0,69	0,79	0,34	0,43	0,52	0,60
		PI	2,72	2,72	2,72	2,72	2,72	2,72	2,72	2,72	2,72	2,72	2,72	2,72	2,73	2,73	2,73	2,73
	0	TC	11,29	11,29	11,41	11,53	11,92	11,92	11,92	12,04	12,24	12,24	12,24	12,24	13,06	13,06	13,06	13,06
		S/T	0,74	0,84	1,00	1,00	0,59	0,69	0,77	0,99	0,51	0,61	0,70	0,79	0,34	0,43	0,52	0,61
		PI	2,73	2,73	2,73	2,73	2,73	2,73	2,73	2,73	2,73	2,73	2,73	2,73	2,74	2,74	2,74	2,74
	5	TC	11,24	11,24	11,36	11,47	11,87	11,87	11,87	11,99	12,20	12,20	12,20	12,20	13,05	13,05	13,05	13,05
		S/T	0,75	0,85	1,00	1,00	0,59	0,69	0,78	1,00	0,51	0,61	0,70	0,80	0,34	0,43	0,52	0,61
		PI	2,76	2,76	2,76	2,76	2,76	2,76	2,76	2,76	2,75	2,75	2,75	2,75	2,76	2,76	2,76	2,76
	10	TC	11,17	11,17	11,29	11,40	11,82	11,82	11,82	11,94	12,15	12,15	12,15	12,15	13,02	13,02	13,02	13,02
		S/T	0,75	0,85	1,00	1,00	0,59	0,69	0,78	1,00	0,51	0,61	0,70	0,80	0,35	0,44	0,52	0,61
		PI	2,80	2,80	2,80	2,80	2,80	2,80	2,80	2,80	2,79	2,79	2,79	2,79	2,80	2,80	2,80	2,80
	15	TC	11,08	11,08	11,19	11,31	11,74	11,74	11,74	11,86	12,08	12,08	12,08	12,08	12,96	12,96	12,96	12,96
		S/T	0,76	0,86	0,96	1,00	0,60	0,70	0,79	0,89	0,52	0,62	0,71	0,81	0,35	0,44	0,53	0,62
		PI	2,87	2,87	2,87	2,87	2,86	2,86	2,86	2,86	2,86	2,86	2,86	2,86	2,85	2,85	2,85	2,85
	20	TC	10,95	10,95	11,07	11,18	11,61	11,61	11,61	11,73	11,96	11,96	11,96	11,96	12,85	12,85	12,85	12,85
		S/T	0,76	0,86	0,96	1,00	0,60	0,70	0,79	0,89	0,52	0,62	0,71	0,81	0,35	0,44	0,53	0,62
		PI	2,97	2,97	2,97	2,97	2,96	2,96	2,96	2,96	2,95	2,95	2,95	2,95	2,94	2,94	2,94	2,94
	25	TC	10,46	10,46	10,58	10,69	11,10	11,10	11,10	11,21	11,44	11,44	11,44	11,44	12,30	12,30	12,30	12,30
		S/T	0,77	0,88	0,98	1,00	0,60	0,71	0,81	0,91	0,53	0,63	0,73	0,83	0,35	0,44	0,53	0,62
		PI	3,27	3,27	3,27	3,27	3,27	3,27	3,27	3,27	3,27	3,27	3,27	3,27	3,27	3,27	3,27	3,27
	30	TC	9,98	10,06	10,18	10,29	10,61	10,61	10,61	10,72	10,92	10,92	10,92	10,92	11,76	11,76	11,76	11,76
		S/T	0,79	0,90	1,00	1,00	0,61	0,72	0,83	0,93	0,53	0,63	0,74	0,84	0,34	0,44	0,54	0,63
		PI	3,59	3,59	3,59	3,59	3,60	3,60	3,60	3,60	3,60	3,60	3,60	3,60	3,62	3,62	3,62	3,62
	35	TC	9,46	9,54	9,63	9,72	10,06	10,06	10,06	10,18	10,38	10,38	10,55	10,38	11,21	11,21	11,21	11,21
		S/T	0,80	0,92	1,00	1,00	0,62	0,73	0,85	0,95	0,53	0,64	0,75	0,86	0,34	0,44	0,54	0,65
		PI	3,92	3,92	3,92	3,92	3,94	3,94	3,94	3,94	3,94	3,94	3,94	3,94	3,95	3,94	3,97	3,97
	40	TC	8,83	8,91	9,00	9,08	9,40	9,40	9,44	9,54	9,70	9,70	9,79	9,74	10,50	10,50	10,50	10,50
		S/T	0,83	0,96	1,00	1,00	0,63	0,76	0,88	1,00	0,54	0,66	0,78	0,90	0,33	0,45	0,56	0,90
		PI	4,32	4,32	4,32	4,32	4,34	4,34	4,34	4,34	4,35	4,35	4,36	4,35	4,39	4,39	4,39	4,39
	46	TC	8,17	8,26	8,35	8,43	8,72	8,72	8,80	8,89	9,00	9,00	9,00	9,09	9,77	9,77	9,77	9,77
		S/T	0,85	0,98	1,00	1,00	0,64	0,77	0,90	1,00	0,55	0,67	0,80	0,92	0,33	0,45	0,56	0,92
		PI	4,81	4,81	4,81	4,81	4,83	4,83	4,83	4,83	4,85	4,85	4,85	4,85	4,89	4,89	4,89	4,89
	50	TC	7,66	7,75	7,83	7,92	8,20	8,20	8,29	8,37	8,49	8,49	8,49	8,57	9,20	9,20	9,20	9,20
		S/T	0,87	1,00	1,00	1,00	0,65	0,79	0,93	1,00	0,55	0,69	0,82	0,95	0,33	0,45	0,57	0,97
		PI	5,21	5,21	5,21	5,21	5,23	5,23	5,23	5,23	5,25	5,25	5,25	5,25	5,29	5,29	5,29	5,29

TC: capacidad total de refrigeración (kW)

S/T: relación de capacidad de refrigeración sensible

PI: entrada de alimentación (kW)

Nota: La tabla muestra el caso en el que la frecuencia de funcionamiento de un compresor es fija.

36k+*MOD30U-36HFN8-RRDOW(GA)																		
FLUJO DE AIRE INTERIOR (CMH)	DB EXTERIOR (°C)	WB DE ID (°C)	16,0				18,0				19,0				22,0			
			DB DE ID (°C)	23,0	25,0	27,0	29,0	23,0	25,0	27,0	29,0	23,0	25,0	27,0	29,0	23,0	25,0	27,0
Alta velocidad: 1700	-15	TC	11,49	11,49	11,61	11,73	12,08	12,08	12,08	12,20	12,38	12,38	12,38	12,38	13,15	13,15	13,15	13,15
		S/T	0,73	0,83	1,00	1,00	0,58	0,68	0,76	0,98	0,50	0,60	0,69	0,78	0,34	0,42	0,51	0,60
		PI	2,71	2,71	2,71	2,71	2,69	2,69	2,69	2,69	2,70	2,70	2,70	2,70	2,69	2,69	2,69	2,69
	-10	TC	11,42	11,42	11,54	11,66	12,01	12,01	12,01	12,13	12,32	12,32	12,32	12,32	13,11	13,11	13,11	13,11
		S/T	0,74	0,83	1,00	1,00	0,58	0,68	0,77	0,98	0,50	0,60	0,69	0,79	0,34	0,43	0,51	0,60
		PI	2,70	2,70	2,70	2,70	2,69	2,69	2,69	2,69	2,69	2,69	2,69	2,69	2,69	2,69	2,69	2,69
	-5	TC	11,35	11,35	11,47	11,59	11,97	11,97	11,97	12,08	12,28	12,28	12,28	12,28	13,07	13,07	13,07	13,07
		S/T	0,74	0,84	1,00	1,00	0,59	0,68	0,77	0,99	0,51	0,60	0,69	0,79	0,34	0,43	0,52	0,60
		PI	2,69	2,69	2,69	2,69	2,68	2,68	2,68	2,68	2,69	2,69	2,69	2,69	2,69	2,69	2,69	2,69
	0	TC	11,29	11,29	11,41	11,53	11,92	11,92	11,92	12,04	12,24	12,24	12,24	12,24	13,06	13,06	13,06	13,06
		S/T	0,74	0,84	1,00	1,00	0,59	0,69	0,77	0,99	0,51	0,61	0,70	0,79	0,34	0,43	0,52	0,61
		PI	2,70	2,70	2,70	2,70	2,69	2,69	2,69	2,69	2,70	2,70	2,70	2,70	2,70	2,70	2,70	2,70
	5	TC	11,24	11,24	11,36	11,47	11,87	11,87	11,87	11,99	12,20	12,20	12,20	12,20	13,05	13,05	13,05	13,05
		S/T	0,75	0,85	1,00	1,00	0,59	0,69	0,78	1,00	0,51	0,61	0,70	0,80	0,34	0,43	0,52	0,61
		PI	2,73	2,73	2,73	2,73	2,72	2,72	2,72	2,72	2,72	2,72	2,72	2,72	2,72	2,72	2,72	2,72
	10	TC	11,17	11,17	11,29	11,40	11,82	11,82	11,82	11,94	12,15	12,15	12,15	12,15	13,02	13,02	13,02	13,02
		S/T	0,75	0,85	1,00	1,00	0,59	0,69	0,78	1,00	0,51	0,61	0,70	0,80	0,35	0,44	0,52	0,61
		PI	2,77	2,77	2,77	2,77	2,76	2,76	2,76	2,76	2,76	2,76	2,76	2,76	2,76	2,76	2,76	2,76
	15	TC	11,08	11,08	11,19	11,31	11,74	11,74	11,74	11,86	12,08	12,08	12,08	12,08	12,96	12,96	12,96	12,96
		S/T	0,76	0,86	0,96	1,00	0,60	0,70	0,79	0,89	0,52	0,62	0,71	0,81	0,35	0,44	0,53	0,62
		PI	2,84	2,84	2,84	2,84	2,82	2,82	2,82	2,82	2,83	2,83	2,83	2,83	2,82	2,82	2,82	2,82
	20	TC	10,95	10,95	11,07	11,18	11,61	11,61	11,61	11,73	11,96	11,96	11,96	11,96	12,85	12,85	12,85	12,85
		S/T	0,76	0,86	0,96	1,00	0,60	0,70	0,79	0,89	0,52	0,62	0,71	0,81	0,35	0,44	0,53	0,62
		PI	2,94	2,94	2,94	2,94	2,92	2,92	2,92	2,92	2,92	2,92	2,92	2,92	2,90	2,90	2,90	2,90
	25	TC	10,46	10,46	10,58	10,69	11,10	11,10	11,10	11,21	11,44	11,44	11,44	11,44	12,30	12,30	12,30	12,30
		S/T	0,77	0,88	0,98	1,00	0,60	0,71	0,81	0,91	0,53	0,63	0,73	0,83	0,35	0,44	0,53	0,62
		PI	3,23	3,23	3,23	3,23	3,23	3,23	3,23	3,23	3,23	3,23	3,23	3,23	3,23	3,23	3,23	3,23
	30	TC	9,98	10,06	10,18	10,29	10,61	10,61	10,61	10,72	10,92	10,92	10,92	10,92	11,76	11,76	11,76	11,76
		S/T	0,79	0,90	1,00	1,00	0,61	0,72	0,83	0,93	0,53	0,63	0,74	0,84	0,34	0,44	0,54	0,63
		PI	3,54	3,54	3,54	3,54	3,55	3,55	3,55	3,55	3,56	3,56	3,56	3,56	3,57	3,57	3,57	3,57
	35	TC	9,46	9,54	9,63	9,72	10,06	10,06	10,06	10,18	10,38	10,38	10,55	10,38	11,21	11,21	11,21	11,21
		S/T	0,80	0,92	1,00	1,00	0,62	0,73	0,85	0,95	0,53	0,64	0,75	0,86	0,34	0,44	0,54	0,65
		PI	3,87	3,87	3,87	3,87	3,89	3,89	3,89	3,89	3,89	3,89	3,89	3,89	3,90	3,89	3,92	3,92
	40	TC	8,83	8,91	9,00	9,08	9,40	9,40	9,44	9,54	9,70	9,70	9,79	9,74	10,50	10,50	10,50	10,50
		S/T	0,83	0,96	1,00	1,00	0,63	0,76	0,88	1,00	0,54	0,66	0,78	0,90	0,33	0,45	0,56	0,90
		PI	4,27	4,27	4,27	4,27	4,29	4,29	4,29	4,29	4,30	4,30	4,30	4,30	4,33	4,33	4,33	4,33
	46	TC	8,17	8,26	8,35	8,43	8,72	8,72	8,80	8,89	9,00	9,00	9,00	9,09	9,77	9,77	9,77	9,77
		S/T	0,85	0,98	1,00	1,00	0,64	0,77	0,90	1,00	0,55	0,67	0,80	0,92	0,33	0,45	0,56	0,92
		PI	4,75	4,75	4,75	4,75	4,77	4,77	4,77	4,77	4,79	4,79	4,79	4,79	4,83	4,83	4,83	4,83
	50	TC	7,66	7,75	7,83	7,92	8,20	8,20	8,29	8,37	8,49	8,49	8,49	8,57	9,20	9,20	9,20	9,20
		S/T	0,87	1,00	1,00	1,00	0,65	0,79	0,93	1,00	0,55	0,69	0,82	0,95	0,33	0,45	0,57	0,97
		PI	5,14	5,14	5,14	5,14	5,17	5,17	5,17	5,17	5,18	5,18	5,18	5,18	5,22	5,22	5,22	5,22

TC: capacidad total de refrigeración (kW)

S/T: relación de capacidad de refrigeración sensible

PI: entrada de alimentación (kW)

Nota: La tabla muestra el caso en el que la frecuencia de funcionamiento de un compresor es fija.

		42k																
FLUJO DE AIRE INTERIOR (CMH)	DB EXTERIOR (°C)	WB DE ID (°C)	16,0				18,0				19,0				22,0			
		DB DE ID (°C)	23,0	25,0	27,0	29,0	23,0	25,0	27,0	29,0	23,0	25,0	27,0	29,0	23,0	25,0	27,0	29,0
Alta velocidad: 2000	-15	TC	13,18	13,18	13,30	13,42	13,87	13,87	13,87	14,02	14,23	14,23	14,23	14,23	15,09	15,09	15,09	15,09
		S/T	0,74	0,84	1,00	1,00	0,58	0,68	0,77	0,98	0,50	0,60	0,70	0,79	0,34	0,42	0,51	0,60
		PI	2,77	2,77	2,77	2,77	2,77	2,77	2,77	2,77	2,76	2,76	2,76	2,76	2,76	2,76	2,76	2,76
	-10	TC	13,10	13,10	13,22	13,34	13,80	13,80	13,80	13,94	14,16	14,16	14,16	14,16	15,04	15,04	15,04	15,04
		S/T	0,75	0,84	1,00	1,00	0,58	0,68	0,78	0,98	0,50	0,60	0,70	0,80	0,34	0,43	0,51	0,60
		PI	2,76	2,76	2,76	2,76	2,76	2,76	2,76	2,76	2,76	2,76	2,76	2,76	2,76	2,76	2,76	2,76
	-5	TC	13,02	13,02	13,14	13,26	13,74	13,74	13,74	13,89	14,11	14,11	14,11	14,11	15,00	15,00	15,00	15,00
		S/T	0,75	0,85	1,00	1,00	0,59	0,68	0,78	0,99	0,51	0,60	0,70	0,80	0,34	0,43	0,52	0,60
		PI	2,76	2,76	2,76	2,76	2,76	2,76	2,76	2,76	2,76	2,76	2,76	2,76	2,76	2,77	2,77	2,77
	0	TC	12,95	12,95	13,07	13,19	13,69	13,69	13,69	13,84	14,07	14,07	14,07	14,07	14,99	14,99	14,99	14,99
		S/T	0,75	0,85	1,00	1,00	0,59	0,69	0,78	0,99	0,51	0,61	0,71	0,80	0,34	0,43	0,52	0,61
		PI	2,77	2,77	2,77	2,77	2,77	2,77	2,77	2,77	2,77	2,77	2,77	2,77	2,78	2,78	2,78	2,78
	5	TC	12,89	12,89	13,01	13,13	13,64	13,64	13,64	13,79	14,02	14,02	14,02	14,02	14,98	14,98	14,98	14,98
		S/T	0,76	0,86	1,00	1,00	0,59	0,69	0,79	1,00	0,51	0,61	0,71	0,81	0,34	0,43	0,52	0,61
		PI	2,79	2,79	2,79	2,79	2,79	2,79	2,79	2,79	2,79	2,79	2,79	2,79	2,80	2,80	2,80	2,80
	10	TC	12,81	12,81	12,93	13,05	13,57	13,57	13,57	13,72	13,96	13,96	13,96	13,96	14,94	14,94	14,94	14,94
		S/T	0,76	0,86	1,00	1,00	0,59	0,69	0,79	1,00	0,51	0,61	0,71	0,81	0,35	0,44	0,52	0,61
		PI	2,84	2,84	2,84	2,84	2,83	2,83	2,83	2,83	2,83	2,83	2,83	2,83	2,83	2,83	2,83	2,83
	15	TC	12,71	12,71	12,82	12,94	13,48	13,48	13,48	13,63	13,88	13,88	13,88	13,88	14,88	14,88	14,88	14,88
		S/T	0,77	0,87	0,98	1,00	0,60	0,70	0,80	0,90	0,52	0,62	0,72	0,82	0,35	0,44	0,53	0,62
		PI	2,91	2,91	2,91	2,91	2,90	2,90	2,90	2,90	2,89	2,89	2,89	2,89	2,89	2,89	2,89	2,89
	20	TC	12,56	12,56	12,68	12,79	13,34	13,34	13,34	13,48	13,74	13,74	13,74	13,74	14,75	14,75	14,75	14,75
		S/T	0,77	0,87	0,98	1,00	0,60	0,70	0,80	0,90	0,52	0,62	0,72	0,82	0,35	0,44	0,53	0,62
		PI	3,01	3,01	3,01	3,01	3,00	3,00	3,00	3,00	2,99	2,99	2,99	2,99	2,98	2,98	2,98	2,98
	25	TC	11,99	12,10	12,22	12,33	12,74	12,74	12,74	12,85	13,11	13,11	13,11	13,11	14,12	14,12	14,12	14,12
		S/T	0,78	0,89	0,99	1,00	0,61	0,71	0,82	0,92	0,53	0,63	0,73	0,84	0,34	0,44	0,53	0,63
		PI	3,31	3,31	3,31	3,31	3,31	3,31	3,31	3,31	3,31	3,31	3,31	3,31	3,31	3,31	3,31	3,31
	30	TC	11,44	11,56	11,67	11,79	12,16	12,16	12,16	12,28	12,54	12,54	12,54	12,54	13,48	13,48	13,48	13,48
		S/T	0,79	0,91	1,00	1,00	0,61	0,72	0,84	0,94	0,53	0,64	0,75	0,85	0,34	0,44	0,54	0,64
		PI	3,63	3,63	3,63	3,63	3,64	3,64	3,64	3,64	3,65	3,65	3,65	3,65	3,66	3,66	3,66	3,66
	35	TC	10,87	10,98	11,10	11,21	11,56	11,56	11,56	11,67	11,93	11,93	12,10	11,93	12,85	12,85	12,85	12,85
		S/T	0,81	0,93	1,00	1,00	0,62	0,74	0,85	0,97	0,54	0,65	0,76	0,87	0,34	0,44	0,55	0,65
		PI	3,97	3,97	3,97	3,97	3,99	3,99	3,99	3,99	3,99	3,99	3,99	4,00	3,99	4,02	4,02	4,02
	40	TC	10,11	10,21	10,31	10,42	10,78	10,78	10,83	10,95	11,13	11,13	11,22	11,18	12,01	12,01	12,01	12,01
		S/T	0,84	0,97	1,00	1,00	0,64	0,77	0,89	1,00	0,55	0,67	0,79	0,91	0,33	0,45	0,56	0,90
		PI	4,38	4,38	4,38	4,38	4,40	4,40	4,40	4,40	4,41	4,41	4,41	4,41	4,44	4,44	4,44	4,44
	46	TC	9,35	9,44	9,52	9,61	10,01	10,01	10,12	10,23	10,32	10,32	10,32	10,43	11,17	11,17	11,17	11,17
		S/T	0,86	0,99	1,00	1,00	0,65	0,78	0,91	1,00	0,55	0,68	0,81	0,93	0,33	0,45	0,57	0,92
		PI	4,87	4,87	4,87	4,87	4,89	4,89	4,89	4,89	4,91	4,91	4,91	4,91	4,95	4,95	4,95	4,95
	50	TC	8,78	8,87	8,96	9,04	9,38	9,38	9,47	9,55	9,69	9,69	9,78	10,52	10,52	10,52	10,52	
		S/T	0,88	1,00	1,00	1,00	0,66	0,80	0,94	1,00	0,56	0,70	0,83	0,97	0,33	0,45	0,58	0,97
		PI	5,27	5,27	5,27	5,27	5,30	5,30	5,30	5,30	5,31	5,31	5,31	5,31	5,35	5,35	5,35	5,35

TC: capacidad total de refrigeración (kW)

S/T: relación de capacidad de refrigeración sensible

PI: entrada de alimentación (kW)

Nota: La tabla muestra el caso en el que la frecuencia de funcionamiento de un compresor es fija.

48k (compatible con MOX630U-48HFN8-QRD0W(GA))																		
FLUJO DE AIRE INTERIOR (CMH)	DB EXTERIOR (°C)	WB DE ID (°C)	16,0				18,0				19,0				22,0			
			DB DE ID (°C)	23,0	25,0	27,0	29,0	23,0	25,0	27,0	29,0	23,0	25,0	27,0	29,0	23,0	25,0	27,0
Alta velocidad: 2000	-15	TC	15,33	15,33	15,48	15,63	16,12	16,12	16,12	16,12	16,53	16,53	16,53	16,53	17,54	17,54	17,54	17,54
		S/T	0,70	0,79	1,00	1,00	0,56	0,65	0,73	0,98	0,50	0,58	0,66	0,74	0,35	0,42	0,49	0,57
		PI	3,26	3,26	3,26	3,26	3,25	3,25	3,25	3,25	3,24	3,24	3,24	3,24	3,24	3,24	3,24	3,24
	-10	TC	15,23	15,23	15,38	15,53	16,03	16,03	16,03	16,03	16,45	16,45	16,45	16,45	17,48	17,48	17,48	17,48
		S/T	0,71	0,80	1,00	1,00	0,56	0,65	0,74	0,98	0,50	0,58	0,66	0,75	0,35	0,43	0,49	0,57
		PI	3,25	3,25	3,25	3,25	3,24	3,24	3,24	3,24	3,24	3,24	3,24	3,24	3,25	3,25	3,25	3,25
	-5	TC	15,14	15,14	15,29	15,44	15,97	15,97	15,97	15,97	16,38	16,38	16,38	16,38	17,44	17,44	17,44	17,44
		S/T	0,71	0,80	1,00	1,00	0,57	0,65	0,74	0,99	0,51	0,59	0,66	0,75	0,35	0,43	0,50	0,58
		PI	3,24	3,24	3,24	3,24	3,24	3,24	3,24	3,24	3,24	3,24	3,24	3,24	3,25	3,25	3,25	3,25
	0	TC	15,07	15,07	15,22	15,36	15,91	15,91	15,91	15,91	16,34	16,34	16,34	16,34	17,42	17,42	17,42	17,42
		S/T	0,72	0,80	1,00	1,00	0,57	0,66	0,74	0,99	0,51	0,59	0,67	0,75	0,35	0,43	0,50	0,58
		PI	3,26	3,26	3,26	3,26	3,25	3,25	3,25	3,25	3,25	3,25	3,25	3,25	3,26	3,26	3,26	3,26
	5	TC	14,99	14,99	15,14	15,29	15,85	15,85	15,85	15,85	16,29	16,29	16,29	16,29	17,41	17,41	17,41	17,41
		S/T	0,72	0,81	1,00	1,00	0,57	0,66	0,75	1,00	0,51	0,59	0,67	0,76	0,35	0,43	0,50	0,58
		PI	3,29	3,29	3,29	3,29	3,28	3,28	3,28	3,28	3,28	3,28	3,28	3,28	3,29	3,29	3,29	3,29
	10	TC	14,90	14,90	15,05	15,19	15,78	15,78	15,78	15,78	16,22	16,22	16,22	16,22	17,36	17,36	17,36	17,36
		S/T	0,72	0,81	1,00	1,00	0,57	0,66	0,75	1,00	0,51	0,59	0,67	0,76	0,36	0,44	0,50	0,58
		PI	3,34	3,34	3,34	3,34	3,33	3,33	3,33	3,33	3,33	3,33	3,33	3,33	3,33	3,33	3,33	3,33
	15	TC	14,78	14,78	14,93	15,07	15,67	15,67	15,67	15,67	16,12	16,12	16,12	16,12	17,29	17,29	17,29	17,29
		S/T	0,73	0,82	0,91	1,00	0,58	0,67	0,76	0,84	0,52	0,60	0,68	0,77	0,36	0,44	0,51	0,59
		PI	3,42	3,42	3,42	3,42	3,41	3,41	3,41	3,41	3,40	3,40	3,40	3,40	3,40	3,40	3,40	3,40
	20	TC	14,61	14,61	14,76	14,90	15,50	15,50	15,50	15,50	15,96	15,96	15,96	15,96	17,14	17,14	17,14	17,14
		S/T	0,73	0,82	0,91	1,00	0,58	0,67	0,76	0,84	0,52	0,60	0,68	0,77	0,36	0,44	0,51	0,59
		PI	3,54	3,54	3,54	3,54	3,52	3,52	3,52	3,52	3,51	3,51	3,51	3,51	3,50	3,50	3,50	3,50
	25	TC	13,95	13,95	14,10	14,24	14,81	14,81	14,81	14,81	15,25	15,25	15,25	15,25	16,42	16,42	16,42	16,42
		S/T	0,74	0,84	0,93	1,00	0,59	0,68	0,77	0,86	0,52	0,61	0,69	0,78	0,36	0,44	0,52	0,60
		PI	3,90	3,90	3,90	3,90	3,90	3,90	3,90	3,90	3,90	3,90	3,90	3,90	3,90	3,90	3,90	3,90
	30	TC	13,29	13,29	13,44	13,58	14,13	14,13	14,13	14,13	14,56	14,56	14,56	14,56	15,68	15,68	15,68	15,68
		S/T	0,75	0,85	0,95	1,00	0,59	0,69	0,78	0,88	0,52	0,61	0,70	0,80	0,35	0,44	0,52	0,61
		PI	4,27	4,27	4,27	4,27	4,28	4,28	4,28	4,28	4,28	4,28	4,28	4,28	4,28	4,30	4,30	4,30
	35	TC	12,63	12,63	12,75	12,86	13,44	13,44	13,44	13,58	13,87	13,87	14,07	13,87	14,96	14,96	14,96	14,96
		S/T	0,76	0,87	0,97	1,00	0,60	0,70	0,80	0,90	0,52	0,62	0,71	0,81	0,35	0,44	0,53	0,62
		PI	4,67	4,67	4,67	4,67	4,68	4,68	4,68	4,68	4,69	4,69	4,70	4,69	4,72	4,72	4,72	4,72
	40	TC	11,91	11,96	12,07	12,19	12,69	12,69	12,69	12,82	13,09	13,09	13,20	13,09	14,14	14,14	14,14	14,14
		S/T	0,79	0,90	1,00	1,00	0,61	0,72	0,83	0,94	0,53	0,64	0,74	0,85	0,34	0,44	0,54	0,63
		PI	5,15	5,15	5,15	5,15	5,17	5,17	5,17	5,17	5,18	5,18	5,19	5,18	5,22	5,22	5,22	5,22
	46	TC	11,01	11,13	11,24	11,36	11,76	11,76	11,76	11,87	12,13	12,13	12,13	12,13	13,14	13,14	13,14	13,14
		S/T	0,80	0,92	1,00	1,00	0,62	0,73	0,85	0,96	0,53	0,64	0,76	0,87	0,34	0,44	0,54	0,63
		PI	5,73	5,73	5,73	5,73	5,75	5,75	5,75	5,75	5,77	5,77	5,77	5,77	5,82	5,82	5,82	5,82
	50	TC	10,35	10,47	10,58	10,70	11,07	11,07	11,18	11,18	11,41	11,41	11,53	11,53	12,39	12,39	12,39	12,39
		S/T	0,82	0,95	1,00	1,00	0,63	0,75	0,87	0,99	0,54	0,66	0,78	0,89	0,34	0,44	0,55	0,64
		PI	6,20	6,20	6,20	6,20	6,23	6,23	6,23	6,23	6,25	6,25	6,25	6,25	6,30	6,30	6,30	6,30

TC: capacidad total de refrigeración (kW)

S/T: relación de capacidad de refrigeración sensible

PI: entrada de alimentación (kW)

Nota: La tabla muestra el caso en el que la frecuencia de funcionamiento de un compresor es fija.

48k (compatible con *MOX630U-48HFN8-RRDOW(GA))																		
FLUJO DE AIRE INTERIOR (CMH)	DB EXTERIOR (°C)	WB DE ID (°C)	16,0				18,0				19,0				22,0			
			DB DE ID (°C)	23,0	25,0	27,0	29,0	23,0	25,0	27,0	29,0	23,0	25,0	27,0	29,0	23,0	25,0	27,0
Alta velocidad: 2000	-15	TC	15,33	15,33	15,48	15,63	16,12	16,12	16,12	16,12	16,53	16,53	16,53	16,53	17,54	17,54	17,54	17,54
		S/T	0,70	0,79	1,00	1,00	0,56	0,65	0,73	0,98	0,50	0,58	0,66	0,74	0,35	0,42	0,49	0,57
		PI	3,12	3,12	3,12	3,12	3,11	3,11	3,11	3,11	3,11	3,11	3,11	3,11	3,10	3,10	3,10	3,10
	-10	TC	15,23	15,23	15,38	15,53	16,03	16,03	16,03	16,03	16,45	16,45	16,45	16,45	17,48	17,48	17,48	17,48
		S/T	0,71	0,80	1,00	1,00	0,56	0,65	0,74	0,98	0,50	0,58	0,66	0,75	0,35	0,43	0,49	0,57
		PI	3,10	3,10	3,10	3,10	3,10	3,10	3,10	3,10	3,10	3,10	3,10	3,10	3,11	3,11	3,11	3,11
	-5	TC	15,14	15,14	15,29	15,44	15,97	15,97	15,97	15,97	16,38	16,38	16,38	16,38	17,44	17,44	17,44	17,44
		S/T	0,71	0,80	1,00	1,00	0,57	0,65	0,74	0,99	0,51	0,59	0,66	0,75	0,35	0,43	0,50	0,58
		PI	3,10	3,10	3,10	3,10	3,10	3,10	3,10	3,10	3,10	3,10	3,10	3,10	3,11	3,11	3,11	3,11
	0	TC	15,07	15,07	15,22	15,36	15,91	15,91	15,91	15,91	16,34	16,34	16,34	16,34	17,42	17,42	17,42	17,42
		S/T	0,72	0,80	1,00	1,00	0,57	0,66	0,74	0,99	0,51	0,59	0,67	0,75	0,35	0,43	0,50	0,58
		PI	3,11	3,11	3,11	3,11	3,11	3,11	3,11	3,11	3,11	3,11	3,11	3,11	3,12	3,12	3,12	3,12
	5	TC	14,99	14,99	15,14	15,29	15,85	15,85	15,85	15,85	16,29	16,29	16,29	16,29	17,41	17,41	17,41	17,41
		S/T	0,72	0,81	1,00	1,00	0,57	0,66	0,75	1,00	0,51	0,59	0,67	0,76	0,35	0,43	0,50	0,58
		PI	3,14	3,14	3,14	3,14	3,14	3,14	3,14	3,14	3,14	3,14	3,14	3,14	3,15	3,15	3,15	3,15
	10	TC	14,90	14,90	15,05	15,19	15,78	15,78	15,78	15,78	16,22	16,22	16,22	16,22	17,36	17,36	17,36	17,36
		S/T	0,72	0,81	1,00	1,00	0,57	0,66	0,75	1,00	0,51	0,59	0,67	0,76	0,36	0,44	0,50	0,58
		PI	3,19	3,19	3,19	3,19	3,19	3,19	3,19	3,19	3,18	3,18	3,18	3,18	3,19	3,19	3,19	3,19
	15	TC	14,78	14,78	14,93	15,07	15,67	15,67	15,67	15,67	16,12	16,12	16,12	16,12	17,29	17,29	17,29	17,29
		S/T	0,73	0,82	0,91	1,00	0,58	0,67	0,76	0,84	0,52	0,60	0,68	0,77	0,36	0,44	0,51	0,59
		PI	3,27	3,27	3,27	3,27	3,26	3,26	3,26	3,26	3,26	3,26	3,26	3,26	3,26	3,26	3,26	3,26
	20	TC	14,61	14,61	14,76	14,90	15,50	15,50	15,50	15,50	15,96	15,96	15,96	15,96	17,14	17,14	17,14	17,14
		S/T	0,73	0,82	0,91	1,00	0,58	0,67	0,76	0,84	0,52	0,60	0,68	0,77	0,36	0,44	0,51	0,59
		PI	3,38	3,38	3,38	3,38	3,37	3,37	3,37	3,37	3,36	3,36	3,36	3,36	3,35	3,35	3,35	3,35
	25	TC	13,95	13,95	14,10	14,24	14,81	14,81	14,81	14,81	15,25	15,25	15,25	15,25	16,42	16,42	16,42	16,42
		S/T	0,74	0,84	0,93	1,00	0,59	0,68	0,77	0,86	0,52	0,61	0,69	0,78	0,36	0,44	0,52	0,60
		PI	3,74	3,74	3,74	3,74	3,73	3,73	3,73	3,73	3,73	3,73	3,73	3,73	3,74	3,74	3,74	3,74
	30	TC	13,29	13,29	13,44	13,58	14,13	14,13	14,13	14,13	14,56	14,56	14,56	14,56	15,68	15,68	15,68	15,68
		S/T	0,75	0,85	0,95	1,00	0,59	0,69	0,78	0,88	0,52	0,61	0,70	0,80	0,35	0,44	0,52	0,61
		PI	4,09	4,09	4,09	4,09	4,10	4,10	4,10	4,10	4,10	4,10	4,10	4,10	4,12	4,12	4,12	4,12
	35	TC	12,63	12,63	12,75	12,86	13,44	13,44	13,44	13,58	13,87	13,87	14,07	13,87	14,96	14,96	14,96	14,96
		S/T	0,76	0,87	0,97	1,00	0,60	0,70	0,80	0,90	0,52	0,62	0,71	0,81	0,35	0,44	0,53	0,62
		PI	4,47	4,47	4,47	4,47	4,48	4,48	4,48	4,48	4,49	4,49	4,50	4,49	4,52	4,52	4,52	4,52
	40	TC	11,91	11,96	12,07	12,19	12,69	12,69	12,69	12,82	13,09	13,09	13,20	13,09	14,14	14,14	14,14	14,14
		S/T	0,79	0,90	1,00	1,00	0,61	0,72	0,83	0,94	0,53	0,64	0,74	0,85	0,34	0,44	0,54	0,63
		PI	4,93	4,93	4,93	4,93	4,95	4,95	4,95	4,95	4,96	4,96	4,96	4,96	5,00	5,00	5,00	5,00
	46	TC	11,01	11,13	11,24	11,36	11,76	11,76	11,76	11,87	12,13	12,13	12,13	12,13	13,14	13,14	13,14	13,14
		S/T	0,80	0,92	1,00	1,00	0,62	0,73	0,85	0,96	0,53	0,64	0,76	0,87	0,34	0,44	0,54	0,63
		PI	5,48	5,48	5,48	5,48	5,51	5,51	5,51	5,51	5,52	5,52	5,52	5,52	5,57	5,57	5,57	5,57
	50	TC	10,35	10,47	10,58	10,70	11,07	11,07	11,07	11,18	11,41	11,41	11,41	11,53	12,39	12,39	12,39	12,39
		S/T	0,82	0,95	1,00	1,00	0,63	0,75	0,87	0,99	0,54	0,66	0,78	0,89	0,34	0,44	0,55	0,64
		PI	5,94	5,94	5,94	5,94	5,96	5,96	5,96	5,96	5,98	5,98	5,98	5,98	6,03	6,03	6,03	6,03

TC: capacidad total de refrigeración (kW)

S/T: relación de capacidad de refrigeración sensible

PI: entrada de alimentación (kW)

Nota: La tabla muestra el caso en el que la frecuencia de funcionamiento de un compresor es fija.

		55k																
FLUJO DE AIRE INTERIOR (CMH)	DB EXTERIOR(°C)	WB DE ID (°C)	16,0				18,0				19,0				22,0			
		DB DE ID (°C)	23,0	25,0	27,0	29,0	23,0	25,0	27,0	29,0	23,0	25,0	27,0	29,0	23,0	25,0	27,0	29,0
Alta velocidad: 2200	-15	TC	16,62	16,62	16,80	16,98	17,46	17,46	17,46	17,46	17,89	17,89	17,89	17,89	19,01	19,01	19,01	19,01
		S/T	0,70	0,80	1,00	1,00	0,57	0,65	0,73	0,98	0,50	0,58	0,67	0,74	0,35	0,42	0,50	0,58
		PI	3,64	3,64	3,64	3,64	3,63	3,63	3,63	3,63	3,63	3,63	3,63	3,63	3,62	3,62	3,62	3,62
	-10	TC	16,52	16,52	16,70	16,88	17,37	17,37	17,37	17,37	17,80	17,80	17,80	17,80	18,95	18,95	18,95	18,95
		S/T	0,71	0,81	1,00	1,00	0,57	0,65	0,74	0,98	0,50	0,58	0,67	0,75	0,35	0,43	0,50	0,58
		PI	3,62	3,62	3,62	3,62	3,62	3,62	3,62	3,62	3,62	3,62	3,62	3,62	3,62	3,62	3,62	3,62
	-5	TC	16,42	16,42	16,60	16,78	17,30	17,30	17,30	17,30	17,74	17,74	17,74	17,74	18,90	18,90	18,90	18,90
		S/T	0,71	0,81	1,00	1,00	0,58	0,65	0,74	0,99	0,51	0,59	0,67	0,75	0,35	0,43	0,51	0,59
		PI	3,61	3,61	3,61	3,61	3,62	3,62	3,62	3,62	3,62	3,62	3,62	3,62	3,62	3,63	3,63	3,63
	0	TC	16,34	16,34	16,51	16,69	17,23	17,23	17,23	17,23	17,69	17,69	17,69	17,69	18,88	18,88	18,88	18,88
		S/T	0,72	0,81	1,00	1,00	0,58	0,66	0,74	0,99	0,51	0,59	0,68	0,75	0,35	0,43	0,51	0,59
		PI	3,63	3,63	3,63	3,63	3,63	3,63	3,63	3,63	3,63	3,63	3,63	3,63	3,64	3,64	3,64	3,64
	5	TC	16,25	16,25	16,43	16,61	17,17	17,17	17,17	17,17	17,63	17,63	17,63	17,63	18,87	18,87	18,87	18,87
		S/T	0,72	0,82	1,00	1,00	0,58	0,66	0,75	1,00	0,51	0,59	0,68	0,76	0,35	0,43	0,51	0,59
		PI	3,66	3,66	3,66	3,66	3,66	3,66	3,66	3,66	3,66	3,66	3,66	3,66	3,67	3,67	3,67	3,67
	10	TC	16,16	16,16	16,33	16,51	17,09	17,09	17,09	17,09	17,56	17,56	17,56	17,56	18,82	18,82	18,82	18,82
		S/T	0,72	0,82	1,00	1,00	0,58	0,66	0,75	1,00	0,51	0,59	0,68	0,76	0,36	0,44	0,51	0,59
		PI	3,72	3,72	3,72	3,72	3,72	3,72	3,72	3,72	3,72	3,72	3,72	3,72	3,72	3,72	3,72	3,72
	15	TC	16,02	16,02	16,20	16,37	16,97	16,97	16,97	16,97	17,45	17,45	17,45	17,45	18,74	18,74	18,74	18,74
		S/T	0,73	0,83	0,92	1,00	0,59	0,67	0,76	0,85	0,52	0,60	0,69	0,77	0,36	0,44	0,52	0,60
		PI	3,81	3,81	3,81	3,81	3,81	3,81	3,81	3,81	3,80	3,80	3,80	3,80	3,79	3,79	3,79	3,79
	20	TC	15,84	15,84	16,02	16,19	16,79	16,79	16,79	16,79	17,28	17,28	17,28	17,28	18,58	18,58	18,58	18,58
		S/T	0,73	0,83	0,92	1,00	0,59	0,67	0,76	0,85	0,52	0,60	0,69	0,77	0,36	0,44	0,52	0,60
		PI	3,95	3,95	3,95	3,95	3,94	3,94	3,94	3,94	3,93	3,93	3,93	3,93	3,91	3,91	3,91	3,91
	25	TC	15,10	15,10	15,24	15,38	16,05	16,05	16,05	16,05	16,53	16,53	16,53	16,53	17,77	17,77	17,77	17,77
		S/T	0,75	0,84	0,94	1,00	0,59	0,68	0,77	0,87	0,52	0,61	0,70	0,79	0,35	0,44	0,52	0,60
		PI	4,35	4,35	4,35	4,35	4,35	4,35	4,35	4,35	4,35	4,35	4,35	4,35	4,35	4,35	4,35	4,35
	30	TC	14,41	14,41	14,55	14,69	15,30	15,30	15,30	15,44	15,79	15,79	15,79	15,79	16,99	16,99	16,99	16,99
		S/T	0,76	0,86	0,96	1,00	0,60	0,69	0,79	0,88	0,52	0,61	0,71	0,80	0,35	0,44	0,52	0,61
		PI	4,77	4,77	4,77	4,77	4,78	4,78	4,78	4,78	4,78	4,78	4,78	4,78	4,80	4,80	4,80	4,80
	35	TC	13,66	13,66	13,80	13,95	14,55	14,55	14,55	14,69	15,01	15,01	15,24	15,01	16,19	16,19	16,19	16,19
		S/T	0,77	0,88	0,98	1,00	0,60	0,70	0,81	0,90	0,52	0,62	0,72	0,82	0,35	0,44	0,53	0,62
		PI	5,21	5,21	5,21	5,21	5,23	5,23	5,23	5,23	5,24	5,24	5,24	5,25	5,24	5,28	5,28	5,28
	40	TC	12,86	12,92	13,05	13,18	13,72	13,72	13,72	13,85	14,15	14,15	14,27	14,15	15,29	15,29	15,29	15,29
		S/T	0,80	0,91	1,00	1,00	0,62	0,73	0,84	0,94	0,53	0,64	0,75	0,86	0,34	0,44	0,54	0,90
		PI	5,75	5,75	5,75	5,75	5,77	5,77	5,77	5,77	5,78	5,78	5,79	5,78	5,83	5,83	5,83	5,83
	46	TC	11,92	12,04	12,15	12,27	12,73	12,73	12,73	12,84	13,13	13,13	13,13	13,13	14,22	14,22	14,22	14,22
		S/T	0,81	0,93	1,00	1,00	0,62	0,74	0,85	0,97	0,54	0,65	0,76	0,87	0,34	0,44	0,55	0,92
		PI	6,39	6,39	6,39	6,39	6,42	6,42	6,42	6,42	6,44	6,44	6,44	6,44	6,49	6,49	6,49	6,49
	50	TC	11,18	11,29	11,41	11,52	11,95	11,95	11,95	12,07	12,35	12,35	12,35	12,47	13,39	13,39	13,39	13,39
		S/T	0,83	0,96	1,00	1,00	0,63	0,76	0,88	1,00	0,54	0,66	0,78	0,90	0,34	0,45	0,56	0,97
		PI	6,92	6,92	6,92	6,92	6,95	6,95	6,95	6,95	6,97	6,97	6,97	6,97	7,03	7,03	7,03	7,03

TC: capacidad total de refrigeración (kW)

S/T: relación de capacidad de refrigeración sensible

PI: entrada de alimentación (kW)

Nota: La tabla muestra el caso en el que la frecuencia de funcionamiento de un compresor es fija.

2.2 Calefacción

9k							[SI_Unit]			
FLUJO DE AIRE INTERIOR (CMH)	DB (°C) EXTERIOR	RENDIMIENTO CALORÍFICO A TEMPERATURA DE BULBO SECO INTERIOR								
		TC: CAPACIDAD TOTAL EN KILOVATIOS (KW)				PI: POTENCIA TOTAL EN KILOVATIOS (KW)				
		Condiciones interiores (DB °C)				Condiciones interiores (DB °C)				
		16,0	20,0	22,0	24,0	16,0	20,0	22,0	24,0	
Alta velocidad: 620	-20,0	2,16	2,14	2,14	2,12	0,84	0,87	0,86	0,87	
	-15,0	2,34	2,32	2,32	2,29	0,92	0,96	0,94	0,95	
	-10,0	2,50	2,47	2,47	2,44	0,98	1,02	1,00	1,01	
	-7,0	2,62	2,59	2,59	2,56	1,04	1,08	1,06	1,07	
	-5,6	2,62	2,59	2,59	2,56	1,02	1,03	1,04	1,05	
	-2,8	2,62	2,59	2,59	2,56	0,98	0,99	1,00	1,00	
	0,0	2,59	2,56	2,56	2,53	0,94	0,95	0,95	0,96	
	2,8	2,65	2,62	2,62	2,59	0,91	0,92	0,92	0,92	
	5,6	2,82	2,76	2,76	2,74	0,89	0,89	0,90	0,90	
	7,0	2,99	2,93	2,90	2,87	0,86	0,85	0,87	0,87	
	11,1	3,05	2,99	2,99	2,96	0,81	0,81	0,81	0,81	
	13,9	3,10	3,05	3,05	3,02	0,77	0,77	0,77	0,77	
	16,7	3,16	3,10	3,10	3,08	0,74	0,74	0,73	0,73	
18,0	3,19	3,13	3,13	3,10	0,72	0,72	0,72	0,72		

Nota: La tabla muestra el caso en el que la frecuencia de funcionamiento de un compresor es fija.



12k								[SI_Unit]	
FLUJO DE AIRE INTERIOR (CMH)	DB (°C) EXTERIOR	RENDIMIENTO CALORÍFICO A TEMPERATURA DE BULBO SECO INTERIOR							
		TC: CAPACIDAD TOTAL EN KILOVATIOS (KW)				PI: POTENCIA TOTAL EN KILOVATIOS (KW)			
		Condiciones interiores (DB °C)				Condiciones interiores (DB °C)			
		16,0	20,0	22,0	24,0	16,0	20,0	22,0	24,0
Alta velocidad: 660	-20,0	2,44	2,42	2,40	2,40	1,08	1,11	1,11	1,12
	-15,0	2,64	2,62	2,59	2,59	1,18	1,21	1,21	1,22
	-10,0	2,82	2,80	2,77	2,77	1,26	1,30	1,30	1,30
	-7,0	2,96	2,93	2,90	2,90	1,34	1,38	1,38	1,39
	-5,6	3,05	3,02	2,99	2,99	1,32	1,35	1,36	1,38
	-2,8	3,10	3,07	3,05	3,05	1,30	1,33	1,34	1,36
	0,0	3,16	3,10	3,10	3,07	1,28	1,31	1,32	1,33
	2,8	3,31	3,25	3,22	3,22	1,27	1,30	1,31	1,33
	5,6	3,57	3,51	3,48	3,48	1,27	1,29	1,30	1,32
	7,0	3,87	3,81	3,72	3,69	1,27	1,29	1,29	1,31
	11,1	4,01	3,98	3,96	3,93	1,24	1,27	1,28	1,29
	13,9	4,19	4,13	4,10	4,07	1,23	1,25	1,27	1,28
	16,7	4,33	4,28	4,25	4,19	1,22	1,24	1,25	1,26
18,0	4,39	4,33	4,30	4,28	1,21	1,23	1,24	1,25	

Nota: La tabla muestra el caso en el que la frecuencia de funcionamiento de un compresor es fija.



18k						[SI_Unit]			
FLUJO DE AIRE INTERIOR (CMH)	DB (°C) EXTERIOR	RENDIMIENTO CALORÍFICO A TEMPERATURA DE BULBO SECO INTERIOR							
		TC: CAPACIDAD TOTAL EN KILOVATIOS (KW)				PI: POTENCIA TOTAL EN KILOVATIOS (KW)			
		Condiciones interiores (DB °C)				Condiciones interiores (DB °C)			
		16,0	20,0	22,0	24,0	16,0	20,0	22,0	24,0
Alta velocidad: 900	-20,0	4,06	4,02	3,99	3,97	1,47	1,52	1,51	1,52
	-15,0	4,40	4,35	4,32	4,30	1,61	1,66	1,65	1,66
	-10,0	4,70	4,64	4,62	4,59	1,72	1,77	1,76	1,77
	-7,0	4,92	4,86	4,84	4,81	1,82	1,88	1,87	1,88
	-5,6	5,01	4,95	4,92	4,89	1,79	1,82	1,83	1,85
	-2,8	5,07	5,01	4,98	4,95	1,74	1,77	1,78	1,79
	0,0	5,10	5,04	5,01	4,95	1,69	1,71	1,73	1,74
	2,8	5,30	5,21	5,18	5,15	1,65	1,68	1,69	1,70
	5,6	5,65	5,59	5,56	5,50	1,62	1,64	1,65	1,66
	7,0	6,07	6,01	5,89	5,86	1,61	1,62	1,64	1,65
	11,1	6,30	6,21	6,18	6,12	1,55	1,57	1,58	1,59
	13,9	6,50	6,41	6,36	6,33	1,51	1,53	1,53	1,54
	16,7	6,70	6,59	6,56	6,50	1,47	1,48	1,49	1,50
18,0	6,79	6,70	6,65	6,59	1,45	1,46	1,47	1,47	

Nota: La tabla muestra el caso en el que la frecuencia de funcionamiento de un compresor es fija.



24k								[SI_Unit]	
FLUJO DE AIRE INTERIOR (CMH)	RENDIMIENTO CALORÍFICO A TEMPERATURA DE BULBO SECO INTERIOR								
	DB (°C) EXTERIOR	TC: CAPACIDAD TOTAL EN KILOVATIOS (KW)				PI: POTENCIA TOTAL EN KILOVATIOS (KW)			
		Condiciones interiores (DB °C)				Condiciones interiores (DB °C)			
		16,0	20,0	22,0	24,0	16,0	20,0	22,0	24,0
Alta velocidad: 1200	-20,0	6,09	6,02	6,00	5,97	2,35	2,44	2,38	2,39
	-15,0	6,59	6,51	6,49	6,46	2,58	2,67	2,60	2,61
	-10,0	7,04	6,96	6,93	6,90	2,75	2,85	2,78	2,78
	-7,0	7,37	7,29	7,26	7,23	2,92	3,03	2,95	2,96
	-5,6	7,35	7,26	7,23	7,20	2,83	2,84	2,85	2,86
	-2,8	7,29	7,23	7,17	7,14	2,65	2,66	2,66	2,67
	0,0	7,17	7,11	7,05	7,03	2,48	2,48	2,48	2,48
	2,8	7,32	7,23	7,17	7,11	2,34	2,33	2,32	2,32
	5,6	7,66	7,58	7,52	7,49	2,18	2,17	2,16	2,15
	7,0	8,06	7,97	7,88	7,86	2,11	2,00	2,08	2,07
	11,1	8,23	8,12	8,06	8,00	1,87	1,84	1,82	1,80
	13,9	8,35	8,23	8,17	8,12	1,70	1,66	1,64	1,63
	16,7	8,49	8,35	8,29	8,23	1,54	1,50	1,48	1,46
18,0	8,55	8,41	8,35	8,29	1,47	1,42	1,40	1,37	

Nota: La tabla muestra el caso en el que la frecuencia de funcionamiento de un compresor es fija.



30k							[SI_Unit]			
FLUJO DE AIRE INTERIOR (CMH)	RENDIMIENTO CALORÍFICO A TEMPERATURA DE BULBO SECO INTERIOR									
	DB (°C) EXTERIOR	TC: CAPACIDAD TOTAL EN KILOVATIOS (KW)				PI: POTENCIA TOTAL EN KILOVATIOS (KW)				
		Condiciones interiores (DB °C)				Condiciones interiores (DB °C)				
		16,0	20,0	22,0	24,0	16,0	20,0	22,0	24,0	
Alta velocidad: 1500	-20,0	6,31	6,27	6,22	6,20	2,31	2,39	2,36	2,38	
	-15,0	6,83	6,78	6,73	6,70	2,53	2,62	2,58	2,60	
	-10,0	7,29	7,24	7,19	7,16	2,70	2,79	2,75	2,77	
	-7,0	7,64	7,59	7,53	7,50	2,87	2,97	2,93	2,95	
	-5,6	7,79	7,73	7,67	7,64	2,81	2,85	2,87	2,89	
	-2,8	7,93	7,85	7,79	7,76	2,71	2,74	2,76	2,78	
	0,0	7,96	7,85	7,82	7,76	2,60	2,64	2,65	2,67	
	2,8	8,25	8,17	8,11	8,05	2,53	2,55	2,56	2,58	
	5,6	8,86	8,75	8,69	8,63	2,45	2,47	2,48	2,49	
	7,0	9,50	9,38	9,20	9,15	2,42	2,40	2,45	2,46	
	11,1	9,84	9,73	9,64	9,58	2,29	2,30	2,31	2,31	
	13,9	10,16	10,02	9,96	9,87	2,20	2,20	2,21	2,21	
	16,7	10,48	10,31	10,25	10,16	2,10	2,11	2,11	2,11	
18,0	10,63	10,45	10,39	10,31	2,06	2,06	2,06	2,07		

Nota: La tabla muestra el caso en el que la frecuencia de funcionamiento de un compresor es fija.



36k+MOD30U-36HFN8-QRDOW(GA)								[SI_Unit]	
FLUJO DE AIRE INTERIOR (CMH)	RENDIMIENTO CALORÍFICO A TEMPERATURA DE BULBO SECO INTERIOR								
	DB (°C) EXTERIOR	TC: CAPACIDAD TOTAL EN KILOVATIOS (KW)				PI: POTENCIA TOTAL EN KILOVATIOS (KW)			
		Condiciones interiores (DB °C)				Condiciones interiores (DB °C)			
		16,0	20,0	22,0	24,0	16,0	20,0	22,0	24,0
Alta velocidad: 1700	-20,0	7,61	7,54	7,49	7,45	3,15	3,25	3,21	3,24
	-15,0	8,24	8,16	8,11	8,06	3,44	3,56	3,51	3,54
	-10,0	8,79	8,71	8,66	8,61	3,67	3,79	3,75	3,78
	-7,0	9,21	9,13	9,07	9,02	3,90	4,03	3,98	4,01
	-5,6	9,45	9,36	9,30	9,24	3,81	3,87	3,89	3,92
	-2,8	9,65	9,56	9,51	9,45	3,68	3,72	3,74	3,77
	0,0	9,77	9,62	9,56	9,51	3,54	3,58	3,60	3,63
	2,8	10,20	10,06	10,00	9,94	3,44	3,47	3,49	3,51
	5,6	10,98	10,84	10,78	10,69	3,33	3,36	3,37	3,39
	7,0	11,88	11,72	11,49	11,40	3,28	3,25	3,32	3,33
	11,1	12,36	12,19	12,13	12,04	3,10	3,11	3,12	3,13
	13,9	12,80	12,62	12,54	12,45	2,97	2,98	2,99	3,00
	16,7	13,26	13,06	12,97	12,88	2,85	2,85	2,86	2,86
18,0	13,46	13,26	13,17	13,09	2,79	2,79	2,79	2,79	

Nota: La tabla muestra el caso en el que la frecuencia de funcionamiento de un compresor es fija.



36k+*MOD30U-36HFN8-RRD0W(GA)								[SI_Unit]	
FLUJO DE AIRE INTERIOR (CMH)	RENDIMIENTO CALORÍFICO A TEMPERATURA DE BULBO SECO INTERIOR								
	DB (°C) EXTERIOR	TC: CAPACIDAD TOTAL EN KILOVATIOS (KW)				PI: POTENCIA TOTAL EN KILOVATIOS (KW)			
		Condiciones interiores (DB °C)				Condiciones interiores (DB °C)			
		16,0	20,0	22,0	24,0	16,0	20,0	22,0	24,0
Alta velocidad: 1700	-20,0	7,32	7,25	7,20	7,15	3,13	3,24	3,20	3,22
	-15,0	7,92	7,84	7,79	7,74	3,43	3,54	3,51	3,52
	-10,0	8,46	8,38	8,32	8,27	3,65	3,78	3,74	3,76
	-7,0	8,86	8,77	8,72	8,66	3,88	4,01	3,97	3,99
	-5,6	9,15	9,06	9,01	8,95	3,80	3,86	3,89	3,91
	-2,8	9,44	9,33	9,27	9,21	3,68	3,72	3,75	3,77
	0,0	9,59	9,47	9,41	9,36	3,55	3,60	3,62	3,64
	2,8	10,11	9,97	9,91	9,82	3,46	3,50	3,52	3,54
	5,6	10,95	10,81	10,75	10,66	3,36	3,39	3,41	3,43
	7,0	11,88	11,72	11,46	11,38	3,32	3,30	3,36	3,38
	11,1	12,42	12,27	12,19	12,10	3,15	3,17	3,19	3,20
	13,9	12,94	12,77	12,68	12,59	3,04	3,05	3,06	3,07
	16,7	13,44	13,26	13,17	13,06	2,92	2,94	2,94	2,95
18,0	13,70	13,49	13,41	13,29	2,87	2,88	2,88	2,89	

Nota: La tabla muestra el caso en el que la frecuencia de funcionamiento de un compresor es fija.



42k							[SI_Unit]			
FLUJO DE AIRE INTERIOR (CMH)	RENDIMIENTO CALORÍFICO A TEMPERATURA DE BULBO SECO INTERIOR									
	DB (°C) EXTERIOR	TC: CAPACIDAD TOTAL EN KILOVATIOS (KW)				PI: POTENCIA TOTAL EN KILOVATIOS (KW)				
		Condiciones interiores (DB °C)				Condiciones interiores (DB °C)				
		16,0	20,0	22,0	24,0	16,0	20,0	22,0	24,0	
Alta velocidad: 2000	-20,0	8,29	8,17	8,13	8,08	3,31	3,42	3,39	3,41	
	-15,0	8,97	8,84	8,79	8,74	3,62	3,74	3,71	3,73	
	-10,0	9,58	9,44	9,39	9,34	3,86	3,99	3,95	3,98	
	-7,0	10,03	9,89	9,84	9,78	4,10	4,24	4,20	4,23	
	-5,6	10,39	10,24	10,18	10,13	4,03	4,09	4,12	4,15	
	-2,8	10,71	10,59	10,53	10,47	3,90	3,96	3,99	4,02	
	0,0	10,94	10,79	10,71	10,65	3,77	3,83	3,85	3,88	
	2,8	11,55	11,40	11,31	11,23	3,69	3,73	3,75	3,78	
	5,6	12,56	12,39	12,30	12,24	3,60	3,65	3,67	3,69	
	7,0	13,67	13,48	13,16	13,08	3,55	3,55	3,61	3,63	
	11,1	14,32	14,12	14,03	13,95	3,39	3,43	3,44	3,46	
	13,9	14,93	14,73	14,64	14,53	3,28	3,31	3,33	3,34	
	16,7	15,57	15,34	15,22	15,13	3,18	3,20	3,21	3,22	
18,0	15,86	15,63	15,51	15,40	3,12	3,14	3,15	3,16		

Nota: La tabla muestra el caso en el que la frecuencia de funcionamiento de un compresor es fija.



48k (compatible con MOX630U-48HFN8-QRD0W(GA))								[SI_Unit]	
FLUJO DE AIRE INTERIOR (CMH)	RENDIMIENTO CALORÍFICO A TEMPERATURA DE BULBO SECO INTERIOR								
	DB (°C) EXTERIOR	TC: CAPACIDAD TOTAL EN KILOVATIOS (KW)				PI: POTENCIA TOTAL EN KILOVATIOS (KW)			
		Condiciones interiores (DB °C)				Condiciones interiores (DB °C)			
		16,0	20,0	22,0	24,0	16,0	20,0	22,0	24,0
Alta velocidad: 2000	-20,0	11,77	11,65	11,58	11,53	4,72	4,88	4,80	4,83
	-15,0	12,74	12,61	12,53	12,48	5,17	5,34	5,25	5,28
	-10,0	13,60	13,47	13,38	13,33	5,51	5,70	5,60	5,63
	-7,0	14,25	14,11	14,02	13,96	5,85	6,05	5,95	5,98
	-5,6	14,31	14,17	14,08	14,02	5,71	5,78	5,81	5,84
	-2,8	14,34	14,19	14,11	14,02	5,46	5,51	5,54	5,56
	0,0	14,22	14,05	13,96	13,87	5,21	5,25	5,27	5,29
	2,8	14,57	14,40	14,28	14,19	5,00	5,03	5,05	5,06
	5,6	15,41	15,21	15,12	15,01	4,79	4,81	4,82	4,84
	7,0	16,33	16,12	15,92	15,80	4,70	4,60	4,72	4,73
	11,1	16,76	16,53	16,41	16,29	4,36	4,36	4,36	4,36
	13,9	17,11	16,87	16,73	16,61	4,14	4,13	4,12	4,12
	16,7	17,45	17,19	17,08	16,96	3,91	3,89	3,88	3,86
18,0	17,63	17,37	17,25	17,11	3,80	3,77	3,76	3,74	

Nota: La tabla muestra el caso en el que la frecuencia de funcionamiento de un compresor es fija.



48k (compatible con *MOX630U-48HFN8-RRD0W(GA))								[SI_Unit]	
FLUJO DE AIRE INTERIOR (CMH)	RENDIMIENTO CALORÍFICO A TEMPERATURA DE BULBO SECO INTERIOR								
	DB (°C) EXTERIOR	TC: CAPACIDAD TOTAL EN KILOVATIOS (KW)				PI: POTENCIA TOTAL EN KILOVATIOS (KW)			
		Condiciones interiores (DB °C)				Condiciones interiores (DB °C)			
		16,0	20,0	22,0	24,0	16,0	20,0	22,0	24,0
Alta velocidad: 2000	-20,0	11,13	11,01	10,97	10,92	4,64	4,80	4,73	4,75
	-15,0	12,05	11,92	11,87	11,82	5,07	5,25	5,17	5,19
	-10,0	12,86	12,73	12,67	12,62	5,41	5,60	5,51	5,54
	-7,0	13,48	13,33	13,28	13,22	5,75	5,95	5,86	5,89
	-5,6	13,65	13,51	13,45	13,39	5,61	5,68	5,71	5,75
	-2,8	13,83	13,68	13,59	13,51	5,38	5,43	5,46	5,49
	0,0	13,83	13,65	13,57	13,48	5,15	5,19	5,21	5,23
	2,8	14,32	14,15	14,03	13,94	4,96	5,00	5,02	5,03
	5,6	15,28	15,08	14,99	14,90	4,77	4,80	4,81	4,82
	7,0	16,34	16,12	15,86	15,74	4,68	4,60	4,71	4,72
	11,1	16,87	16,64	16,53	16,41	4,36	4,37	4,37	4,38
	13,9	17,37	17,13	16,99	16,87	4,15	4,15	4,15	4,14
	16,7	17,86	17,60	17,48	17,34	3,95	3,93	3,93	3,92
18,0	18,09	17,83	17,69	17,57	3,84	3,83	3,82	3,81	

Nota: La tabla muestra el caso en el que la frecuencia de funcionamiento de un compresor es fija.



55k							[SI_Unit]			
FLUJO DE AIRE INTERIOR (CMH)	RENDIMIENTO CALORÍFICO A TEMPERATURA DE BULBO SECO INTERIOR									
	DB (°C) EXTERIOR	TC: CAPACIDAD TOTAL EN KILOVATIOS (KW)				PI: POTENCIA TOTAL EN KILOVATIOS (KW)				
		Condiciones interiores (DB °C)				Condiciones interiores (DB °C)				
		16,0	20,0	22,0	24,0	16,0	20,0	22,0	24,0	
Alta velocidad: 2200	-20,0	11,84	11,72	11,65	11,58	4,67	4,83	4,79	4,83	
	-15,0	12,81	12,68	12,61	12,53	5,11	5,29	5,24	5,29	
	-10,0	13,68	13,54	13,46	13,38	5,45	5,64	5,59	5,64	
	-7,0	14,33	14,19	14,10	14,02	5,79	5,99	5,94	5,99	
	-5,6	14,68	14,53	14,45	14,36	5,71	5,80	5,84	5,89	
	-2,8	15,00	14,82	14,74	14,65	5,55	5,64	5,68	5,73	
	0,0	15,14	14,97	14,85	14,77	5,39	5,47	5,52	5,56	
	2,8	15,84	15,61	15,52	15,40	5,28	5,36	5,40	5,44	
	5,6	17,06	16,83	16,71	16,62	5,17	5,25	5,28	5,32	
	7,0	18,42	18,17	17,79	17,68	5,13	5,15	5,23	5,27	
	11,1	19,16	18,90	18,78	18,64	4,93	4,99	5,02	5,05	
	13,9	19,85	19,56	19,45	19,30	4,80	4,85	4,88	4,90	
	16,7	20,52	20,23	20,09	19,94	4,67	4,71	4,74	4,76	
18,0	20,87	20,55	20,41	20,26	4,61	4,64	4,67	4,69		

Nota: La tabla muestra el caso en el que la frecuencia de funcionamiento de un compresor es fija.



3. Factor de corrección de la capacidad para la diferencia de altura

Capacidad (Btu/h)	9k		Longitud de la tubería (m)			
Interior superior a exterior			5	10	20	25
Diferencia de altura H (m)	Refrigeración	10		0,969	0,936	0,920
		5	0,995	0,979	0,946	0,929
		0	1,000	0,984	0,951	0,934
	Calefacción	10		0,989	0,967	0,956
		5	1,000	0,989	0,967	0,956
		0	1,000	0,989	0,967	0,956
Exterior superior a interior			5	10	20	25
Diferencia de altura H (m)	Refrigeración	0	1,000	0,984	0,951	0,934
		5	1,000	0,984	0,951	0,934
		10		0,984	0,951	0,934
	Calefacción	0	1,000	0,989	0,967	0,956
		5	0,992	0,981	0,959	0,948
		10		0,973	0,952	0,941

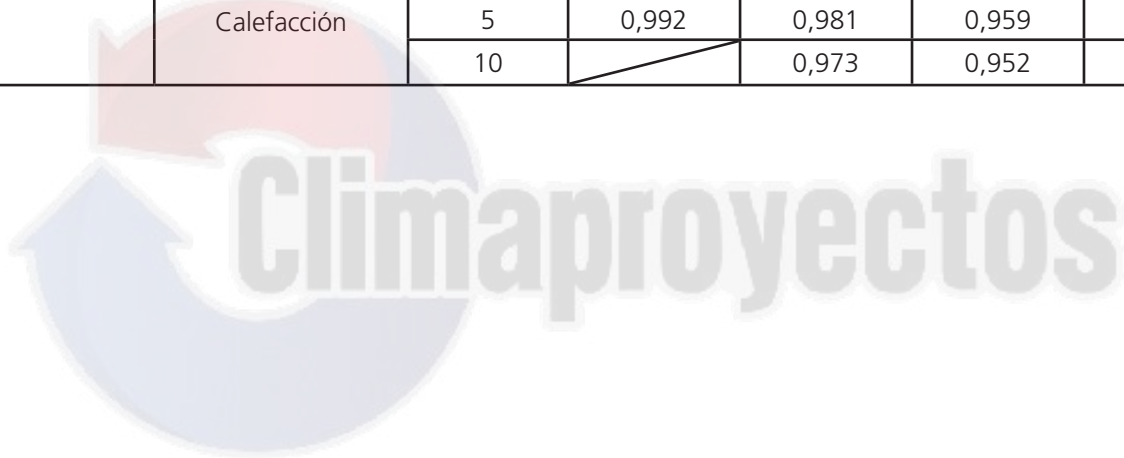

Capacidad (Btu/h)	12k		Longitud de la tubería (m)			
Interior superior a exterior			5	10	20	25
Diferencia de altura H (m)	Refrigeración	10		0,973	0,948	0,936
		5	0,995	0,983	0,958	0,945
		0	1,000	0,988	0,963	0,950
	Calefacción	10		0,993	0,978	0,970
		5	1,000	0,993	0,978	0,970
		0	1,000	0,993	0,978	0,970
Exterior superior a interior			5	10	20	25
Diferencia de altura H (m)	Refrigeración	0	1,000	0,988	0,963	0,950
		5	1,000	0,988	0,963	0,950
		10		0,988	0,963	0,950
	Calefacción	0	1,000	0,993	0,978	0,970
		5	0,992	0,985	0,970	0,962
		10		0,977	0,962	0,955

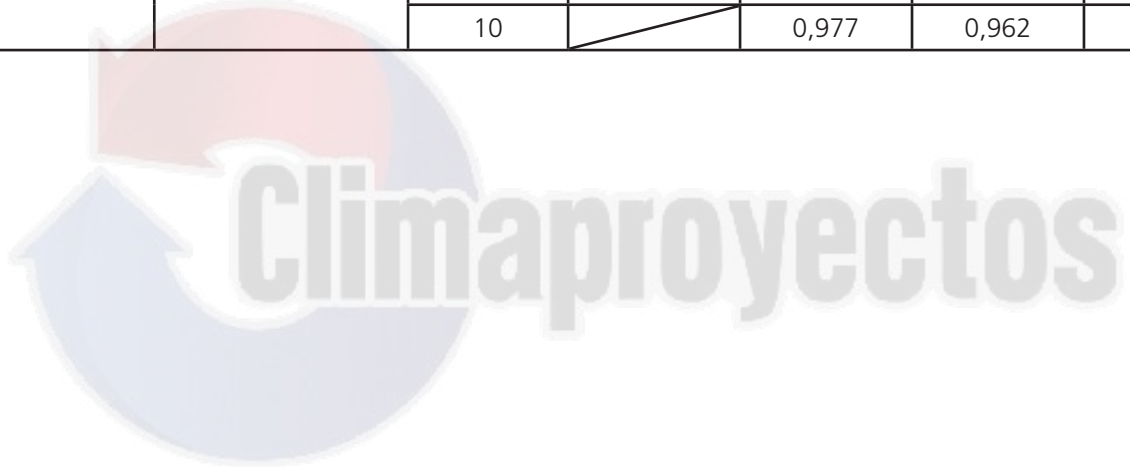

Capacidad (Btu/h)	18k		Longitud de la tubería (m)			
Interior superior a exterior			5	10	20	30
Diferencia de altura H (m)	Refrigeración	20			0,928	0,912
		10		0,969	0,937	0,921
		5	0,995	0,979	0,946	0,930
		0	1,000	0,984	0,951	0,935
	Calefacción	20			0,982	0,976
		10		0,994	0,982	0,976
		5	1,000	0,994	0,982	0,976
		0	1,000	0,994	0,982	0,976
Exterior superior a interior			5	10	20	30
Diferencia de altura H (m)	Refrigeración	0	1,000	0,984	0,951	0,935
		5	1,000	0,984	0,951	0,935
		10		0,984	0,951	0,935
		20			0,951	0,935
	Calefacción	0	1,000	0,994	0,982	0,976
		5	0,992	0,986	0,974	0,968
		10		0,978	0,966	0,960
		20			0,959	0,953

Capacidad (Btu/h)		24k		Longitud de la tubería (m)				
Interior superior a exterior		5	10	20	30	40	50	
Diferencia de altura H (m)	Refrigeración	25				0,914	0,894	0,874
		20			0,944	0,924	0,903	0,883
		10		0,975	0,954	0,933	0,912	0,891
		5	0,995	0,984	0,963	0,942	0,921	0,900
		0	1,000	0,989	0,968	0,947	0,926	0,905
	Calefacción	25				0,983	0,977	0,97
		20			0,990	0,983	0,977	0,97
		10		0,997	0,990	0,983	0,977	0,97
		5	1,000	0,997	0,990	0,983	0,977	0,97
		0	1,000	0,997	0,990	0,983	0,977	0,97
Exterior superior a interior		5	10	20	30	40	50	
Diferencia de altura H (m)	Refrigeración	0	1,000	0,989	0,968	0,947	0,926	0,905
		5	1,000	0,989	0,968	0,947	0,926	0,905
		10		0,989	0,968	0,947	0,926	0,905
		20			0,968	0,947	0,926	0,905
		25				0,947	0,926	0,905
	Calefacción	0	1,000	0,997	0,990	0,983	0,977	0,970
		5	0,992	0,989	0,982	0,975	0,969	0,962
		10		0,981	0,974	0,968	0,961	0,955
		20			0,966	0,960	0,953	0,947
		25				0,952	0,946	0,939

Capacidad (Btu/h)		30k		Longitud de la tubería (m)				
Interior superior a exterior		5	10	20	30	40	50	
Diferencia de altura H (m)	Refrigeración	25				0,887	0,856	0,824
		20			0,928	0,896	0,864	0,833
		10		0,969	0,937	0,905	0,873	0,841
		5	0,995	0,979	0,947	0,914	0,882	0,850
		0	1,000	0,984	0,951	0,919	0,886	0,854
	Calefacción	25				0,958	0,942	0,925
		20			0,975	0,958	0,942	0,925
		10		0,992	0,975	0,958	0,942	0,925
		5	1,000	0,992	0,975	0,958	0,942	0,925
		0	1,000	0,992	0,975	0,958	0,942	0,925
Exterior superior a interior		5	10	20	30	40	50	
Diferencia de altura H (m)	Refrigeración	0	1,000	0,984	0,951	0,919	0,886	0,854
		5	1,000	0,984	0,951	0,919	0,886	0,854
		10		0,984	0,951	0,919	0,886	0,854
		20			0,951	0,919	0,886	0,854
		25				0,919	0,886	0,854
	Calefacción	0	1,000	0,992	0,975	0,958	0,942	0,925
		5	0,992	0,984	0,967	0,951	0,934	0,918
		10		0,976	0,959	0,943	0,927	0,910
		20			0,952	0,936	0,919	0,903
		25				0,928	0,912	0,896

Capacidad (Btu/h)	36k		Longitud de la tubería (m)						
Interior superior a exterior			5	15	25	35	50	65	75
Diferencia de altura H (m)	Refrigeración	30				0,885	0,845	0,805	0,778
		20			0,921	0,894	0,854	0,813	0,786
		10		0,958	0,930	0,903	0,862	0,821	0,794
		5	0,995	0,967	0,940	0,912	0,871	0,830	0,802
		0	1,000	0,972	0,945	0,917	0,875	0,834	0,806
	Calefacción	30				0,962	0,943	0,924	0,911
		20			0,975	0,962	0,943	0,924	0,911
		10		0,987	0,975	0,962	0,943	0,924	0,911
		5	1,000	0,987	0,975	0,962	0,943	0,924	0,911
		0	1,000	0,987	0,975	0,962	0,943	0,924	0,911
Exterior superior a interior			5	15	25	35	50	65	75
Diferencia de altura H (m)	Refrigeración	0	1,000	0,972	0,945	0,917	0,875	0,834	0,806
		5	1,000	0,972	0,945	0,917	0,875	0,834	0,806
		10		0,972	0,945	0,917	0,875	0,834	0,806
		20			0,945	0,917	0,875	0,834	0,806
		30				0,917	0,875	0,834	0,806
	Calefacción	0	1,000	0,987	0,975	0,962	0,943	0,924	0,911
		5	0,992	0,979	0,967	0,954	0,935	0,916	0,904
		10		0,972	0,959	0,947	0,928	0,909	0,896
		20			0,951	0,939	0,920	0,902	0,889
		30				0,931	0,913	0,895	0,882

Capacidad (Btu/h)	42k		Longitud de la tubería (m)						
Interior superior a exterior			5	15	25	35	50	65	75
Diferencia de altura H (m)	Refrigeración	30				0,881	0,839	0,797	0,769
		20			0,919	0,890	0,848	0,806	0,777
		10		0,956	0,928	0,899	0,857	0,814	0,785
		5	0,995	0,966	0,937	0,908	0,865	0,822	0,793
		0	1,000	0,971	0,942	0,913	0,870	0,826	0,797
	Calefacción	30				0,960	0,940	0,920	0,907
		20			0,973	0,960	0,940	0,920	0,907
		10		0,987	0,973	0,960	0,940	0,920	0,907
		5	1,000	0,987	0,973	0,960	0,940	0,920	0,907
		0	1,000	0,987	0,973	0,960	0,940	0,920	0,907
Exterior superior a interior			5	15	25	35	50	65	75
Diferencia de altura H (m)	Refrigeración	0	1,000	0,971	0,942	0,913	0,870	0,826	0,797
		5	1,000	0,971	0,942	0,913	0,870	0,826	0,797
		10		0,971	0,942	0,913	0,870	0,826	0,797
		20			0,942	0,913	0,870	0,826	0,797
		30				0,913	0,870	0,826	0,797
	Calefacción	0	1,000	0,987	0,973	0,960	0,940	0,920	0,907
		5	0,992	0,979	0,966	0,952	0,933	0,913	0,900
		10		0,971	0,958	0,945	0,925	0,906	0,893
		20			0,950	0,937	0,918	0,898	0,885
		30				0,930	0,910	0,891	0,878

Capacidad (Btu/h)	48k		Longitud de la tubería (m)						
Interior superior a exterior			5	15	25	35	50	65	75
Diferencia de altura H (m)	Refrigeración	30				0,881	0,838	0,796	0,768
		20			0,918	0,890	0,847	0,804	0,775
		10		0,956	0,927	0,899	0,855	0,812	0,783
		5	0,995	0,966	0,937	0,908	0,864	0,820	0,791
		0	1,000	0,971	0,941	0,912	0,868	0,824	0,795
	Calefacción	30				0,955	0,933	0,911	0,896
		20			0,970	0,955	0,933	0,911	0,896
		10		0,985	0,970	0,955	0,933	0,911	0,896
		5	1,000	0,985	0,970	0,955	0,933	0,911	0,896
		0	1,000	0,985	0,970	0,955	0,933	0,911	0,896
Exterior superior a interior			5	15	25	35	50	65	75
Diferencia de altura H (m)	Refrigeración	0	1,000	0,971	0,941	0,912	0,868	0,824	0,795
		5	1,000	0,971	0,941	0,912	0,868	0,824	0,795
		10		0,971	0,941	0,912	0,868	0,824	0,795
		20			0,941	0,912	0,868	0,824	0,795
		30				0,912	0,868	0,824	0,795
	Calefacción	0	1,000	0,985	0,970	0,955	0,933	0,911	0,896
		5	0,992	0,977	0,963	0,948	0,926	0,904	0,889
		10		0,969	0,955	0,940	0,918	0,896	0,882
		20			0,947	0,933	0,911	0,889	0,875
		30				0,925	0,904	0,882	0,868

Capacidad (Btu/h)	55k		Longitud de la tubería (m)						
Interior superior a exterior			5	15	25	35	50	65	75
Diferencia de altura H (m)	Refrigeración	30				0,866	0,816	0,767	0,734
		20			0,908	0,875	0,825	0,775	0,741
		10		0,951	0,918	0,884	0,833	0,782	0,749
		5	0,995	0,961	0,927	0,893	0,841	0,790	0,756
		0	1,000	0,966	0,931	0,897	0,846	0,794	0,760
	Calefacción	30				0,952	0,929	0,905	0,889
		20			0,968	0,952	0,929	0,905	0,889
		10		0,984	0,968	0,952	0,929	0,905	0,889
		5	1,000	0,984	0,968	0,952	0,929	0,905	0,889
		0	1,000	0,984	0,968	0,952	0,929	0,905	0,889
Exterior superior a interior			5	15	25	35	50	65	75
Diferencia de altura H (m)	Refrigeración	0	1,000	0,966	0,931	0,897	0,846	0,794	0,760
		5	1,000	0,966	0,931	0,897	0,846	0,794	0,760
		10		0,966	0,931	0,897	0,846	0,794	0,760
		20			0,931	0,897	0,846	0,794	0,760
		30				0,897	0,846	0,794	0,760
	Calefacción	0	1,000	0,984	0,968	0,952	0,929	0,905	0,889
		5	0,992	0,976	0,961	0,945	0,921	0,898	0,882
		10		0,968	0,953	0,937	0,914	0,890	0,875
		20			0,945	0,930	0,907	0,883	0,868
		30				0,922	0,899	0,876	0,861

4. Esquemas acotados y centro de gravedad

4.1 Esquemas acotados

4.1.1 Unidad interior

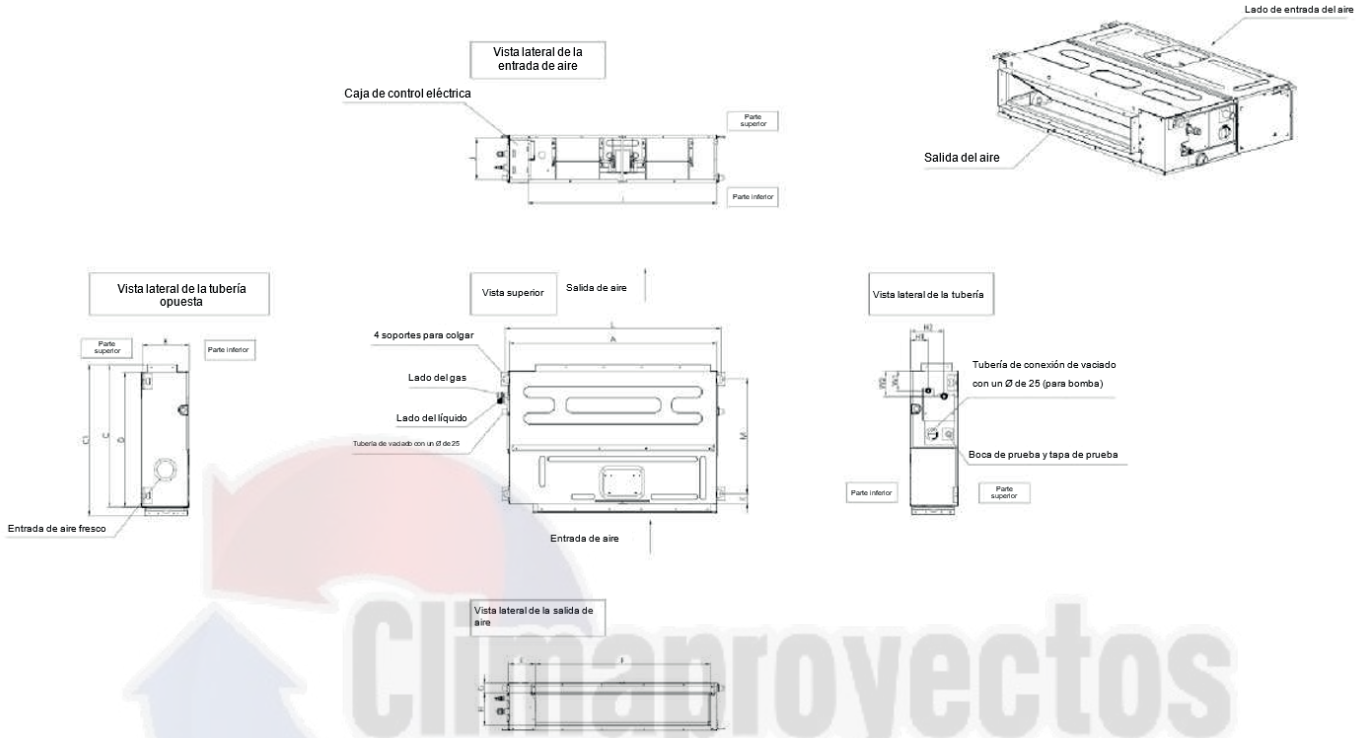

Capacidad (kBtu/h)	Unidad	Dimensiones generales					Tamaño de la apertura de la salida de aire				Tamaño de la apertura del retorno de aire			Tamaño del colgador de instalación		Tamaño de la tubería de refrigerante			
		A	B	C	C1	D	E	F	G	H	I	J	K	L	M	H1	H2	W1	W2
9/12	mm	700	200	470	506	450	137	537	30	152	599	186	50	741	360	84	140	84	84
	pulgada	27,6	7,9	18,5	19,9	17,7	5,4	21,1	1,2	6,0	23,6	7,3	2,0	29,2	14,2	3,3	5,5	3,3	3,3

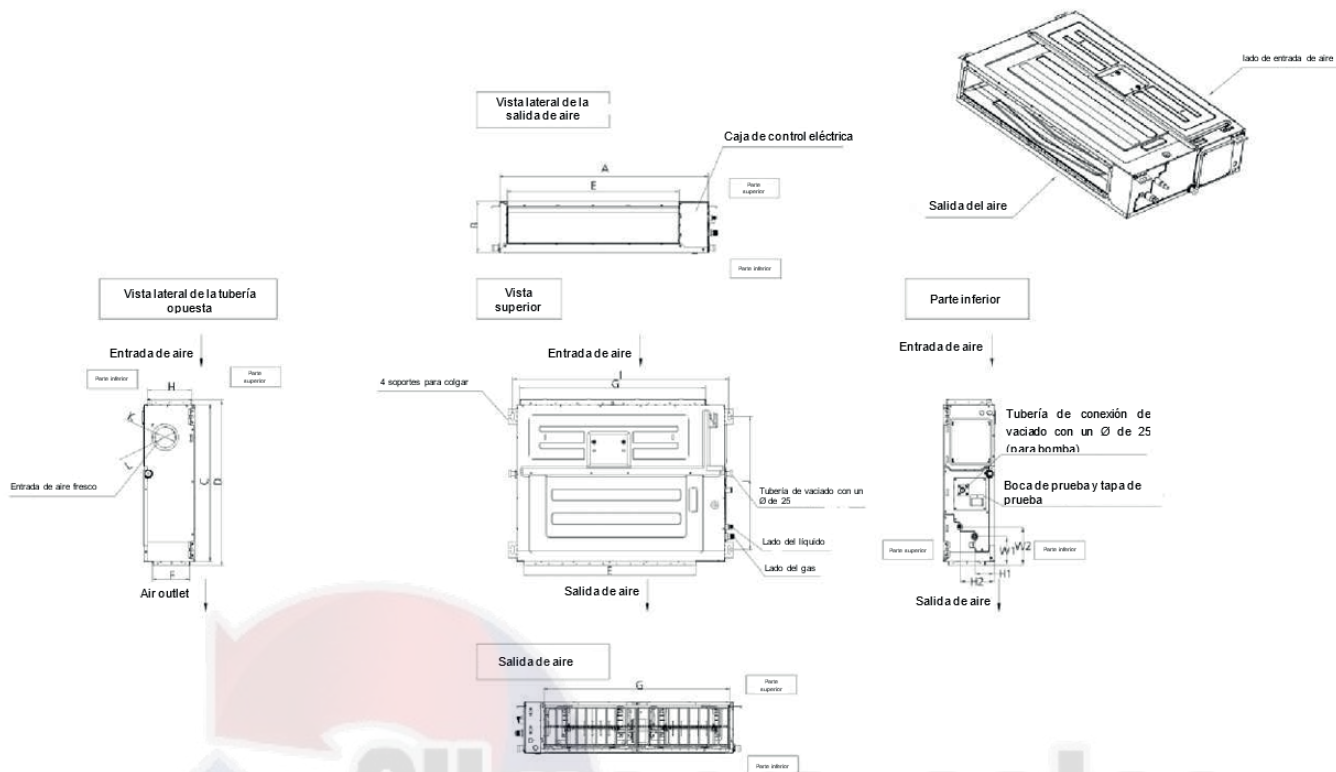

Capacidad (kBtu/h)	Unidad	Dimensiones generales				Tamaño de la apertura de la salida de aire		Tamaño de la apertura del retorno de aire		Tamaño de la orejeta de montaje		Tamaño de la apertura de la entrada de aire fresco		Tamaño de la tubería de refrigerante			
		A	B	C	D	E	F	G	H	I	J	K	L	H1	H2	W1	W2
18	mm	700	245	750	795	527	178	592	212	740	640	100	126	72	144	120	165
	pulgada	27,6	9,6	29,5	31,3	20,7	7,0	23,3	8,3	29,1	25,2	3,9	5,0	2,8	5,7	4,7	6,5
24/30	mm	1000	245	750	795	827	178	892	212	1040	640	100	126	80	151	120	165
	pulgada	39,4	9,6	29,5	31,3	32,6	7,0	35,1	8,3	40,9	25,2	3,9	5,0	3,1	5,9	4,7	6,5
36/42/48	mm	1200	245	750	795	1027	178	1092	212	1240	640	100	126	80	151	120	165
	pulgada	47,2	9,6	29,5	31,3	40,4	7,0	43,0	8,3	48,8	25,2	3,9	5,0	3,1	5,9	4,7	6,5
55	mm	1200	300	750	795	1027	233	1092	267	1240	640	125	160	102	163	101	160
	pulgada	47,2	11,8	29,5	31,3	40,4	9,2	43,0	10,5	48,8	25,2	4,9	6,3	4,0	6,4	4,0	6,3

4.1.2 Unidad exterior

MOX230-09HFN8-QRD1W(), MOX230-12HFN8-QRD0W(GA)

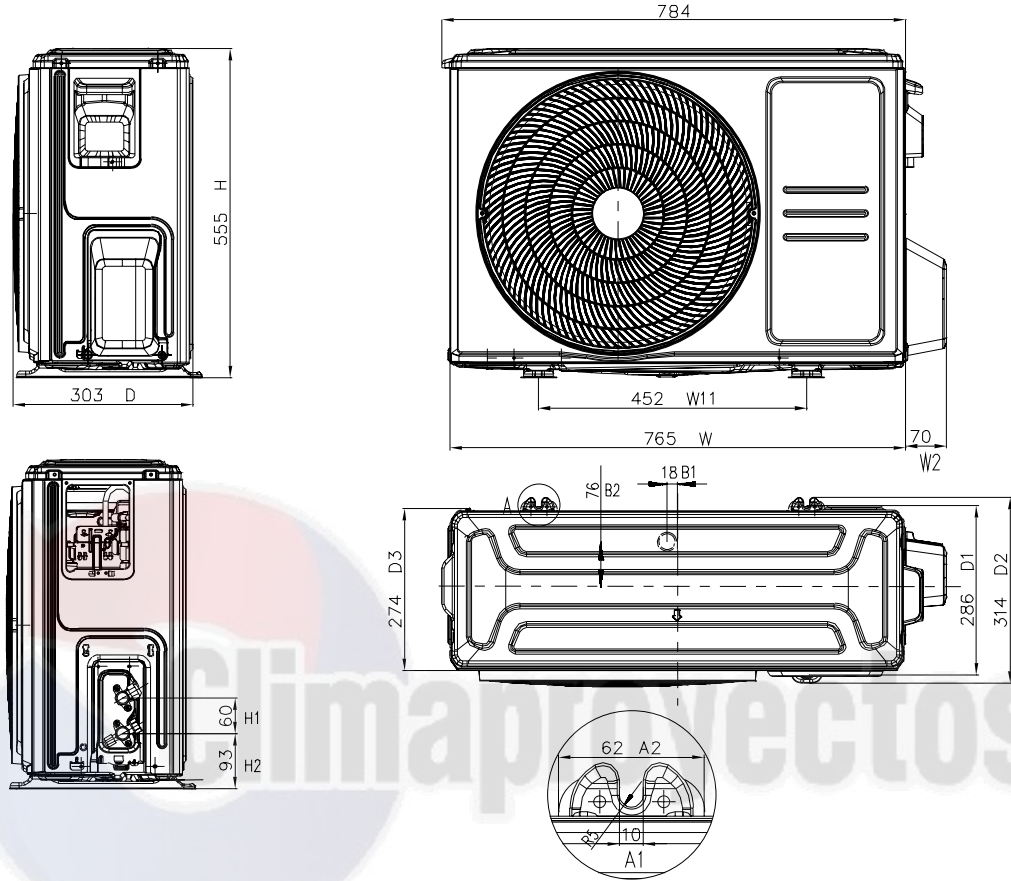

MOX330U-18HFN8-QRD0W(GA)

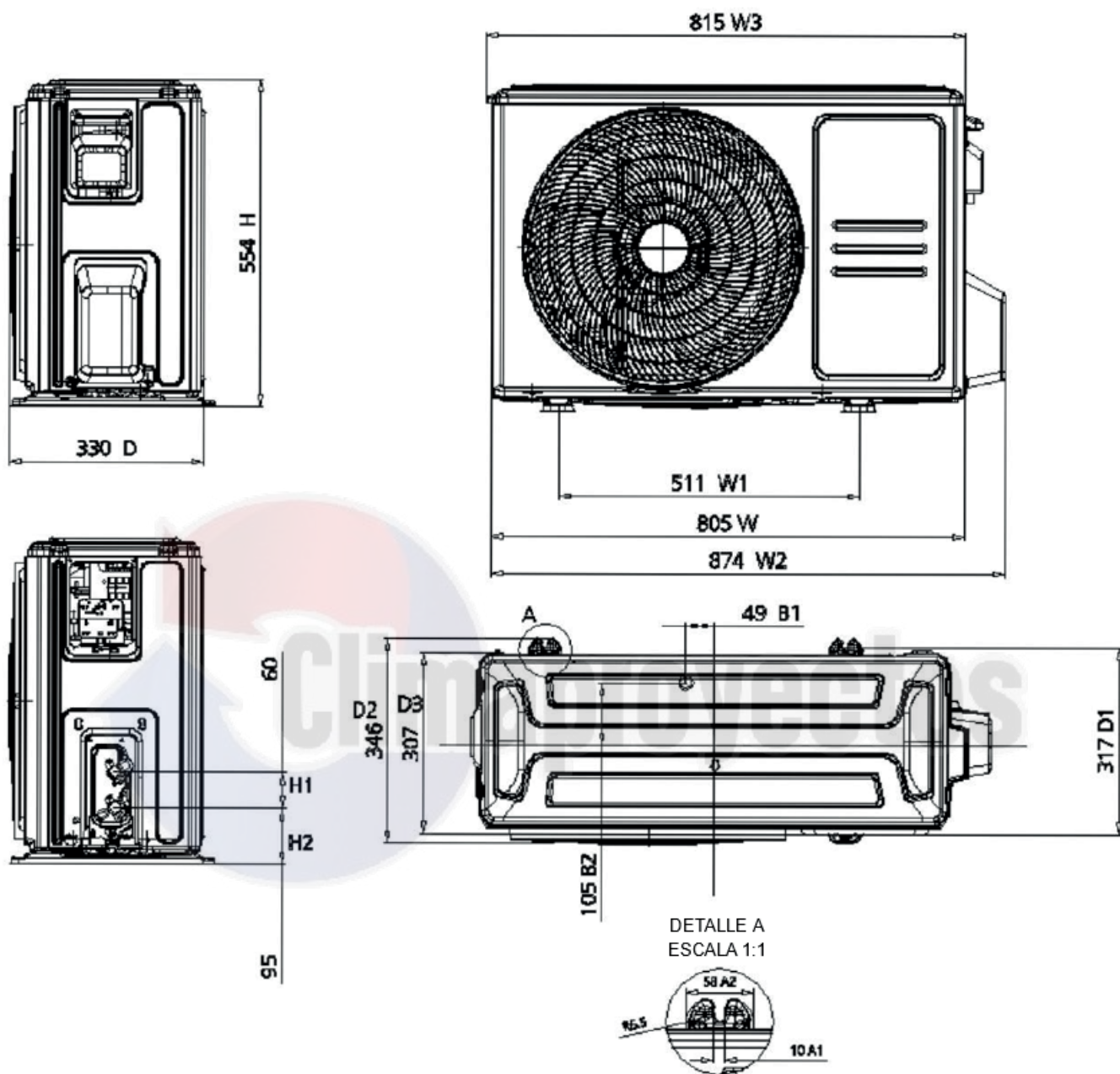

MOX430U-24HFN8-QRD1W(GA)

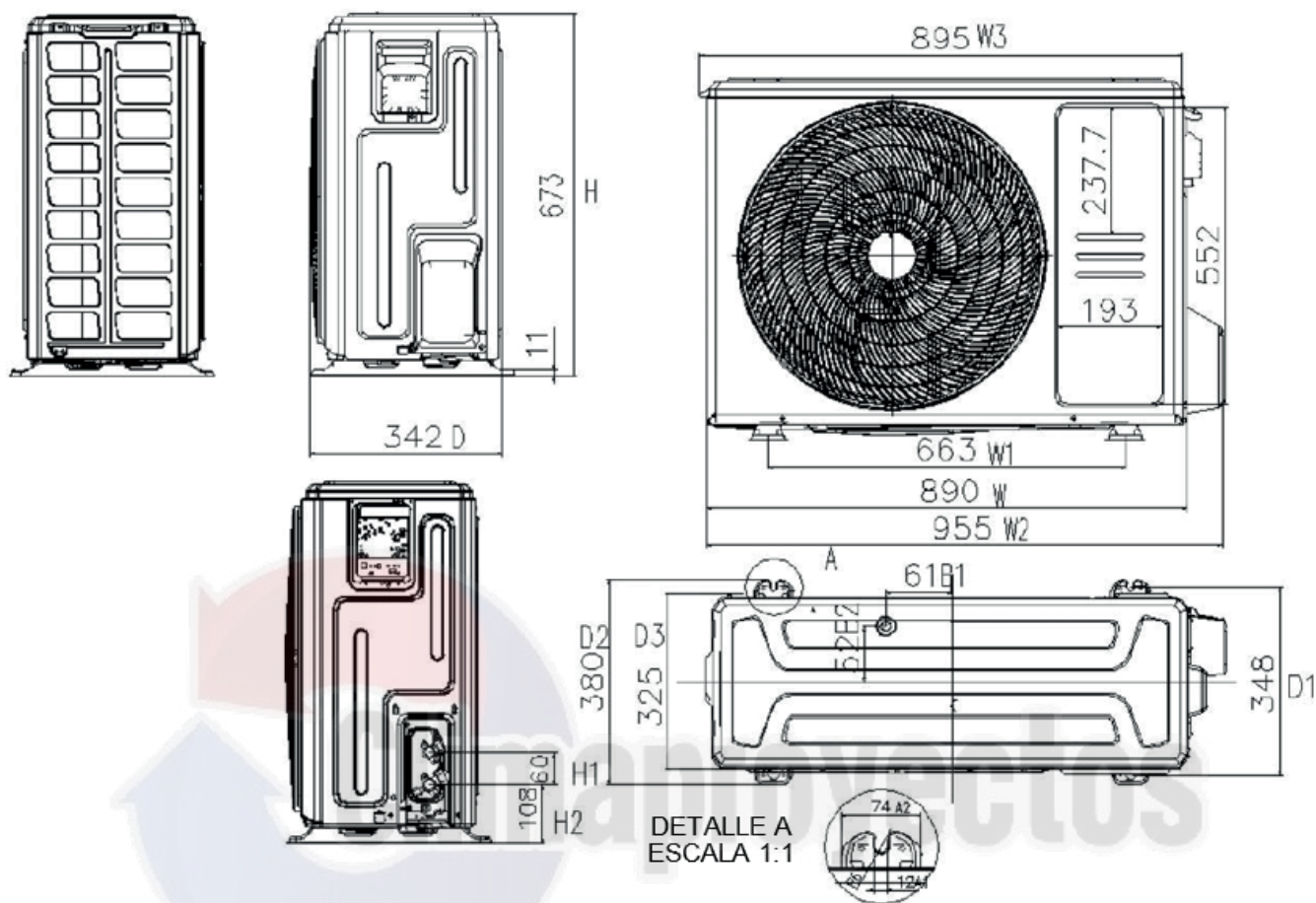

MOD30U-30HFN8-QRD1W(GA), MOD30U-36HFN8-QRD0W(GA), *MOD30U-36HFN8-RRD0W(GA),
MOD30U-42HFN8-QRD0W(GA)

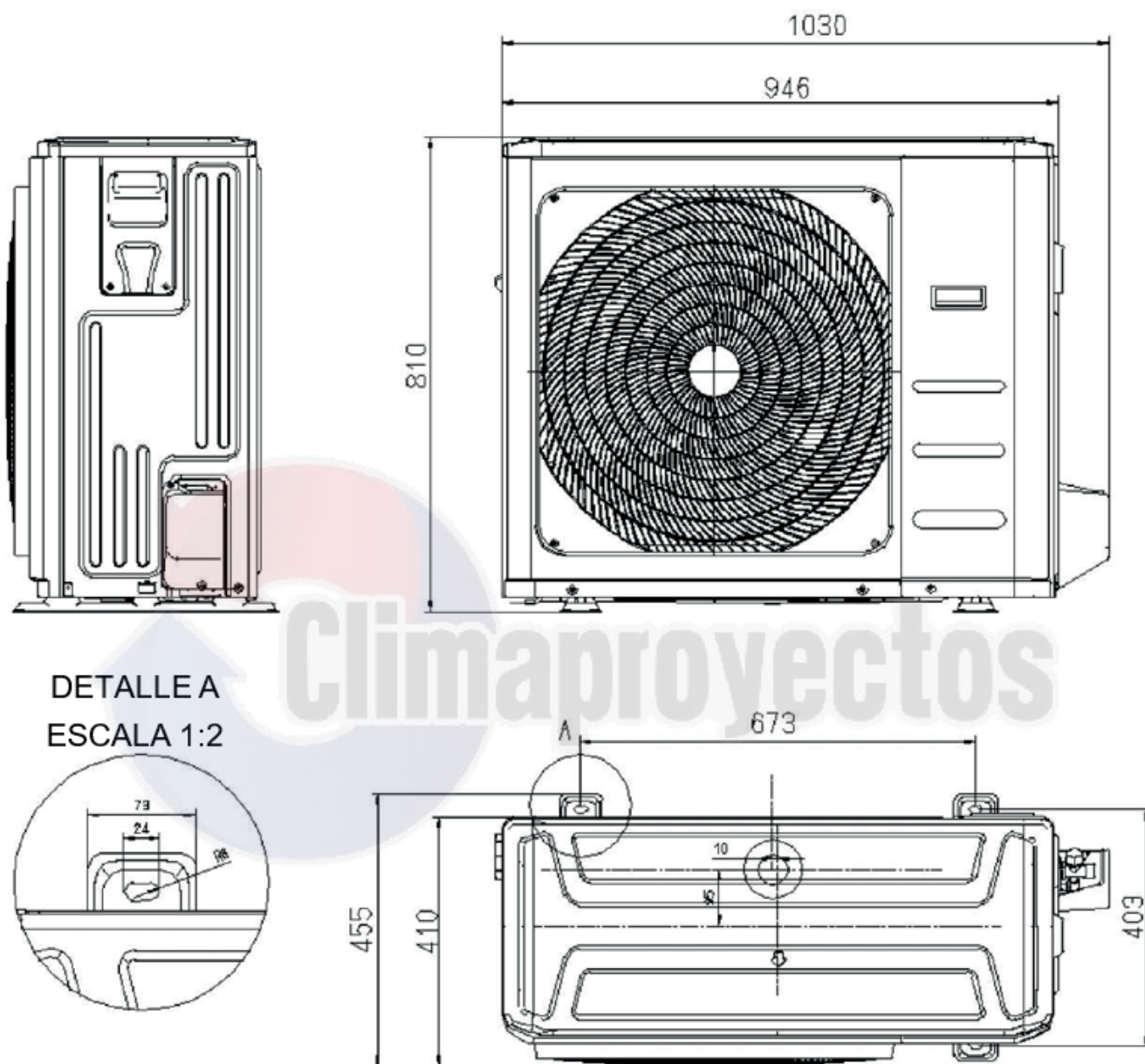

MOX630U-48HFN8-QRD0W(GA), *MOX630U-48HFN8-RRD0W(GA), MOX630U-55HFN8-RRD0W(GA)

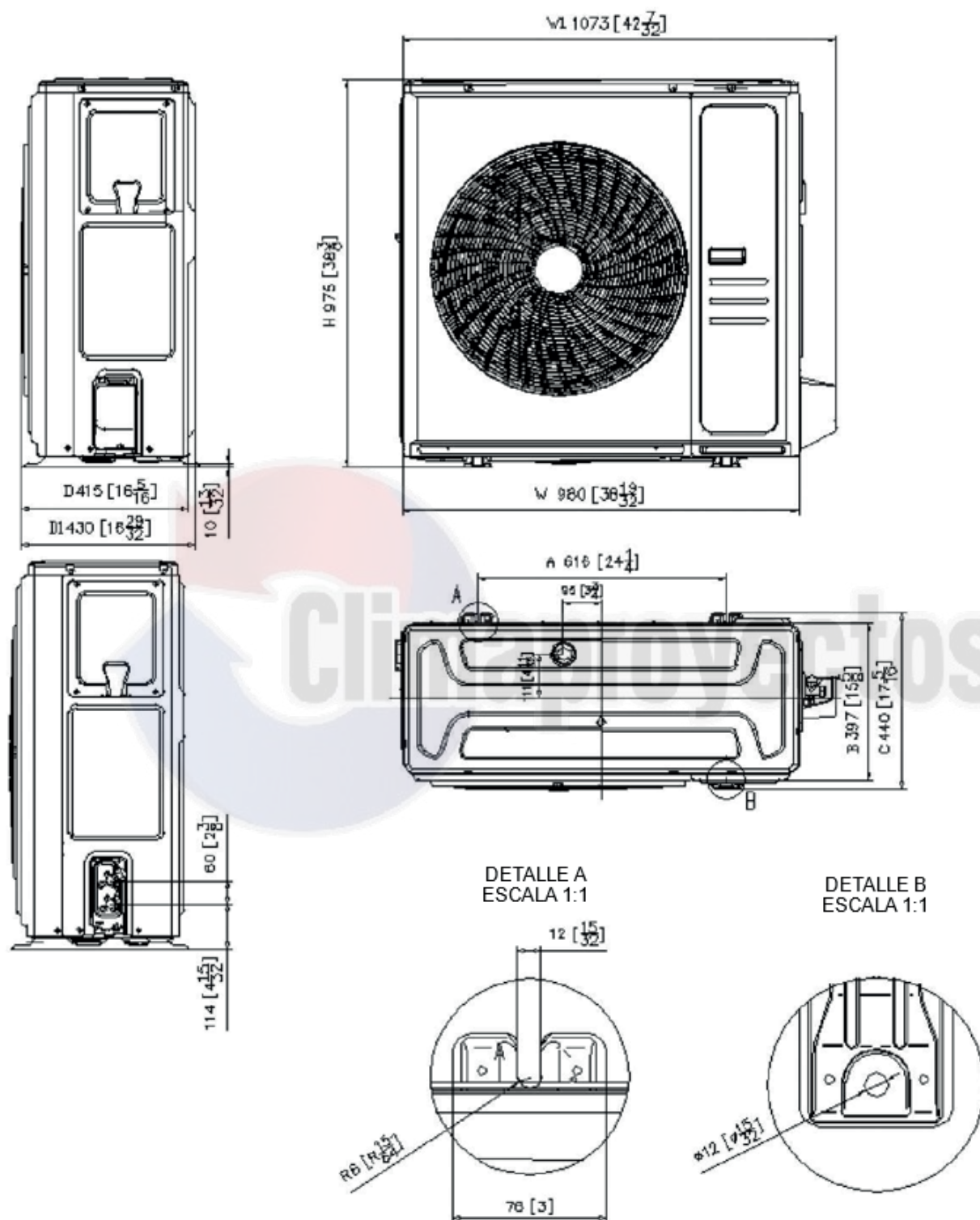

4.2 Centro de gravedad

MOX230-09HFN8-QRD1W(GA), MOX230-12HFN8-QRD0W(GA)

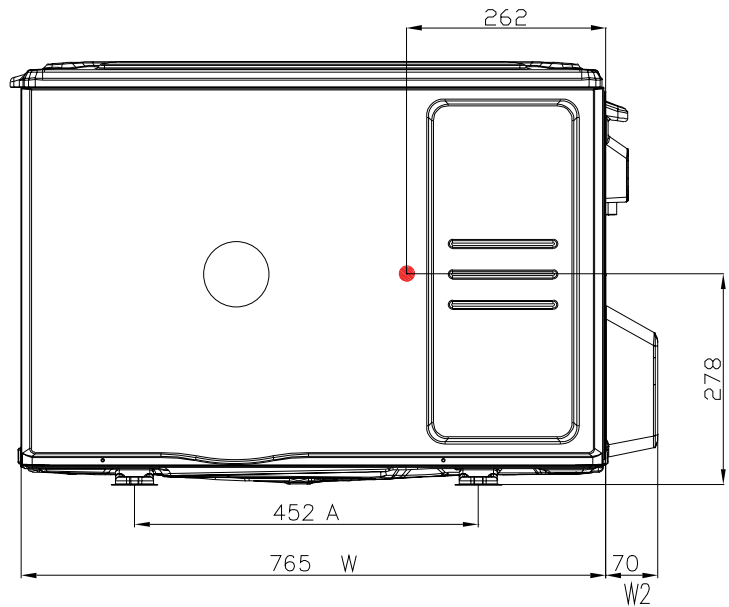
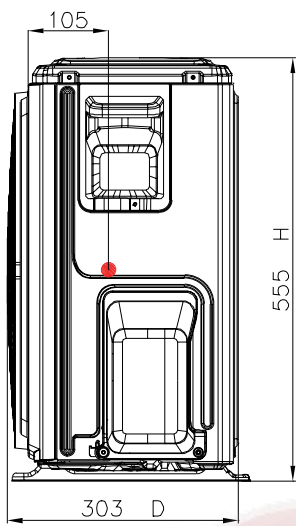

MOX330U-18HFN8-QRD0W(GA)

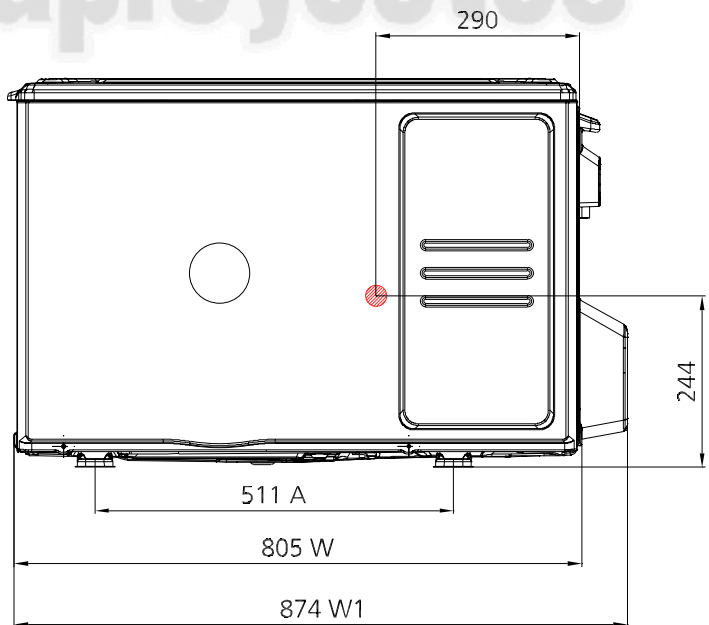
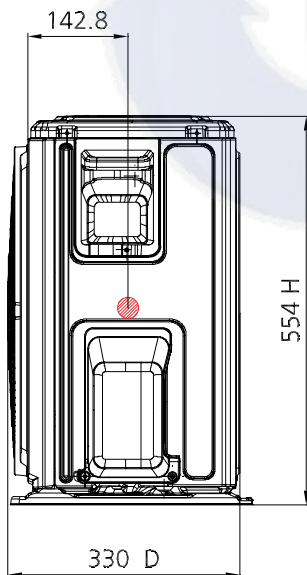

MOX430U-24HFN8-QRD1W(GA)

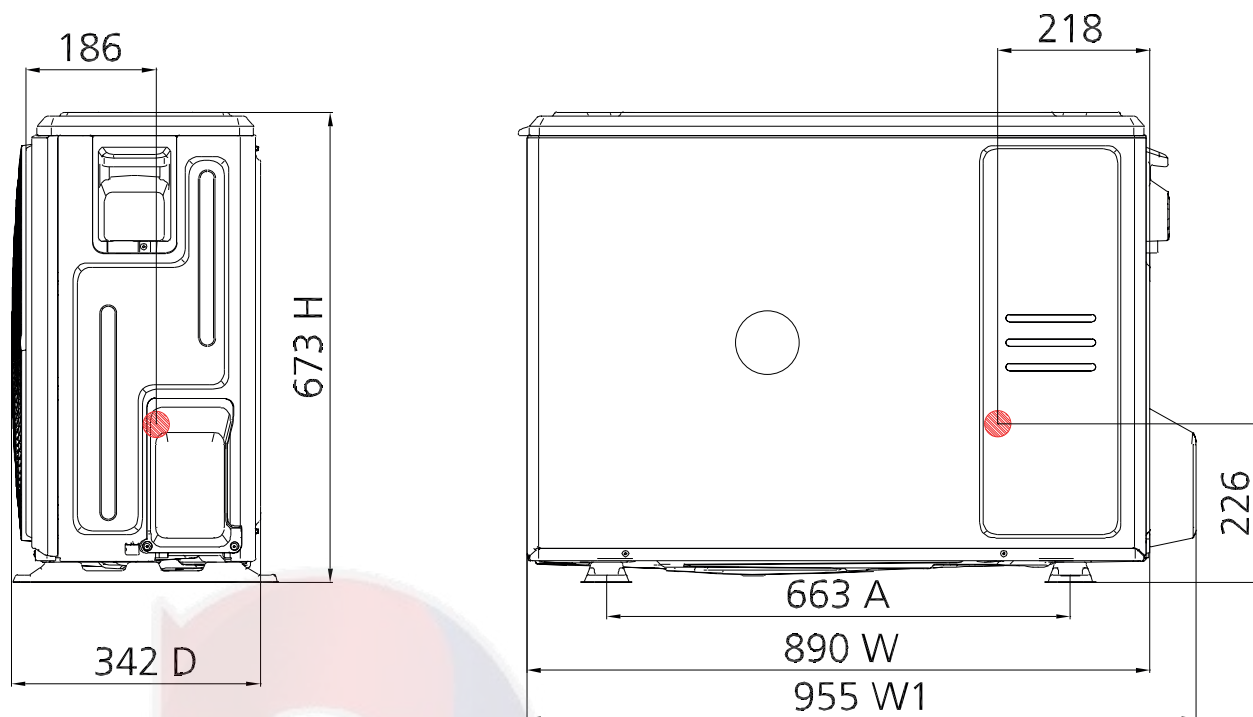

MOD30U-30HFN8-QRD1W(GA), MOD30U-36HFN8-QRD0W(GA), *MOD30U-36HFN8-RRD0W(GA),
MOD30U-42HFN8-QRD0W(GA)

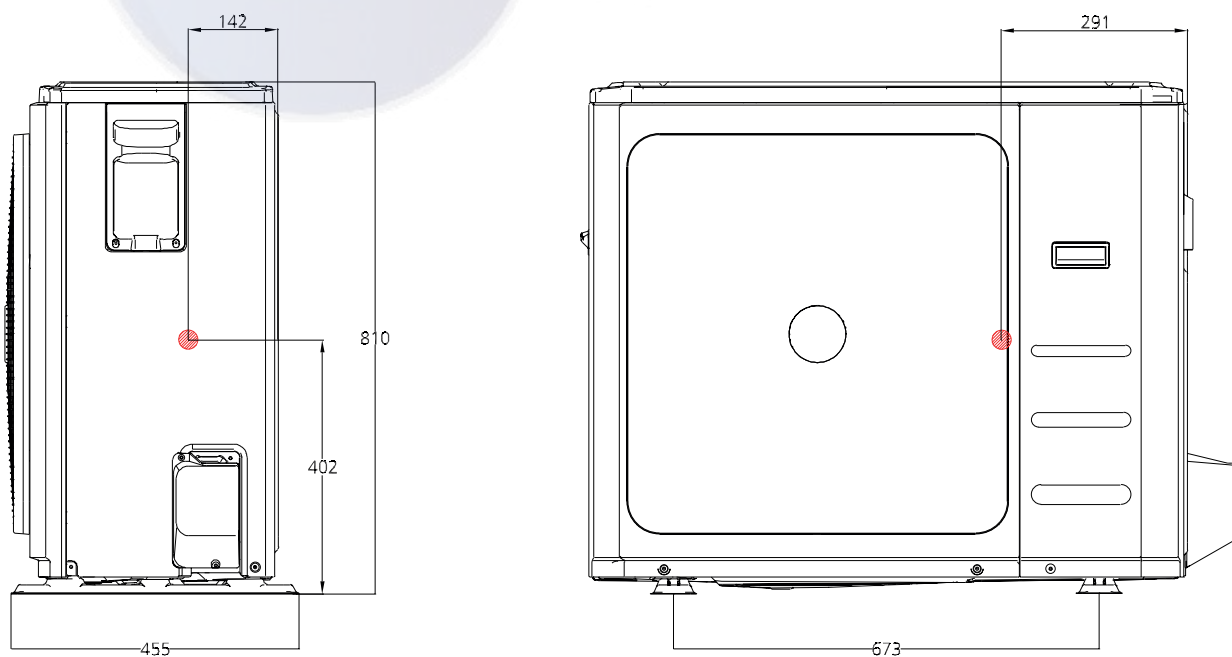

MOX630U-48HFN8-QRD0W(GA), *MOX630U-48HFN8-RRD0W(GA), MOX630U-55HFN8-RRD0W(GA)

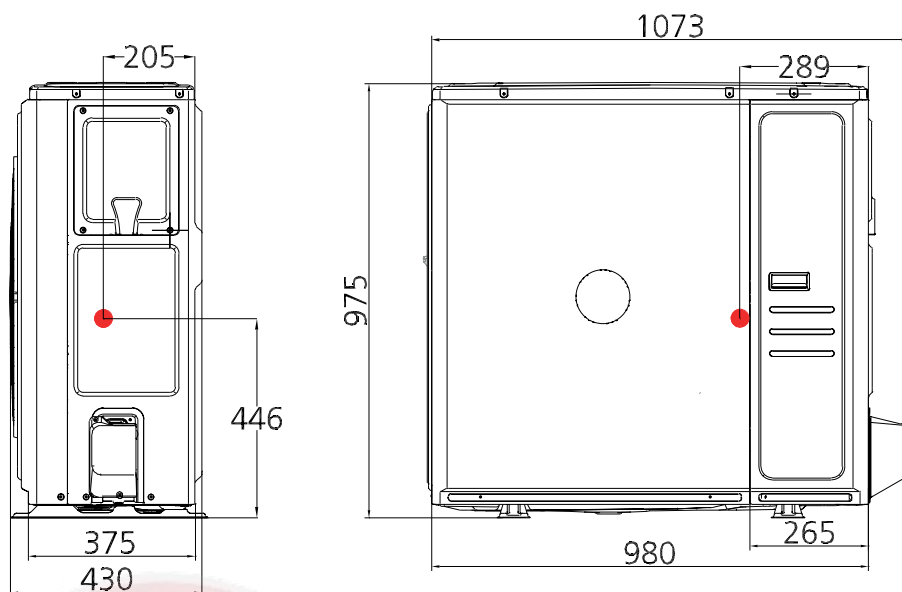

5. Diagramas del cableado eléctrico

5.1 Unidad interior

Abreviatura	Paráfrasis
AV	Conductor amarillo-verde
CAP1	Condensador eléctrico del ventilador interior
VENTILADOR DE CA	Ventilador de corriente alterna
VENTILADOR DE CC	Ventilador de corriente continua
BOMBA	BOMBA
L	Activo
N	Neutro
TO CCM Comm.Bus	Controlador central
T1	Temperatura del aire interior
T2	Temperatura de la bobina del intercambiador de calor interior
P1	Superalta velocidad
P2	Alta velocidad



5.1.1 Presentación de algunos conectores:

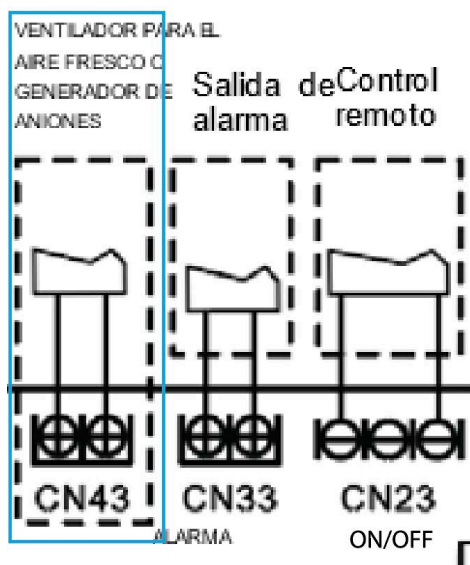

A. Para el nuevo puerto del terminal del motor (también para el generador de aniones) CN43:

1. Conecte el motor del ventilador al puerto, sin prestar atención a L/N del motor.
2. La tensión de salida es la fuente de alimentación.
3. El motor nuevo no puede exceder 200 W o 1 A, siga el valor más pequeño.
4. El motor nuevo funcionará cuando funcione el motor del ventilador interior; cuando el motor del ventilador interior se detenga, se detendrá el motor nuevo.
5. Cuando la unidad entra en el modo de refrigeración forzada o en el modo de prueba de capacidad, el motor nuevo no funciona.

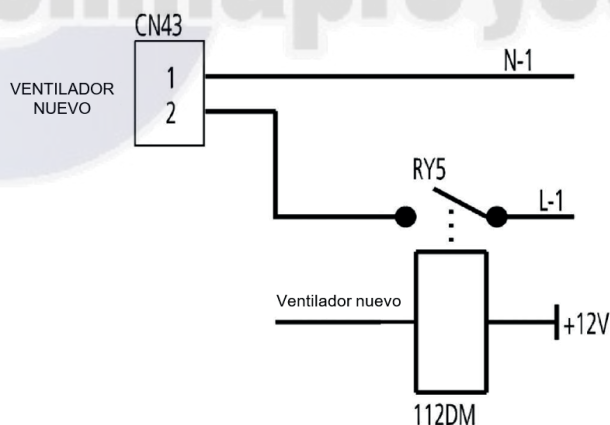

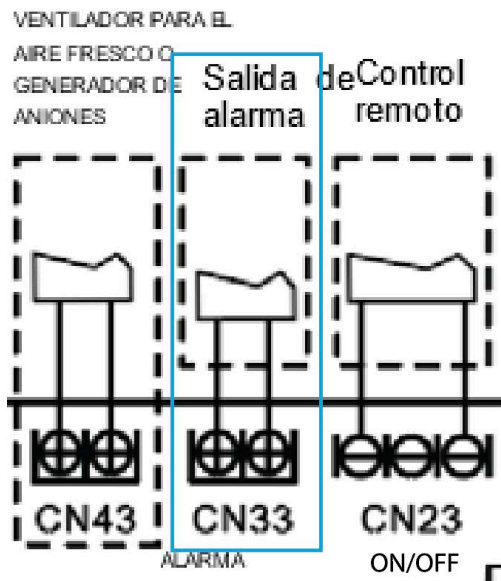

B Para el puerto del terminal de la ALARMA CN33

1. Proporcione el puerto del terminal para conectar la ALARMA, pero no hay tensión del puerto del terminal ni potencia del sistema de ALARMA (no de la unidad).
2. Aunque la tensión de diseño pueda soportar una tensión superior, le rogamos encarecidamente que la potencia sea inferior a 24 V y la corriente, inferior a 0,5 A.
3. Cuando aparezca un problema en la unidad, el relé se cerrará y se activará la ALARMA.

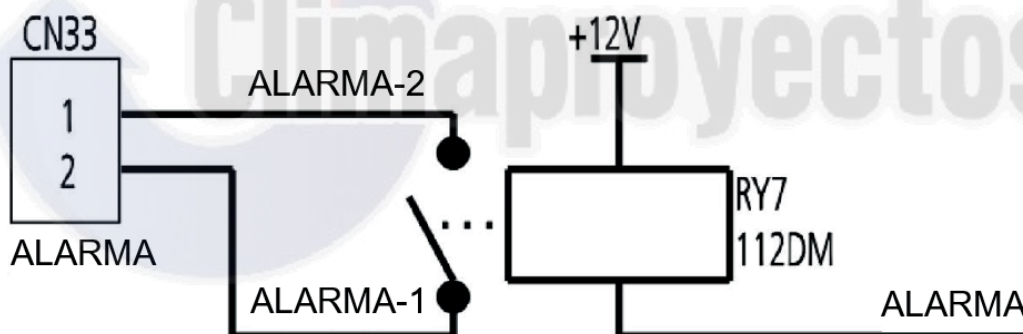

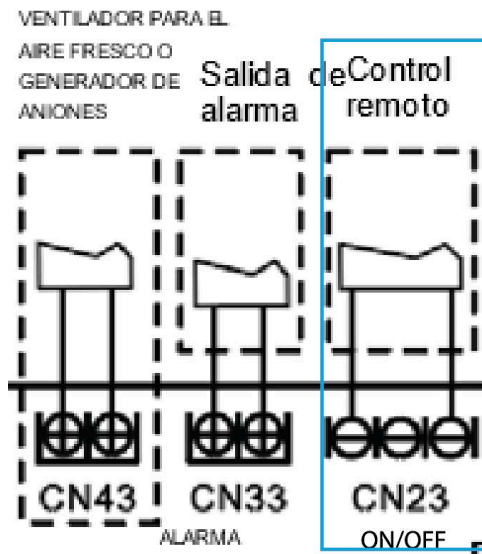

- C. Para el puerto del terminal del control remoto (encendido-apagado) CN23 y el conector corto de J7
1. Retire el conector corto de J7 cuando utilice la función de encendido-apagado.
 2. Cuando se desactive el interruptor remoto (abierto), se apagará la unidad.
 3. Cuando se active el interruptor remoto (cerrado), se encenderá la unidad.
 4. Al cerrar/abrir el interruptor remoto, la unidad responderá a la demanda en 2 segundos.
 5. Cuando el interruptor remoto está encendido, puede utilizar el controlador remoto/controlador cableado para seleccionar el modo que desee; cuando el interruptor remoto está apagado, la unidad no responderá a la demanda del controlador remoto/controlador cableado.
- Cuando el interruptor remoto está apagado, pero el controlador remoto/controlador cableado están encendidos, se mostrará el código CP en la placa de visualización.
6. La tensión del puerto es de 12 V CC, la corriente máx. de diseño es 5mA.

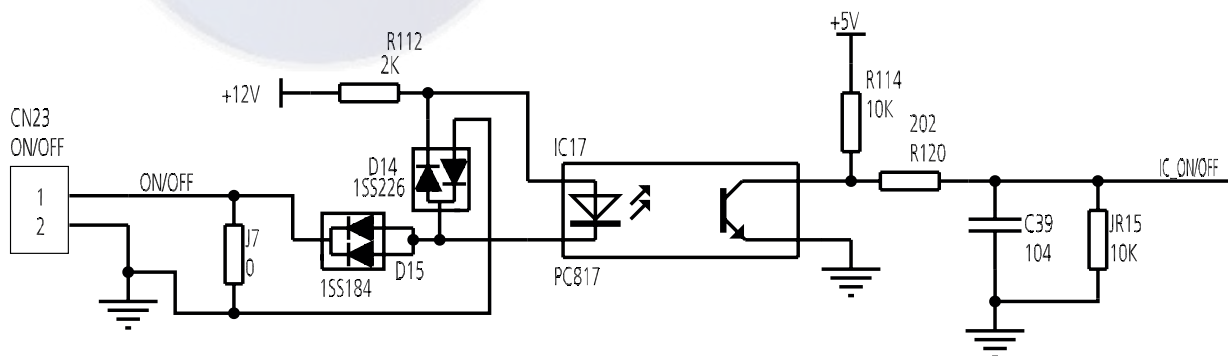

5.1.2 Presentación del microinterruptor:

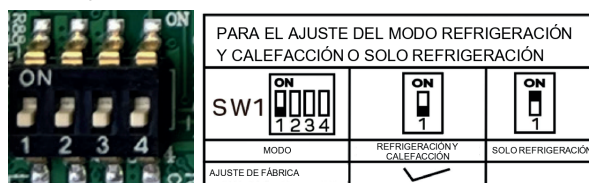

A. El microinterruptor SW1 sirve para ajustar la refrigeración y la calefacción o solo la refrigeración.

Gama: refrigeración y calefacción, refrigeración.



B. El microinterruptor SW1 sirve para seleccionar la ACCIÓN DEL VENTILADOR interior si la temperatura ambiente alcanza el punto de ajuste y el compresor se para.

Intervalo: Desactivado (la función Antiaire frío está disponible en el modo Calefacción), Seguir funcionando (sin función Antiaire frío).

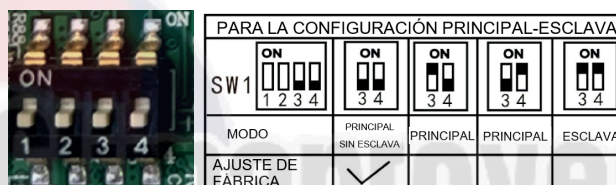

C. El microinterruptor SW1 sirve para ajustar la unidad maestra o esclava cuando la unidad está en conexión doble.

Intervalo: Principal no esclava (sistema 1 de unidad 1 normal), Principal (una unidad interior maestra de un sistema triple y double twins), Esclava (una unidad esclava de un sistema triple y double twins)



D. El microinterruptor SW2 sirve para seleccionar la compensación de temperatura en el modo Calefacción. Esto ayuda a reducir la diferencia real de temperatura entre el techo y el suelo para que la unidad pueda funcionar correctamente. Si la altura de la instalación es inferior, puede elegirse un valor menor.

Intervalo: 6 °C, 4 °C, 2 °C, función E (reservada para personalizaciones especiales)



E. El microinterruptor SW2 sirve para seleccionar la temperatura de parada del ventilador interior (TELO) cuando está en Antiaire frío en el modo Calefacción.

Intervalo: 24 °C, 15 °C, 8 °C, según el ajuste de la EEPROM (reservada para personalizaciones especiales).

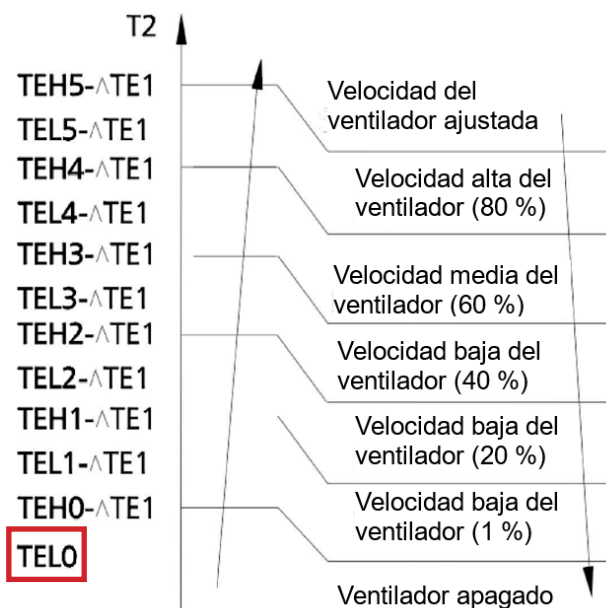

PARA CONFIGURAR EL REINICIO AUTOMÁTICO		
SW8		
MODO	REINICIO AUTOMÁTICO	NO SE REINICIA AUTOMÁTICAMENTE
AJUSTE DE FÁBRICA	✓	

F. El microinterruptor SW8 sirve para seleccionar la función de reinicio automático.

Intervalo: Activo, inactivo.



PARA CONFIGURAR LA DIRECCIÓN DE RED				
S1+SW8				
CÓDIGO	0~F	0~F	0~F	0~F
DIRECCIÓN DE RED	0~15	16~31	32~47	48~63
AJUSTE DE FÁBRICA	✓			

G. El microinterruptor SW8 y el interruptor de marcado S1 sirven para ajustar la dirección cuando se desea controlar esta unidad con un controlador central, y el control en grupo, con un controlador cableado programable.

Intervalo: 00-63

Nota: En el caso de los sistemas triple y double twin, cada unidad ESCLAVA debe tener una configuración diferente. En el caso de un sistema triple, desde 0, 1; en el caso de un sistema double twin, desde 0, 1, 2.



PARA AJUSTAR LA POTENCIA (SOLO MODELO CON MOTOR DE CC)										
ENC1										
CÓDIGO	0	1	2	4	5	7	8	9	A	B
POTENCIA	20	26	32~35	36~53	54~71	72~90	91~105	106~140	141~160	161~200
AJUSTE DE FÁBRICA	SEGÚN EL MODELO CORRESPONDIENTE.									

F. Interruptor de marcado ENC1: La PCB interior tiene un diseño universal para unidades de serie completas de 7K a 68K. Este ajuste ENC 1 indicará al programa principal el tamaño de la unidad.

NOTA: Normalmente lleva pegamento porque la posición del interruptor no puede cambiarse al azar, a menos que quiera usar esta PCB como repuesto para usarla en otra unidad. A continuación, hay que elegir la posición adecuada al tamaño de la unidad.

«20» significa 2 kW (7 K), «105» significa 10,5 kW (36 K), etc.

5.2 Unidad exterior

Abreviatura	Paráfrasis
CAP1, CAP2, CAP3, CAP4	Condensador eléctrico
FAN1	motor de ventilador exterior
KM8	Contactador
CT1, CT2	Detector de corriente alterna (CA)
COMP.	Compresor
L-PRO, K2	Stub de cortocircuito/presostato de baja presión
K1	Stub de cortocircuito/presostato de alta presión
TRANSFORMADOR	Transformador de potencia
T4	Temperatura ambiente exterior/RESISTENCIA de 10 k Ω
T3	RESISTENCIA de 10 k Ω /temperatura de la bobina del condensador
XT1	Terminal de 2 vías/terminal de 4 vías
XT2	Terminal de 3 vías
XT4	Terminal
K3	Stub de cortocircuito/temperatura de descarga del compresor
XP1~XP5,XT5~XT7	Conectores

Notas:

Este símbolo indica que el elemento es opcional; prevalecerá la forma real.

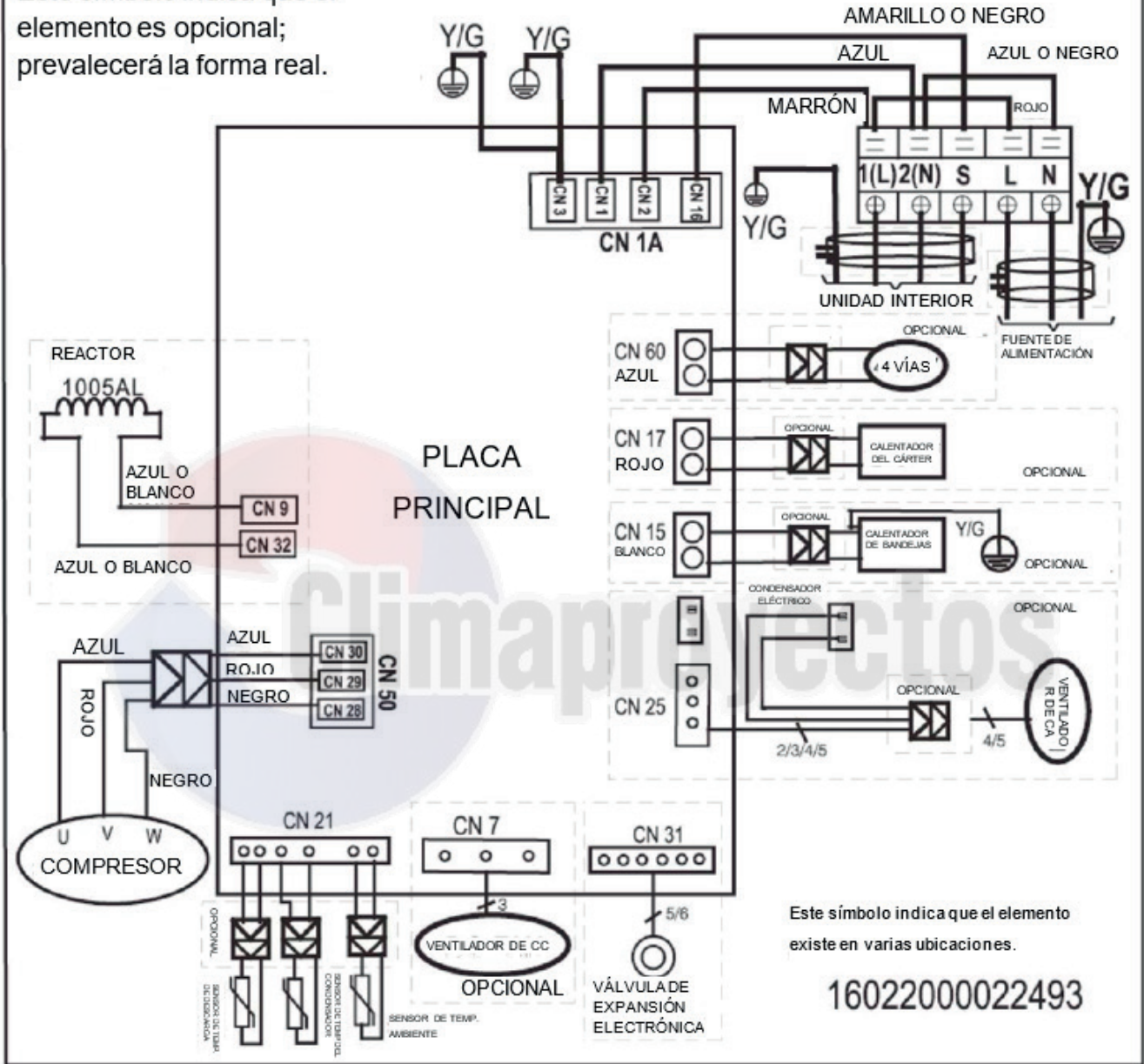

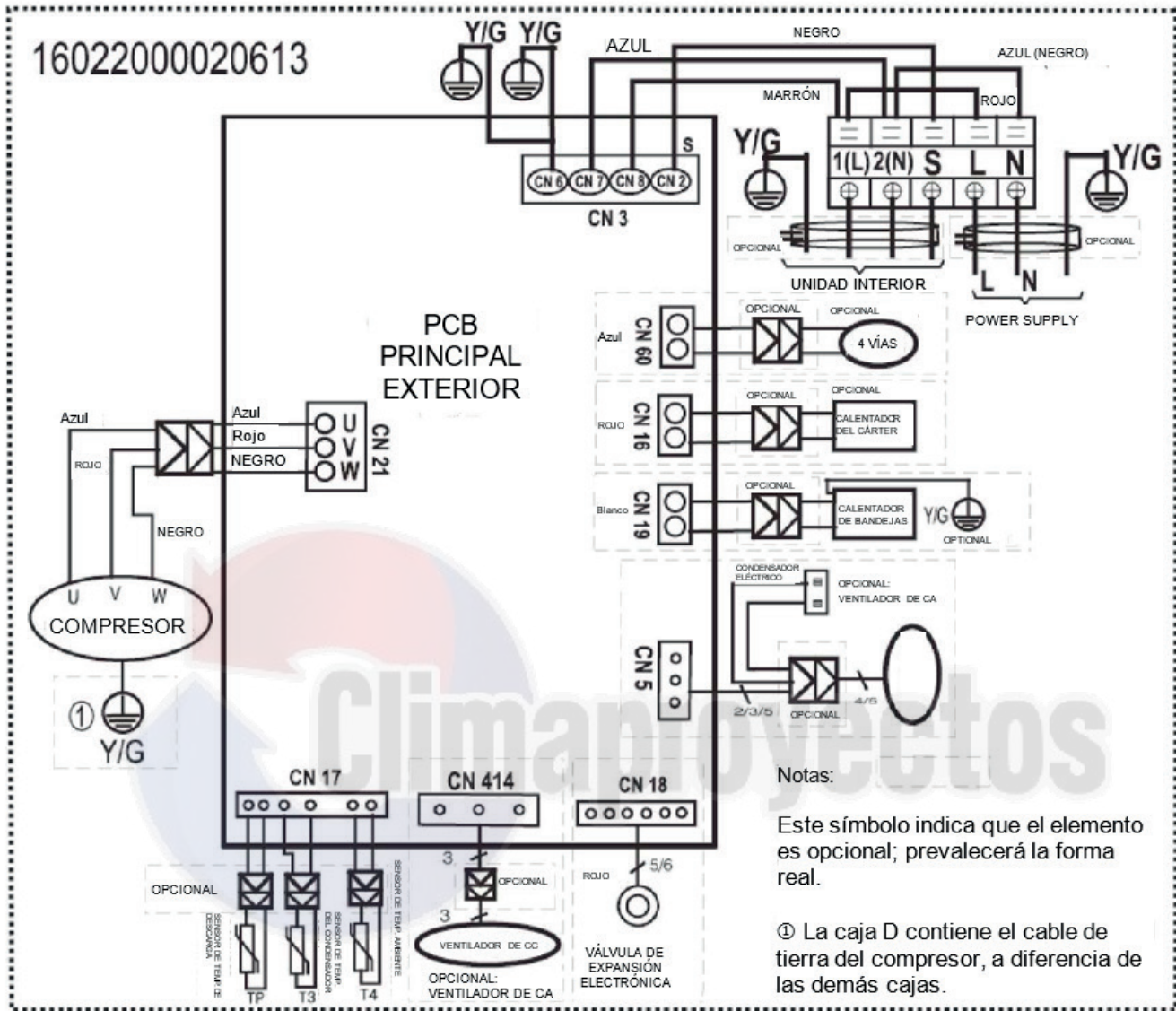

MOD30U-36HFN8-QRDOW(), MOD30U-42HFN8-QRDOW(GA)

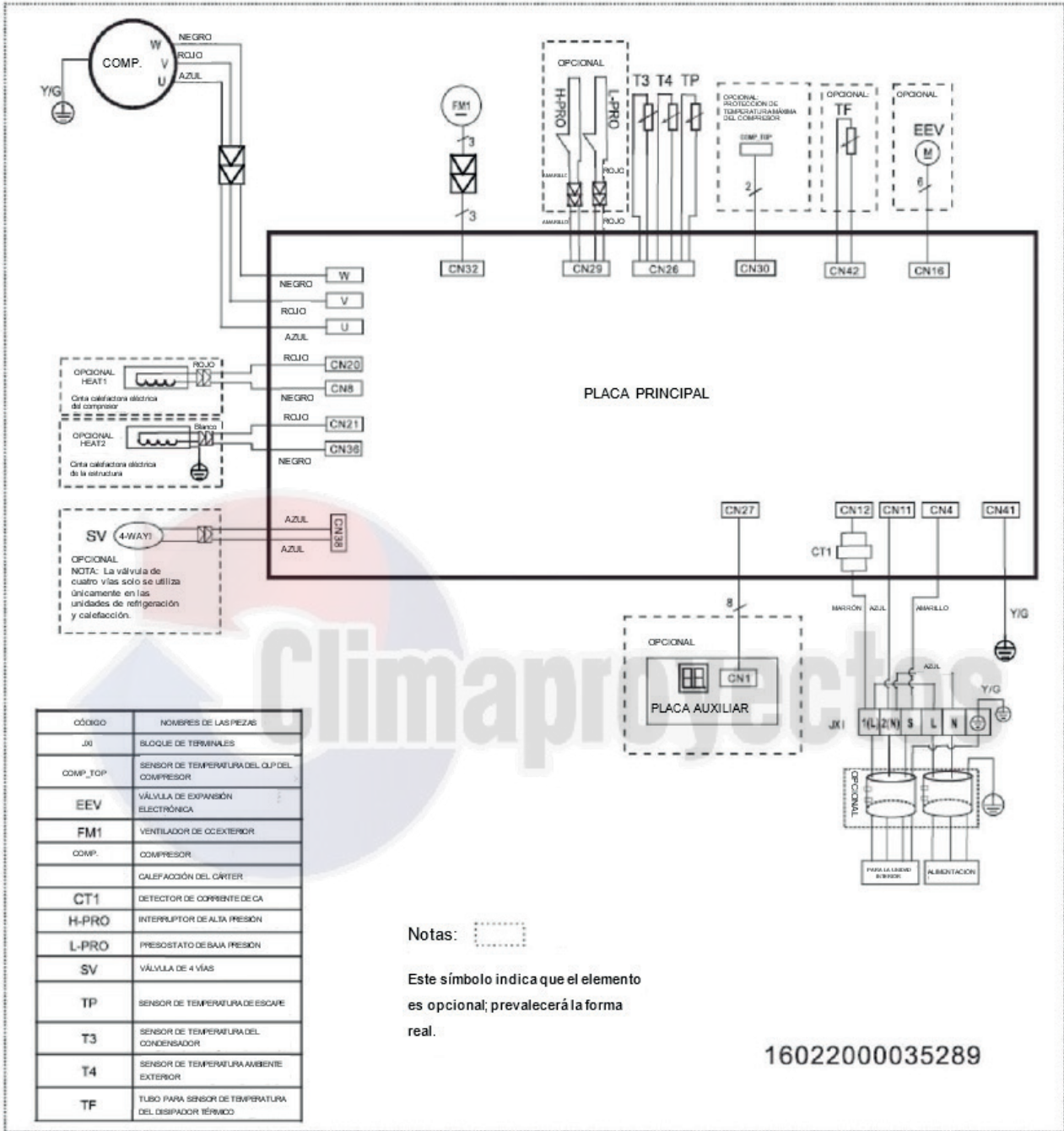

16022000035289

Notas:
 Este símbolo indica que el elemento es opcional; prevalecerá la forma real.

CÓDIGO	NOMBRES DE LAS PIEZAS
COMP	COMPRESOR
CT1	
EEV	VÁLVULA DE EXPANSIÓN ELECTRÓNICA
FM1	MOTOR DEL VENTILADOR DE CC EXTERIOR
HEAT_D	CALEFACTOR DE LA ESTRUCTURA
HEAT_Y	CALENTADOR DEL CARTER
H-PRO	INTERRUPTOR DE ALTA PRESIÓN
L-PRO	PRESOSTATO DE BAJA PRESIÓN
SY	VÁLVULA DE INVERSIÓN
TP	COMP. SENSOR DE TEMP. DE DESCARGA
T3	SENSOR DE TEMP. DE BOBINA
T4	SENSOR DE TEMP. AMBIENTE EXTERIOR
COMP TOP	COMP. SENSOR DE TEMP. DE OLP SUPERIOR

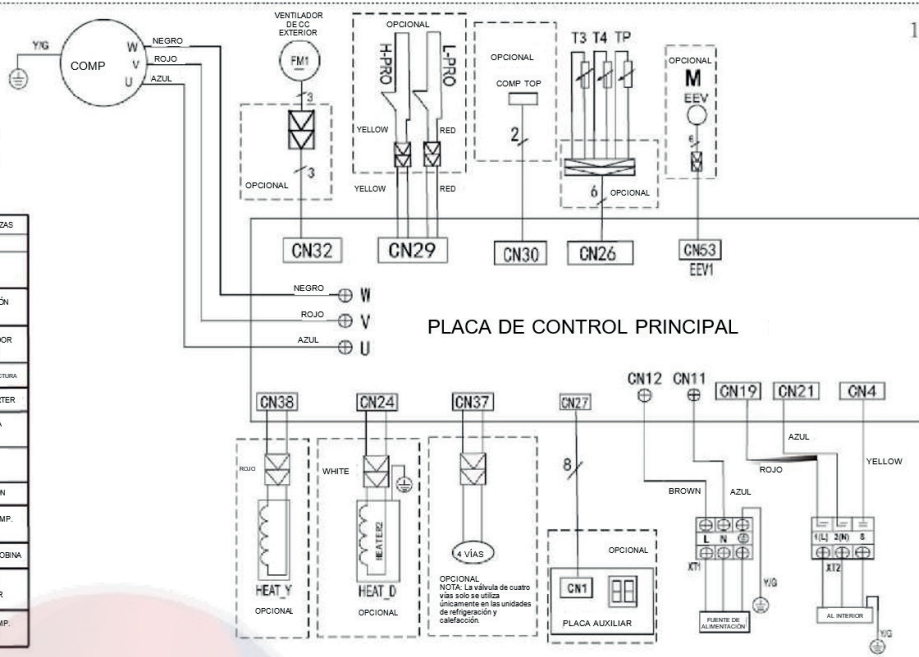

*MOX630U-48HFN8-RRD0W(GA), MOX630U-55HFN8-RRD0W(GA)

16022000039770 V1.0

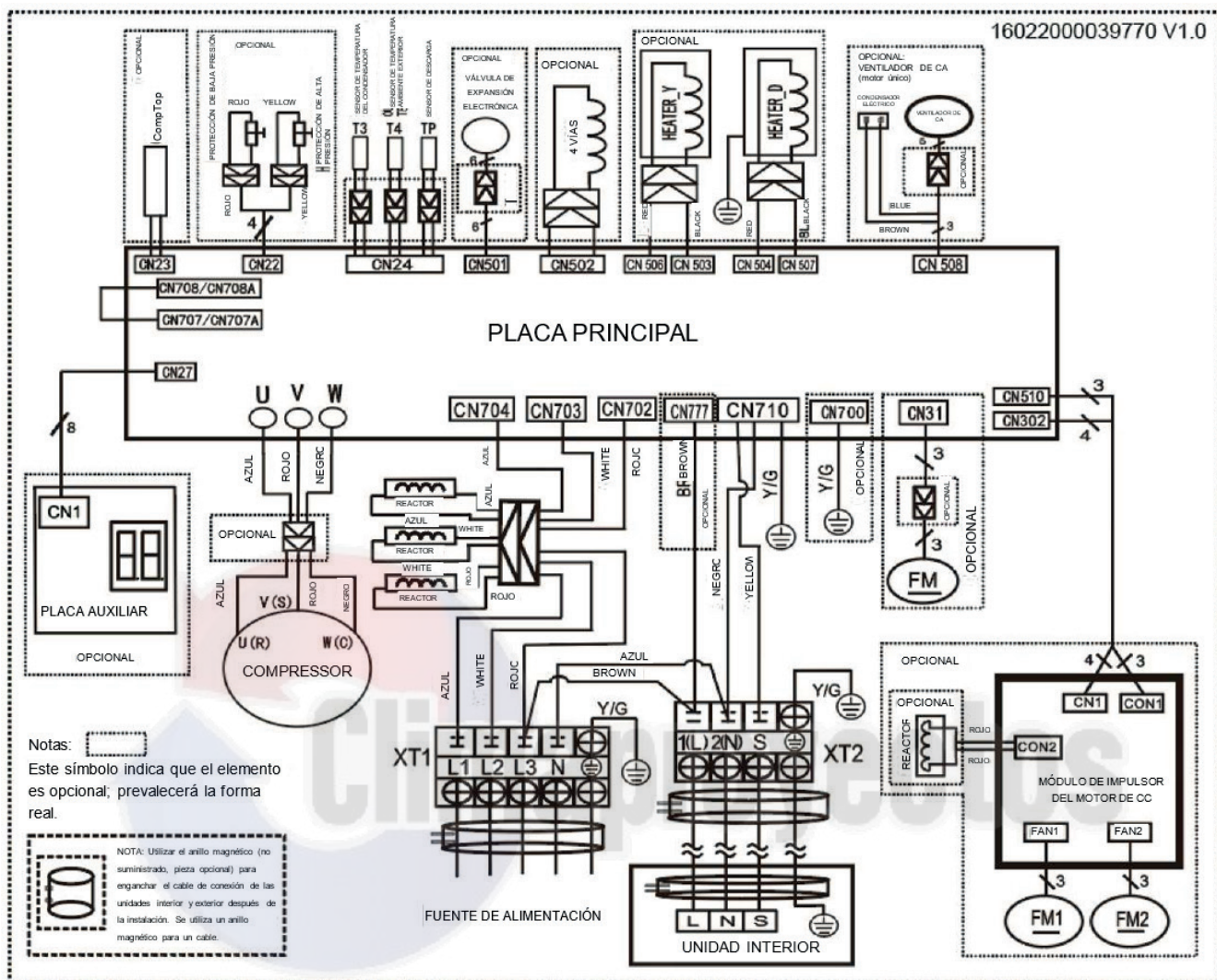

6. Diagramas del ciclo del refrigerante

9k~18k

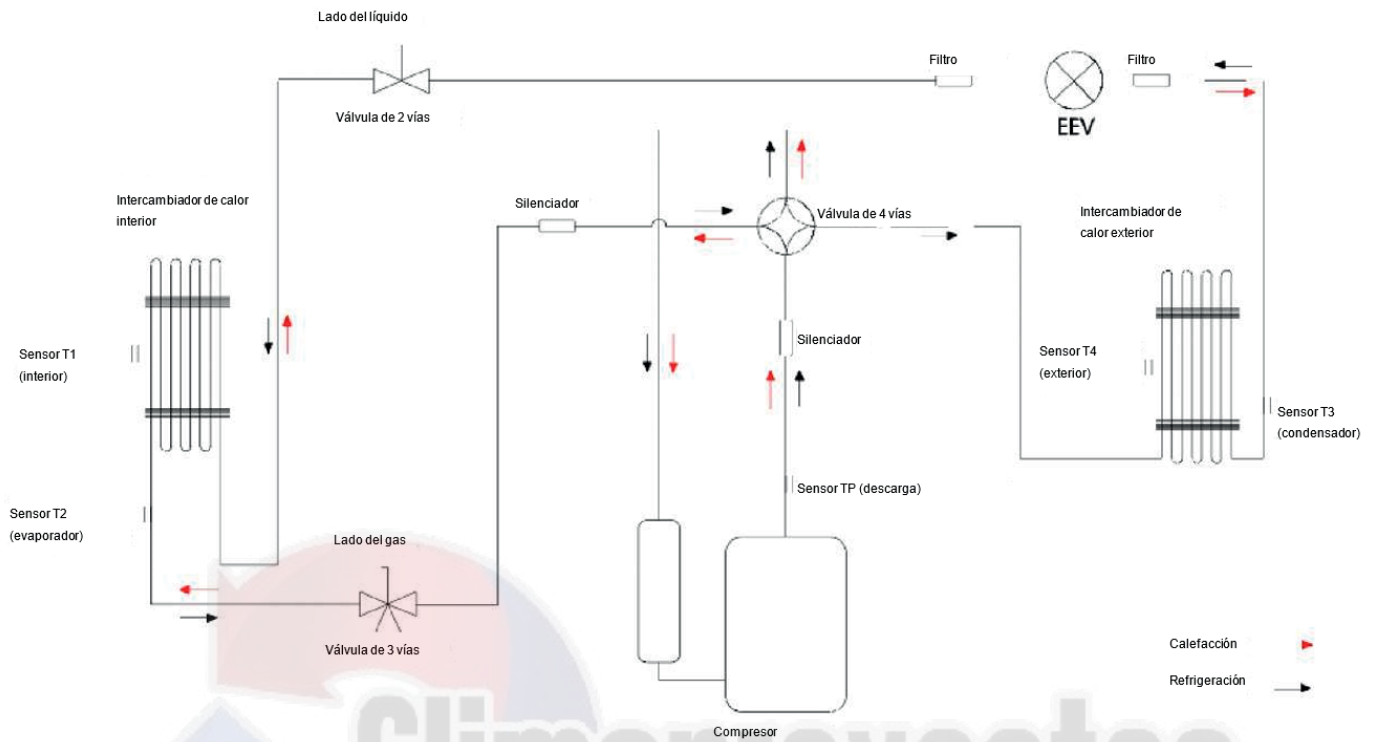

En el caso de 9k y 12k, hay un silenciador únicamente en el lado de baja presión.

24k~30k

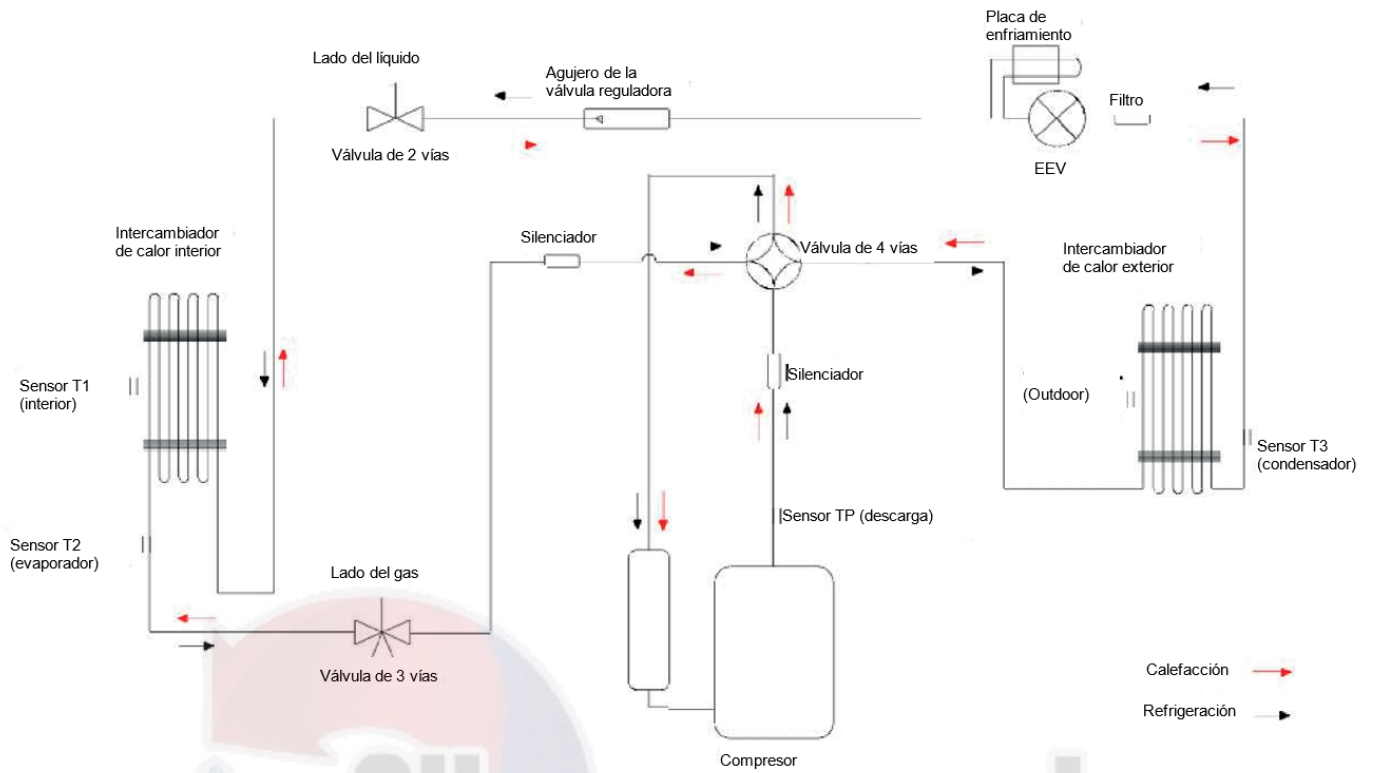

En el caso de 30k, hay un silenciador únicamente en la tubería de descarga.

36k~55k

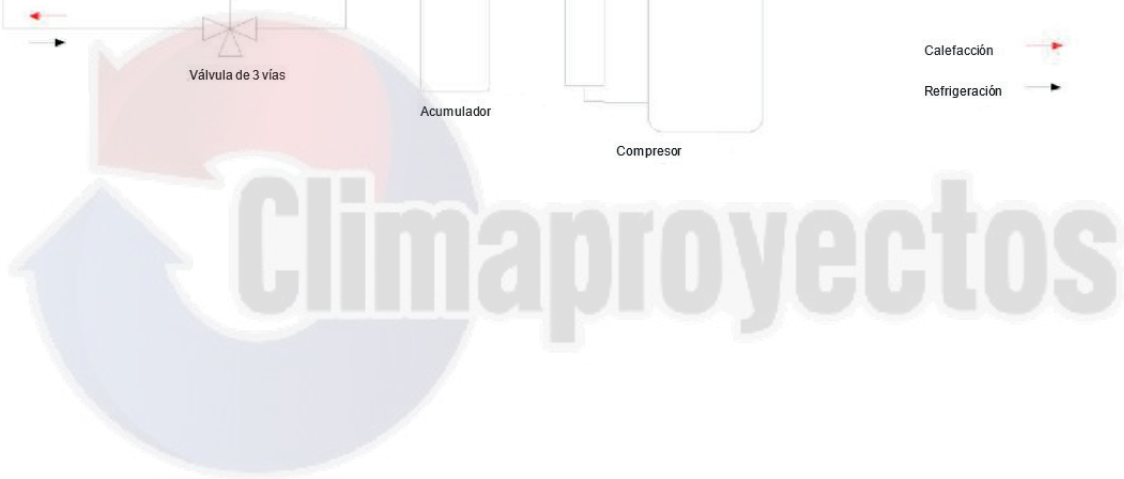
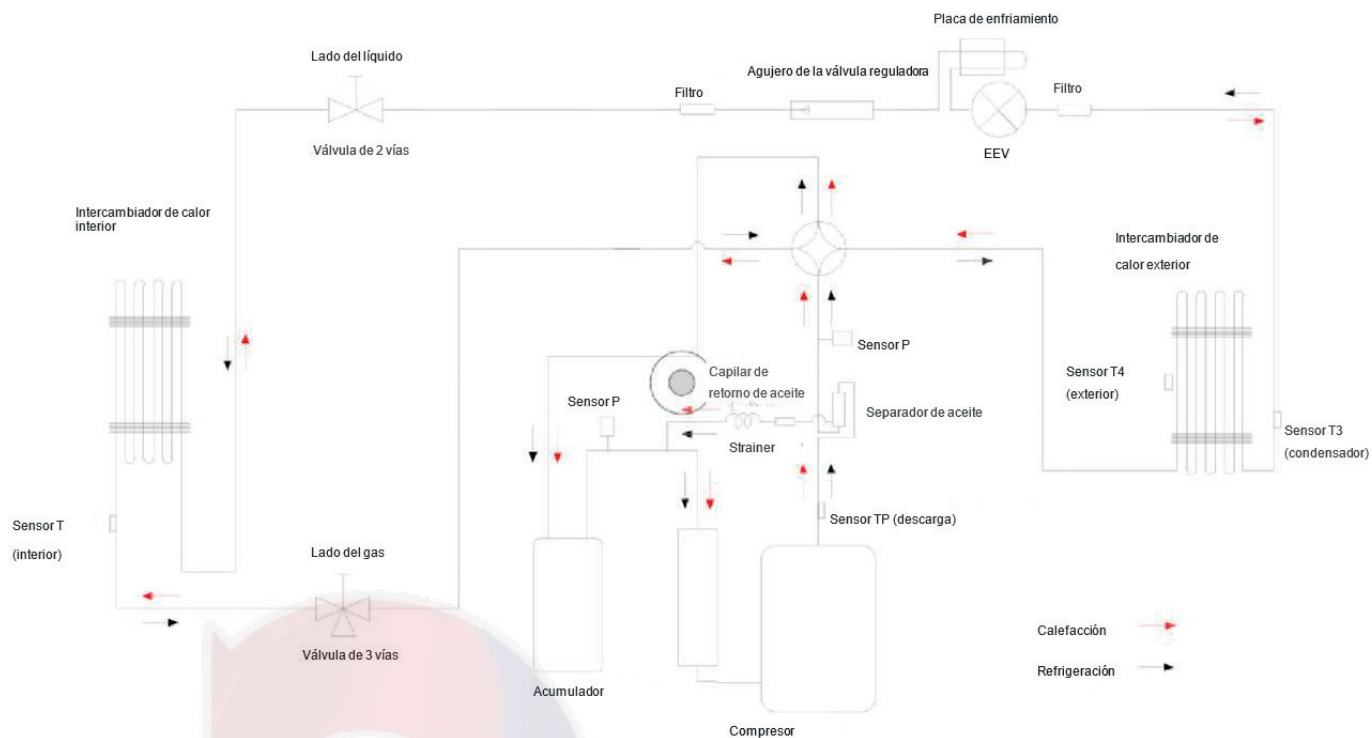

7. Curvas de criterios de ruido

7.1 Unidad interior

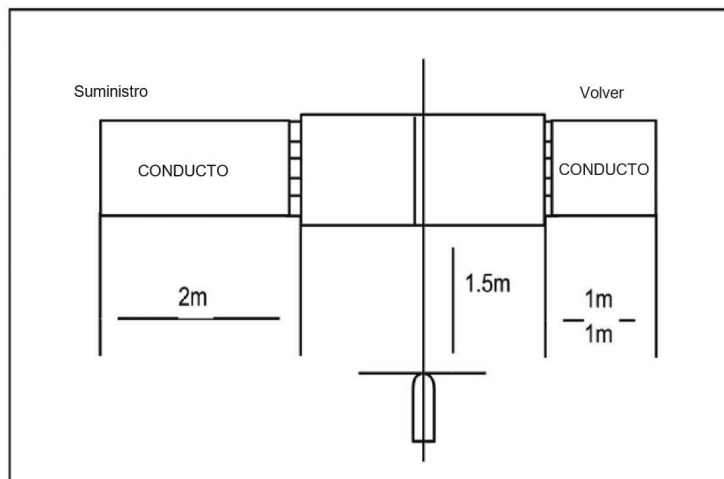

Notas:

- Sonido medido a 1,5 m del centro de la unidad.
- Los datos son válidos en condiciones de funcionamiento nominales.
- Presión acústica de referencia $OdB = 20 \mu Pa$
- El nivel sonoro variará en función de una serie de factores, como la construcción (coeficiente de absorción acústica) de la sala concreta en la que esté instalado el equipo.
- Se supone que las condiciones de funcionamiento son estándares.

9k

12k

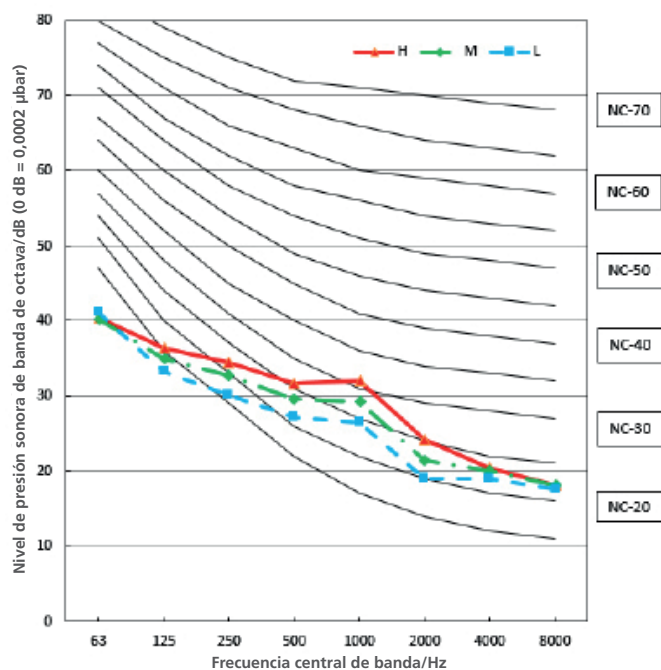
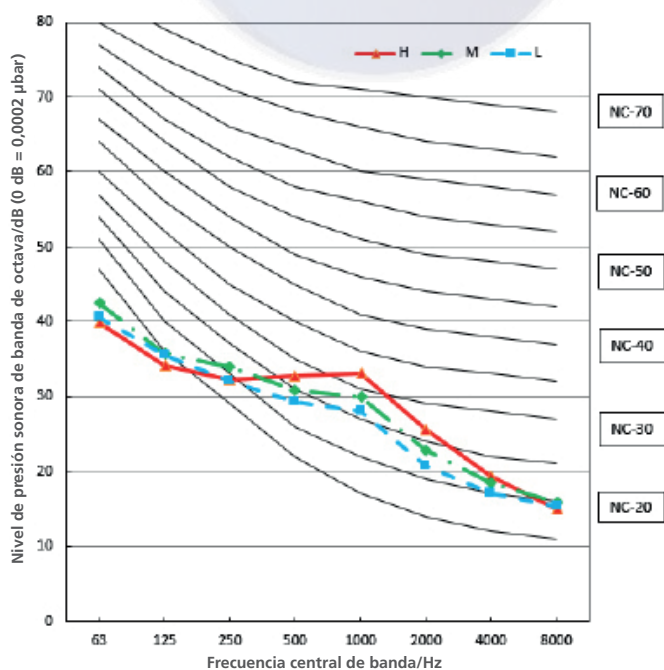

18k

24k

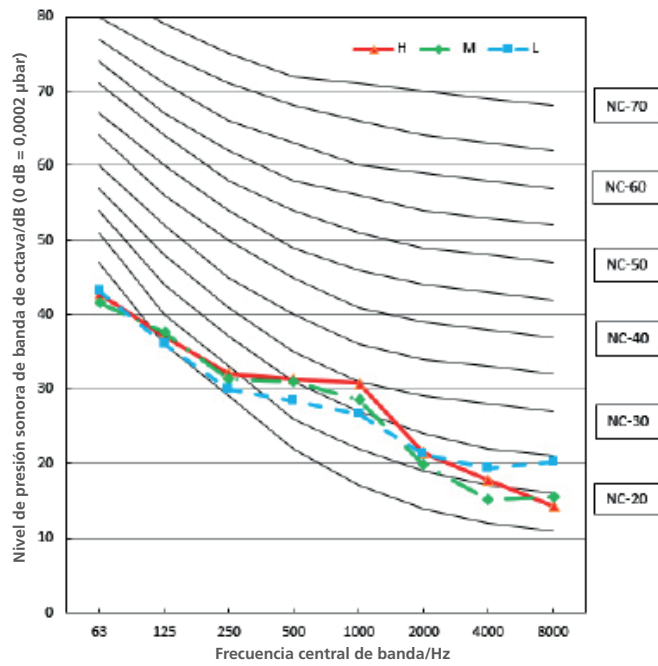
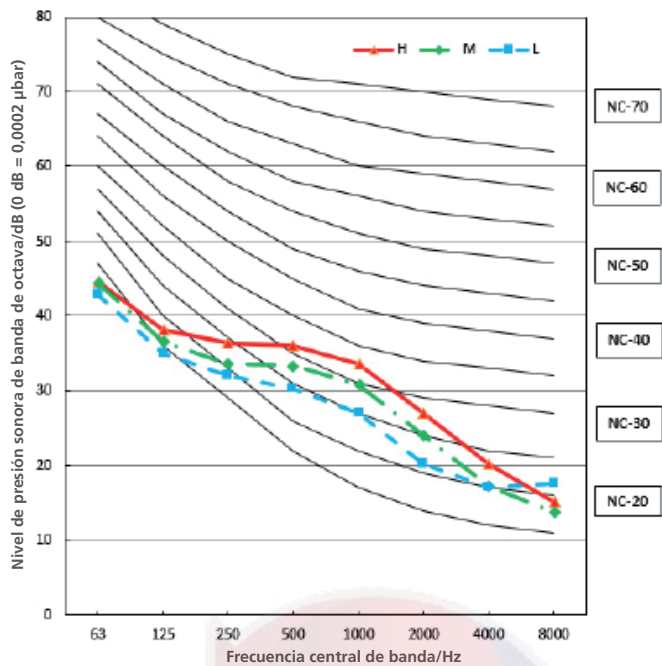

30k

36k

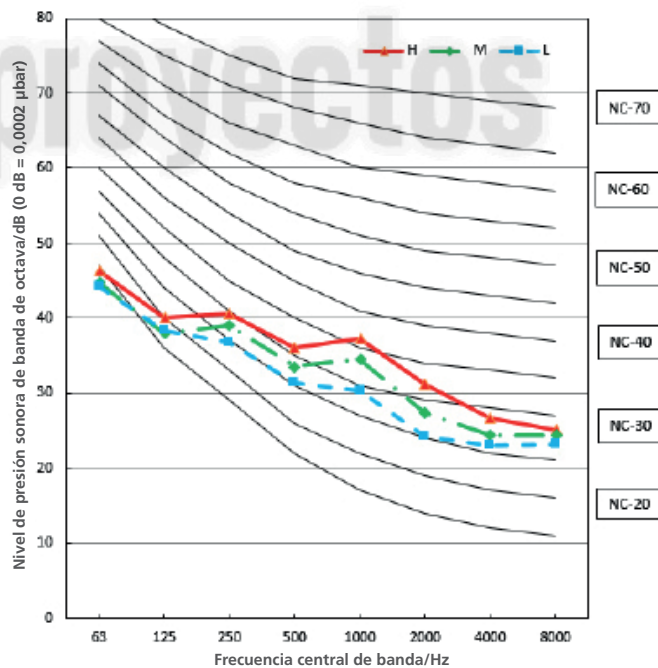
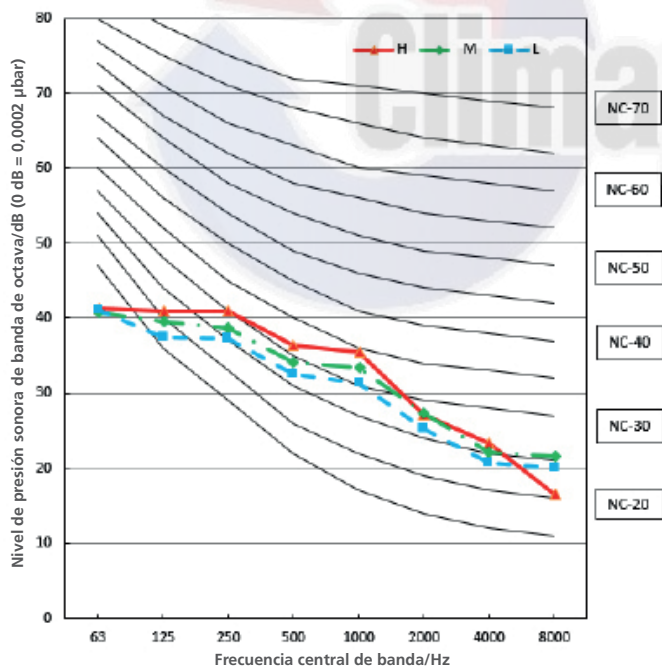

42k

48k

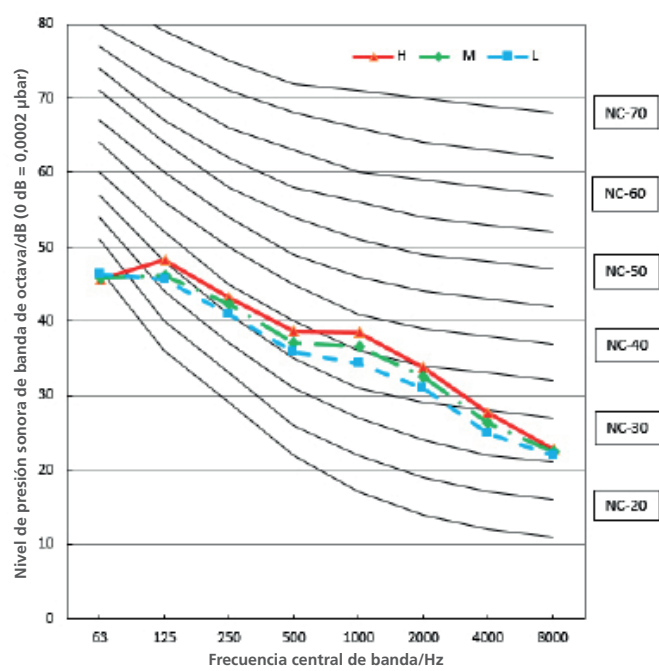
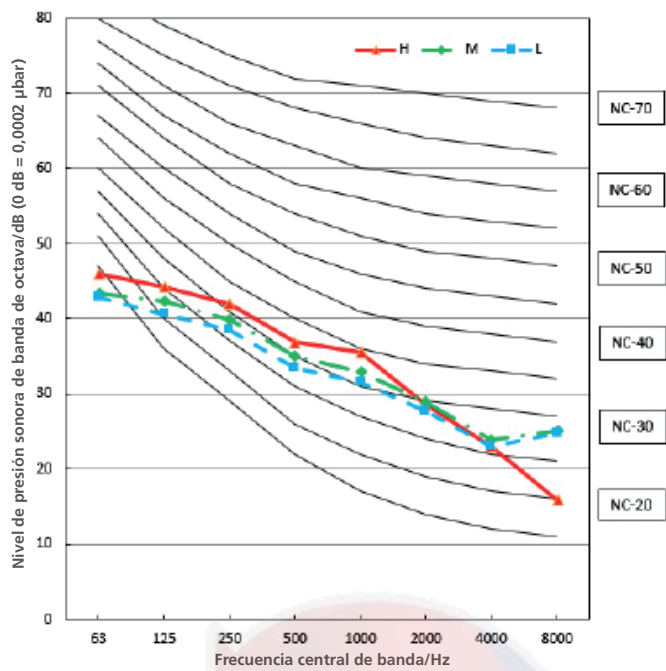

55k

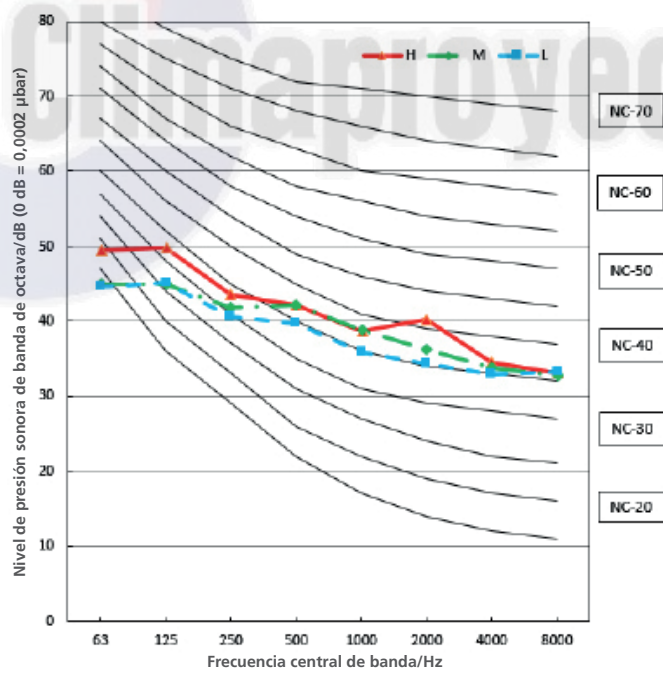

7.2 Unidad exterior

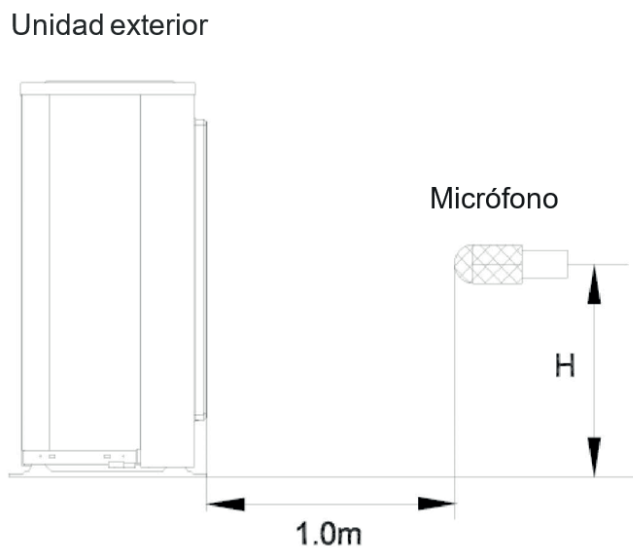

Nota: $H = 0,5 \times$ altura de la unidad exterior

Notas:

- Sonido medido a 1 m del centro de la unidad.
- Los datos son válidos en condiciones de campo libre.
- Los datos son válidos en condiciones de funcionamiento nominales.
- Presión acústica de referencia $OdB = 20 \mu Pa$
- El nivel sonoro variará en función de una serie de factores, como la construcción (coeficiente de absorción acústica) de la sala concreta en la que esté instalado el equipo.
- Se supone que las condiciones de funcionamiento son estándares.

MOX230-09HFN8-QRD1W(GA)

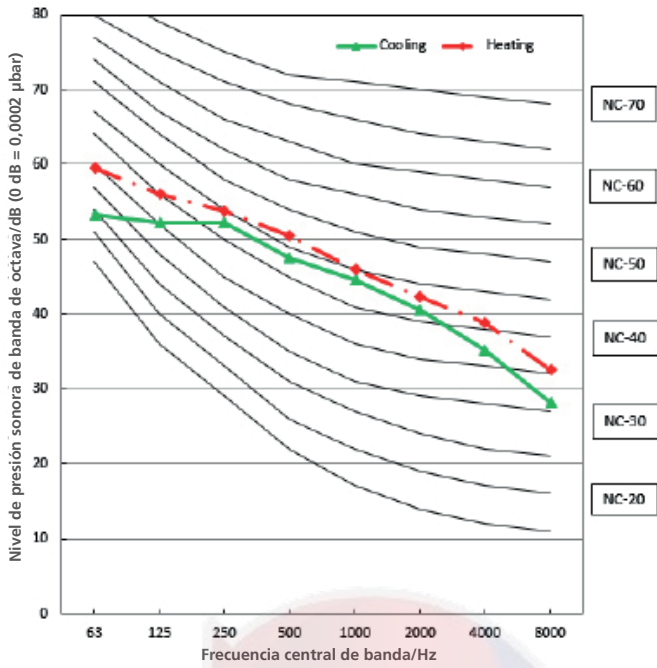

MOX230-12HFN8-QRD0W(GA)

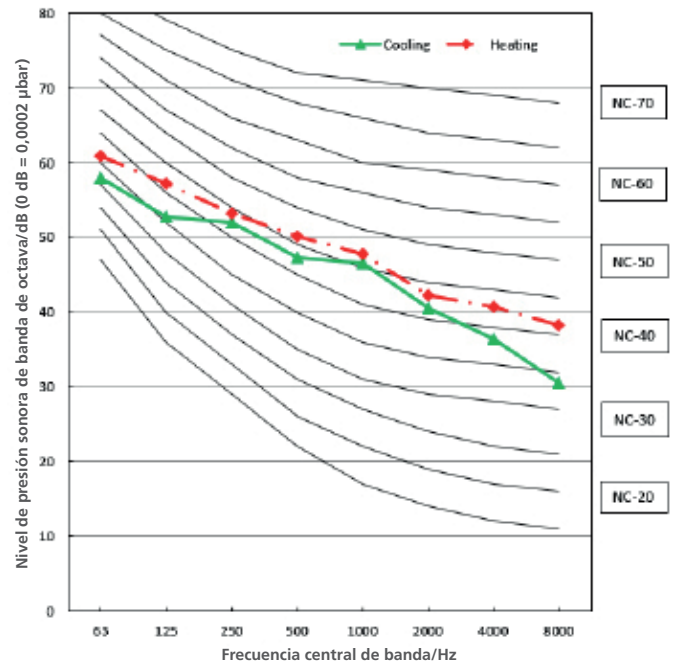

MOX330U-18HFN8-QRD0W(GA)

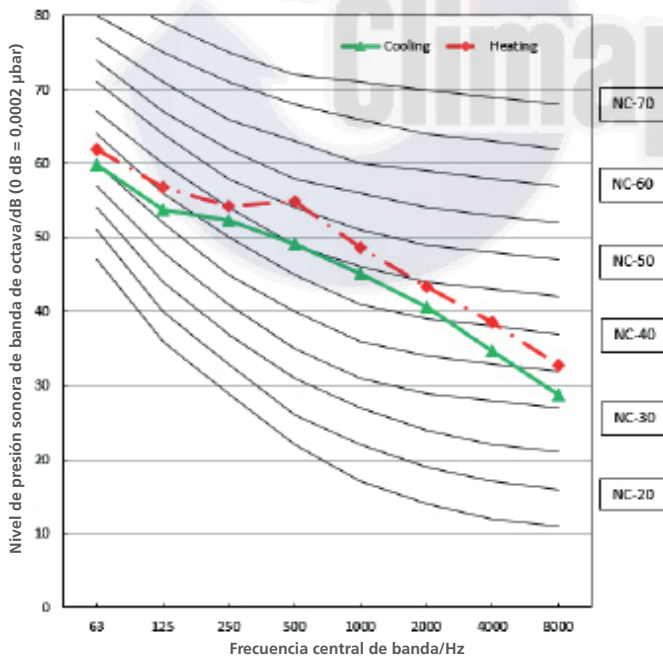

MOX430U-24HFN8-QRD1W(GA)

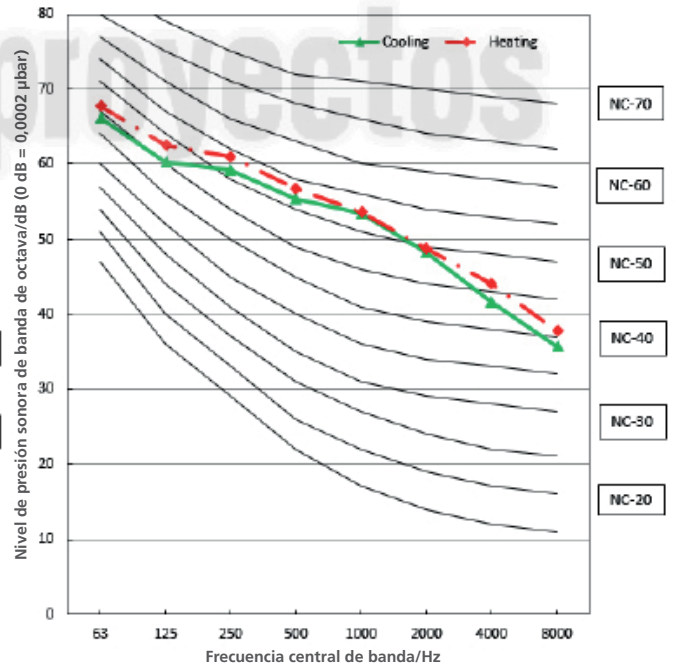

MOD30U-30HFN8-QRD1W(GA)

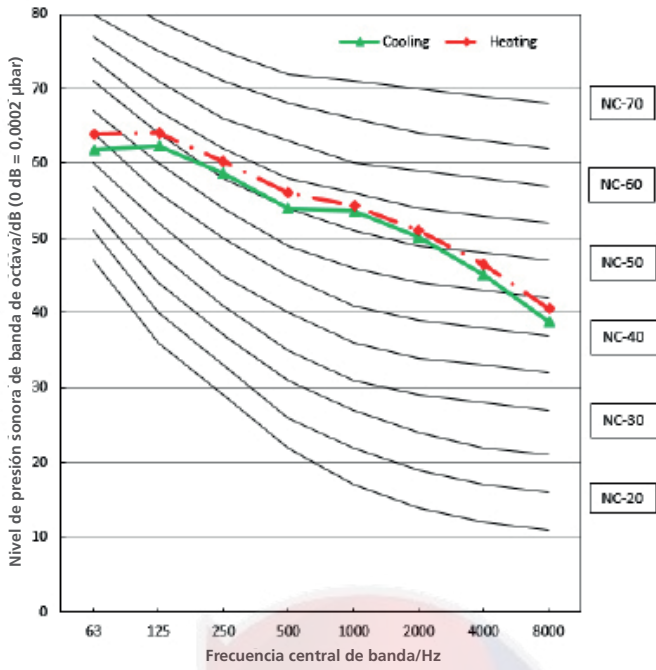

MOD30U-36HFN8-QRD0W(GA)

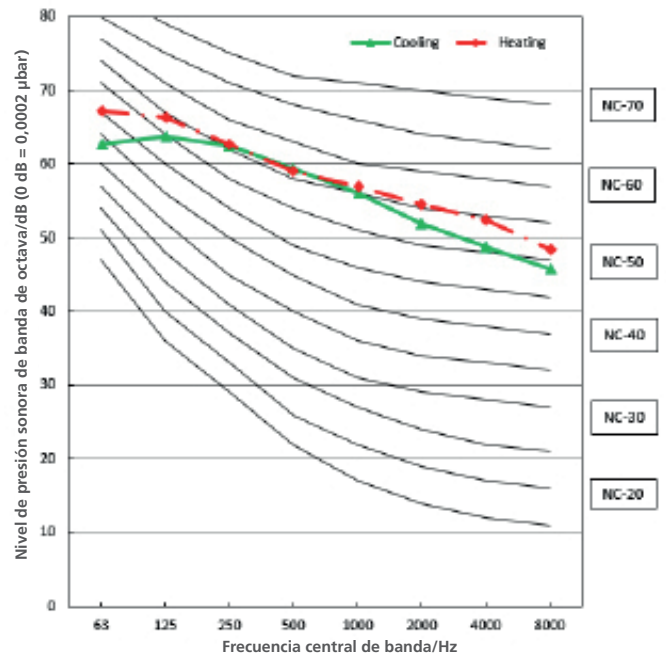

*MOD30U-36HFN8-RRD0W(GA)

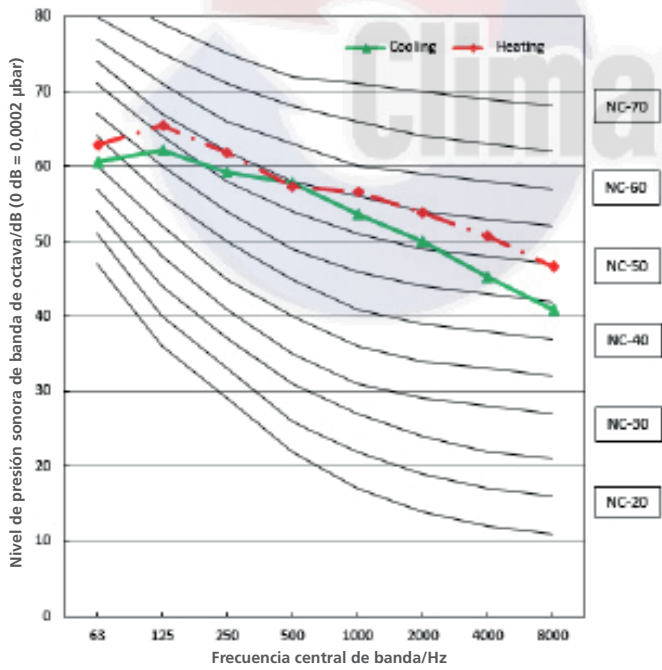

MOD30U-42HFN8-QRD0W(GA)

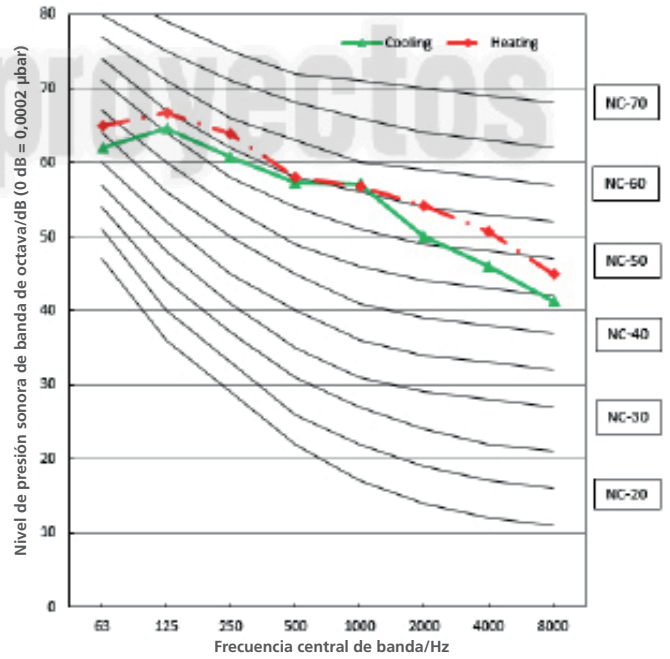

MOX630U-48HFN8-QRD0W(GA)

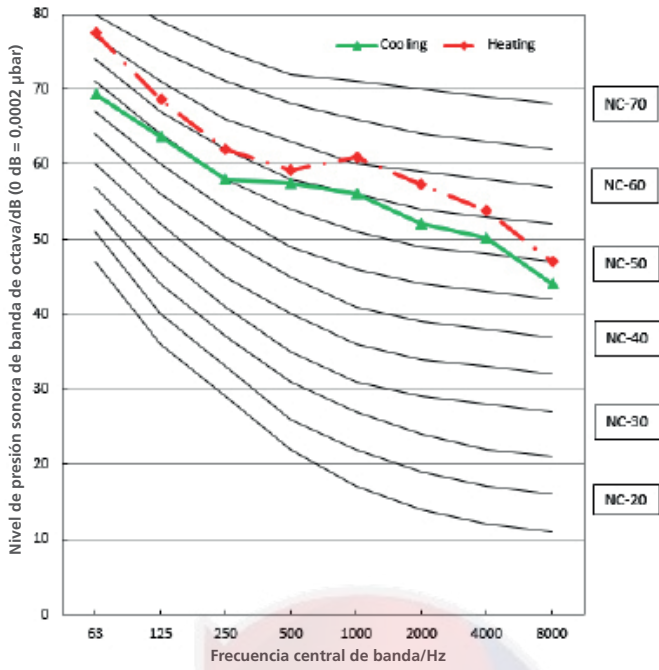

*MOX630U-48HFN8-RRD0W(GA)

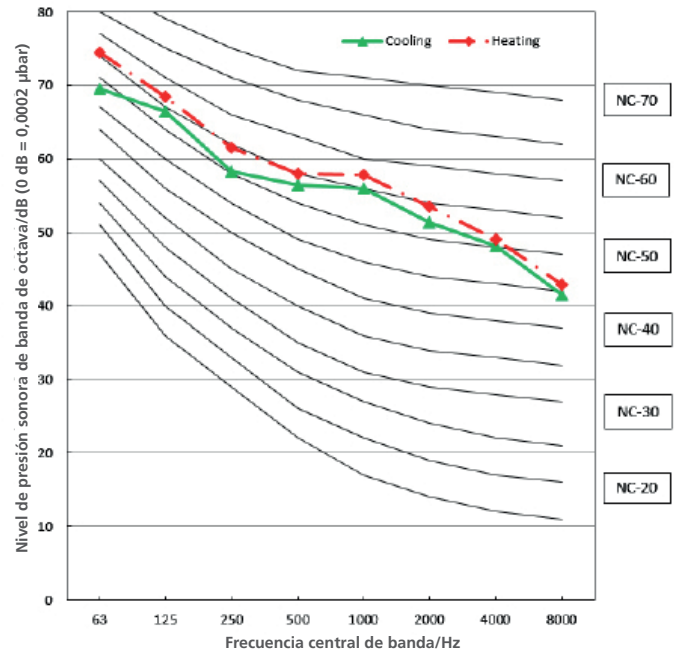

MOX630U-55HFN8-RRD0W(GA)

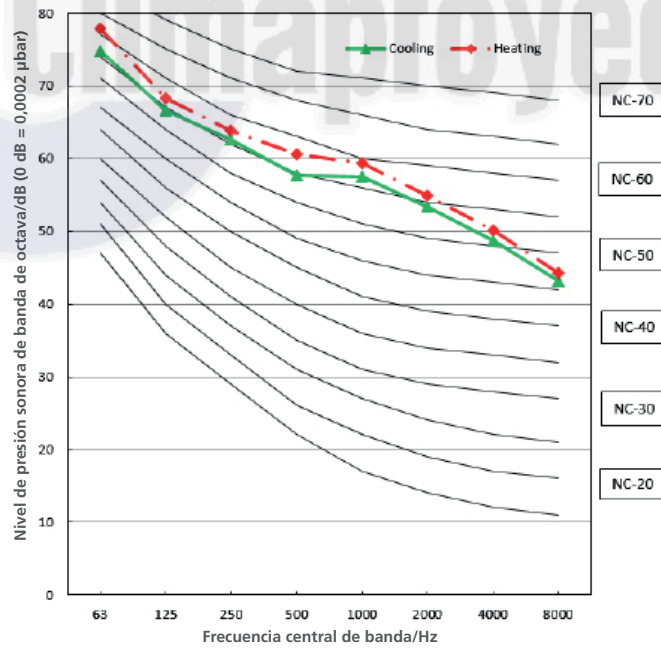

8. Rendimiento del ventilador

8.1 Rendimiento del ventilador

9k

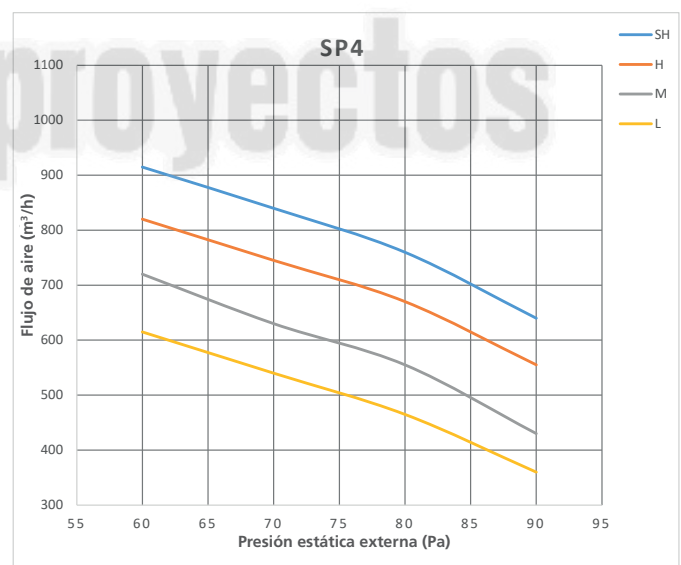
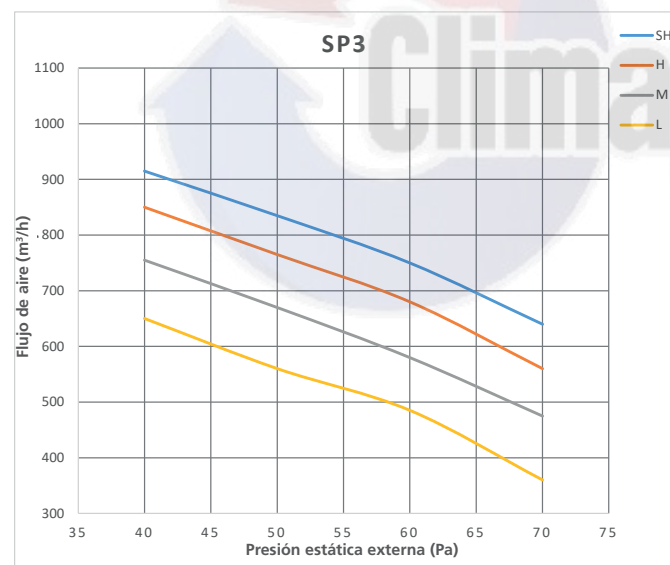
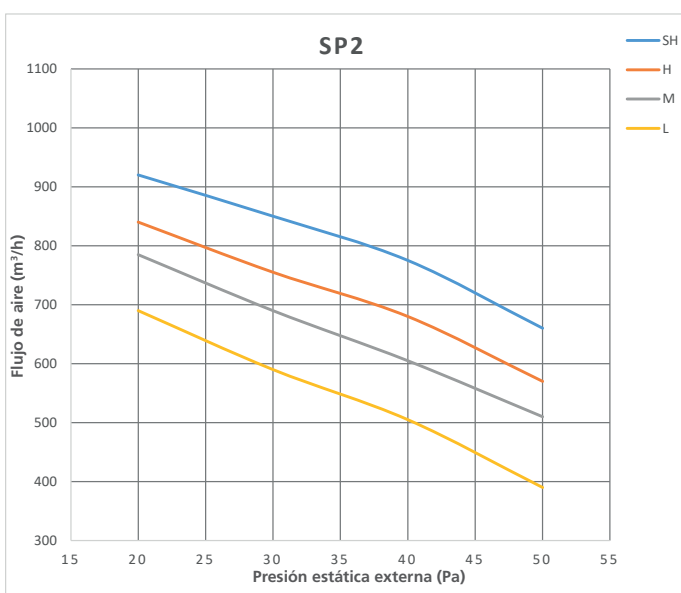
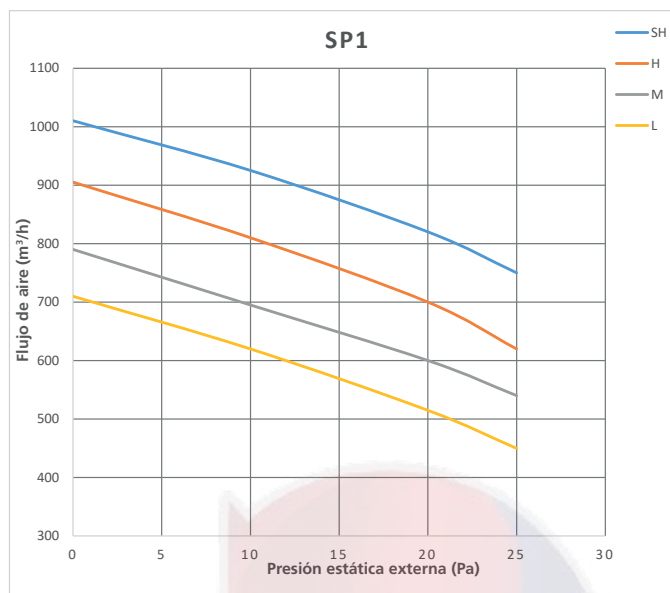

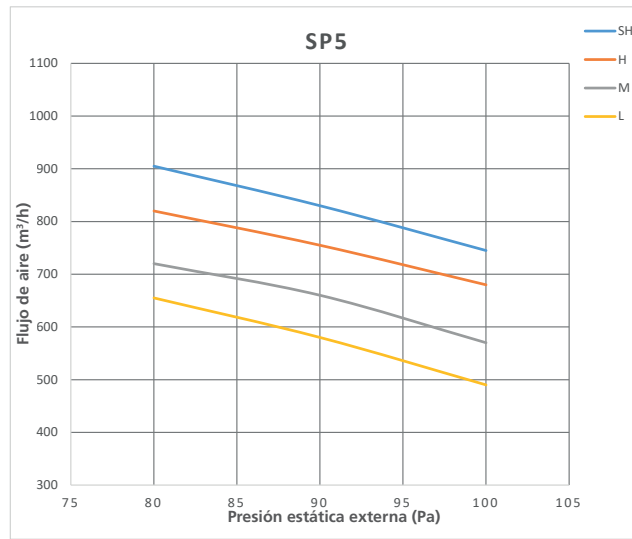

Volumen de aire constante 9k

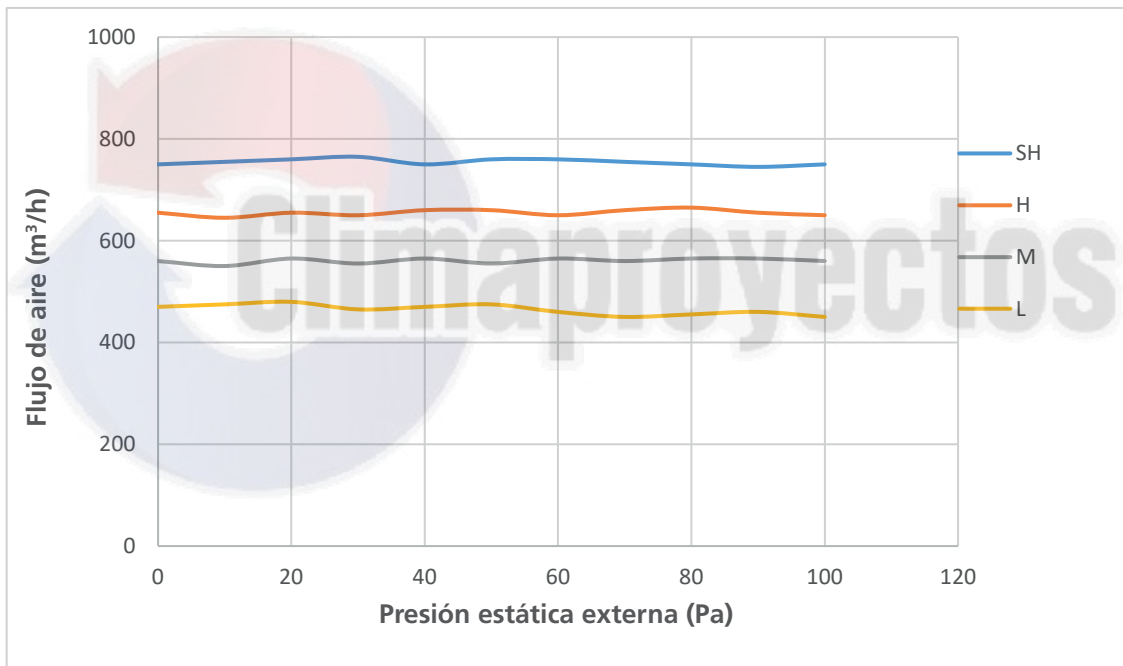

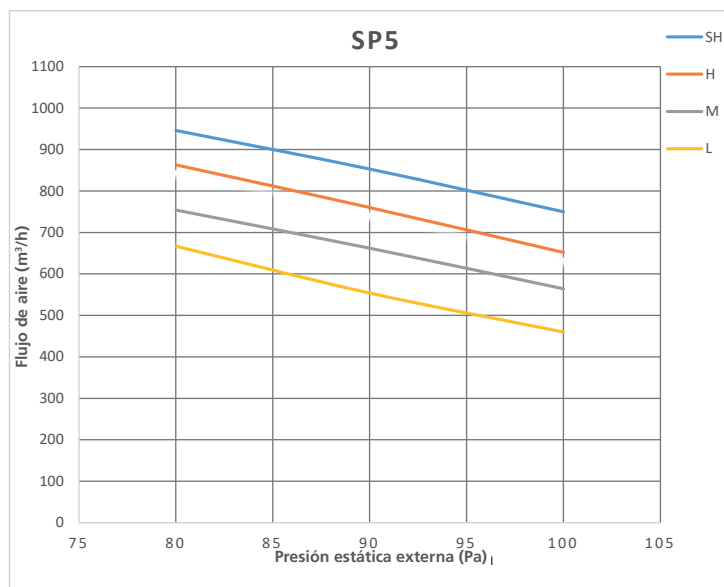
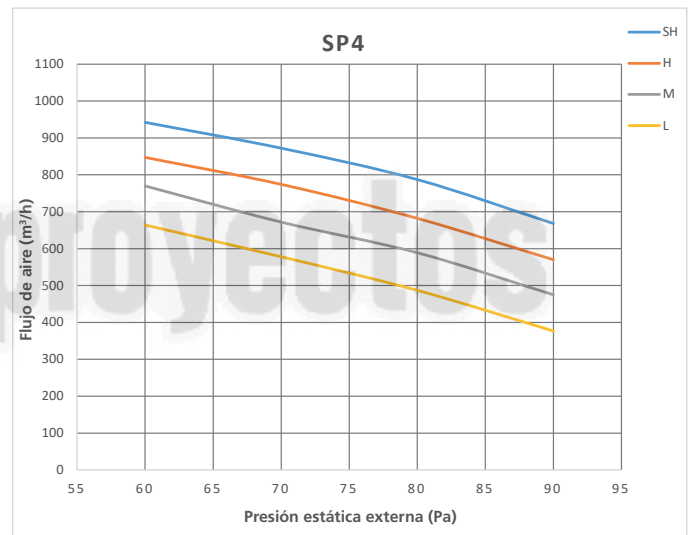
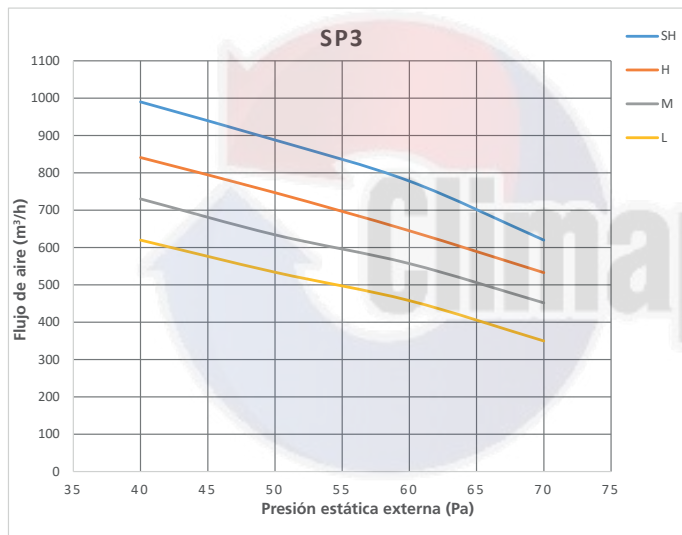
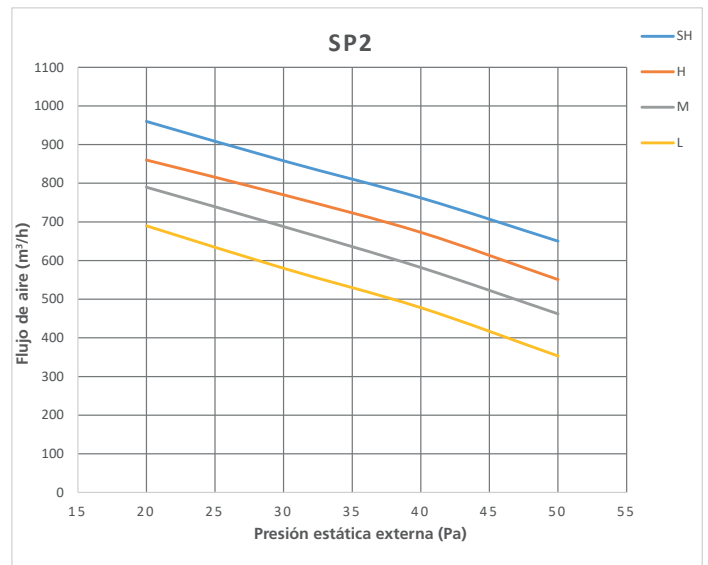
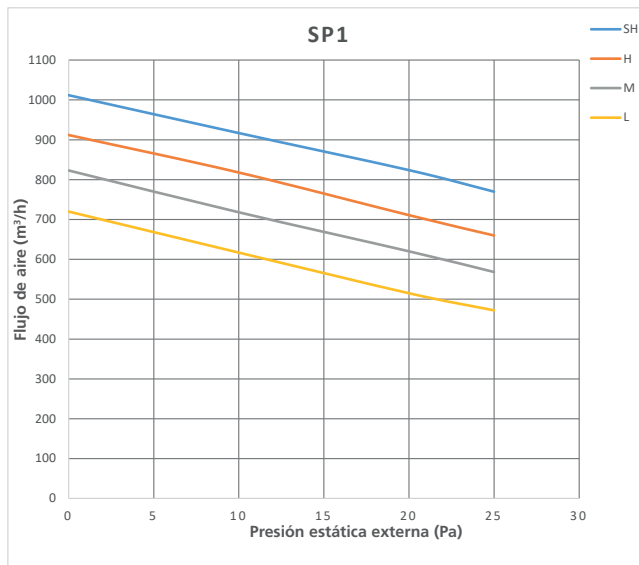

Volumen de aire constante 12k

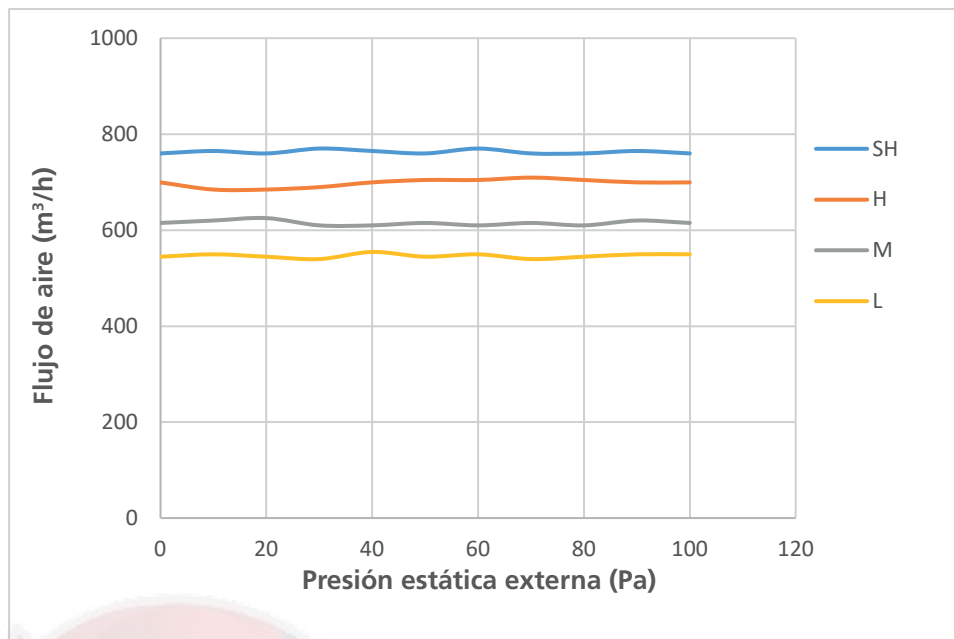

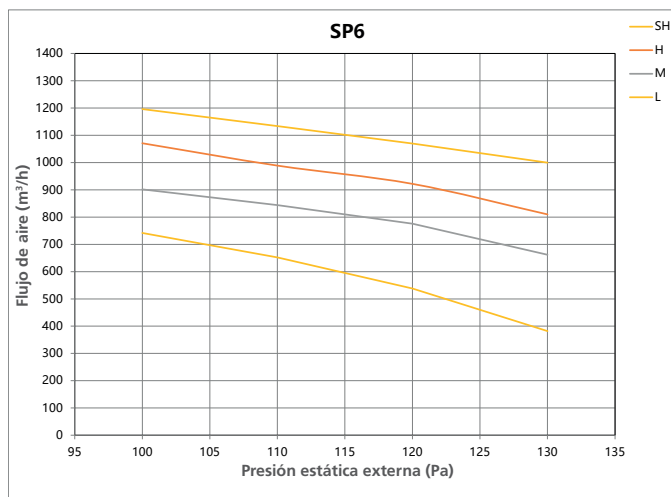
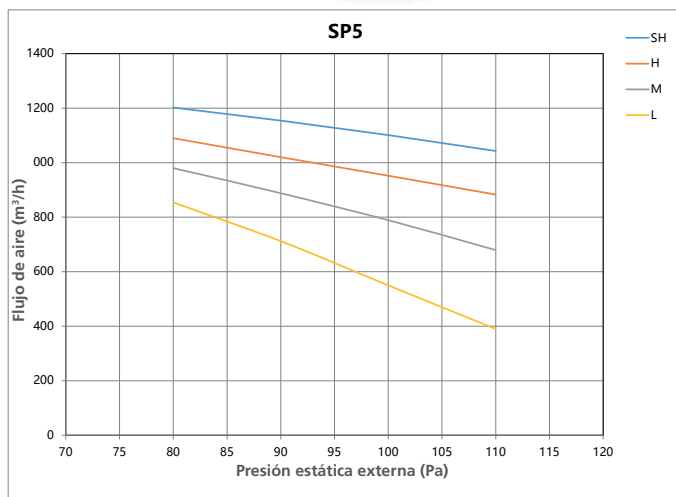
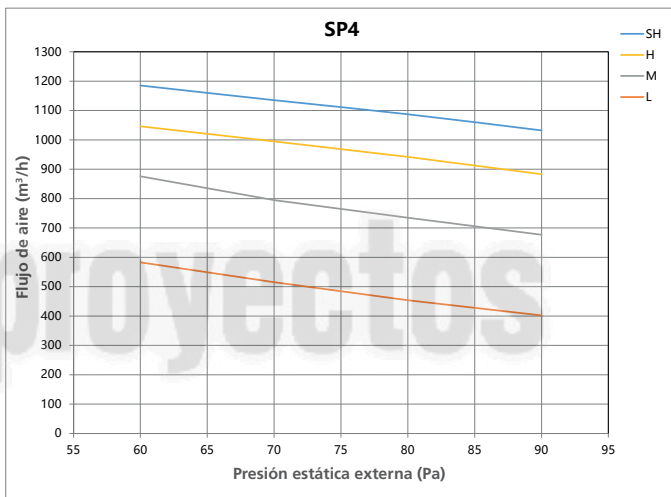
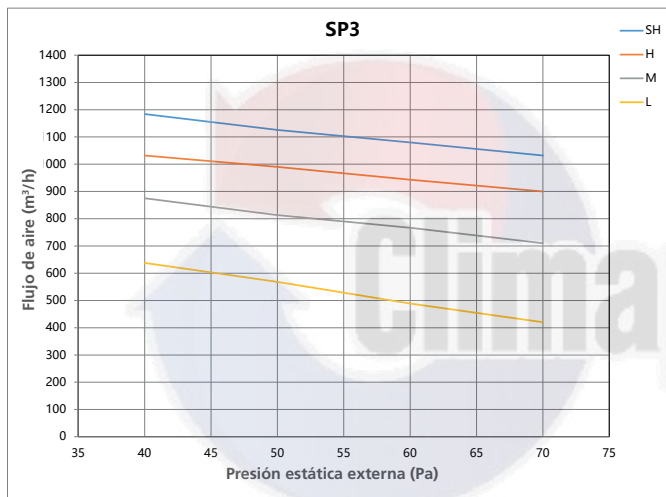
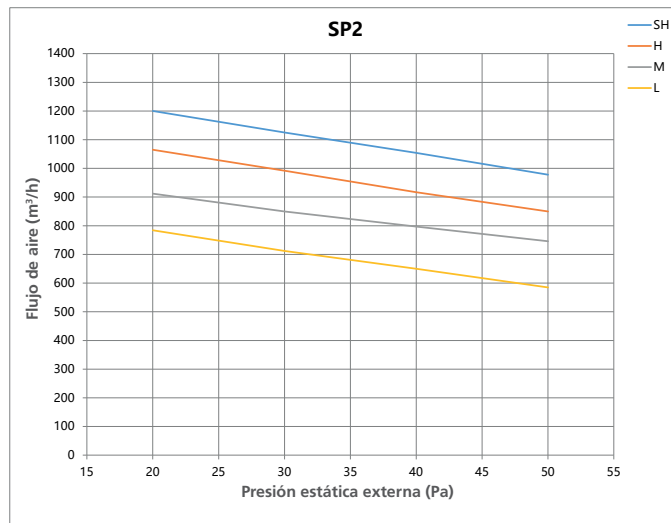
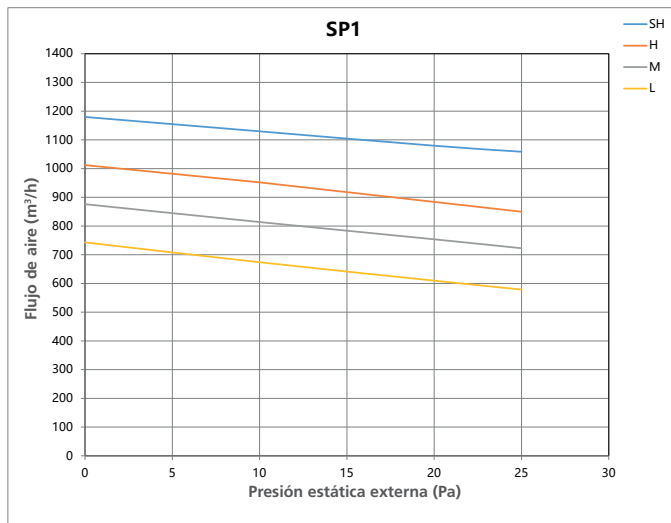

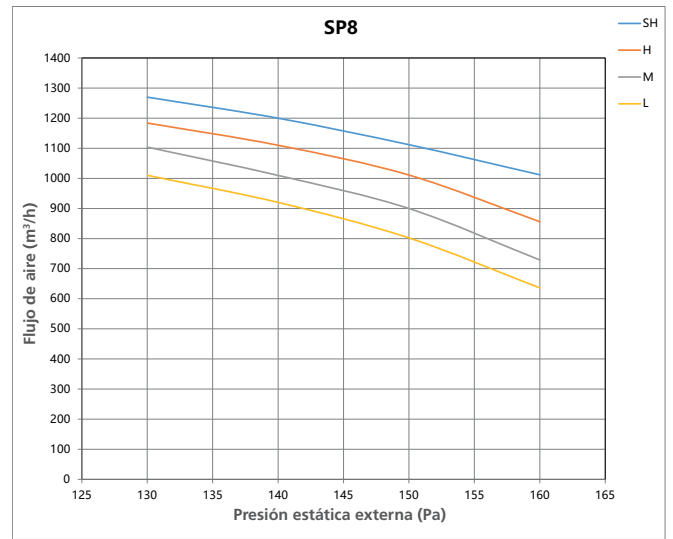
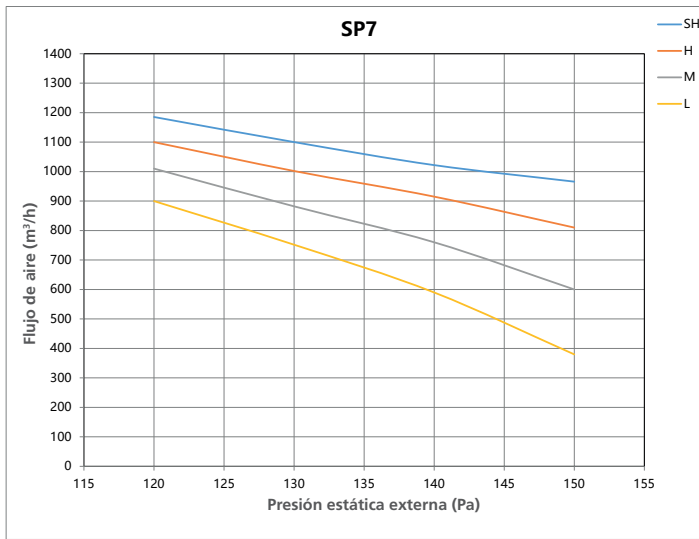

Volumen de aire constante 18k

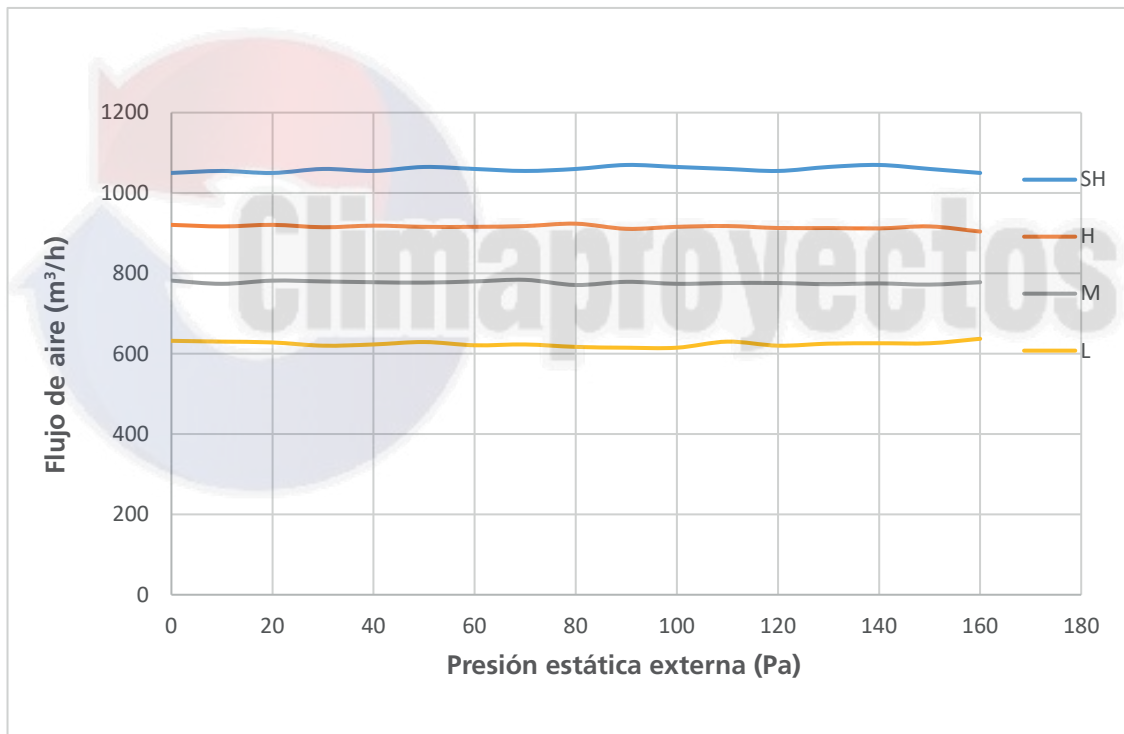

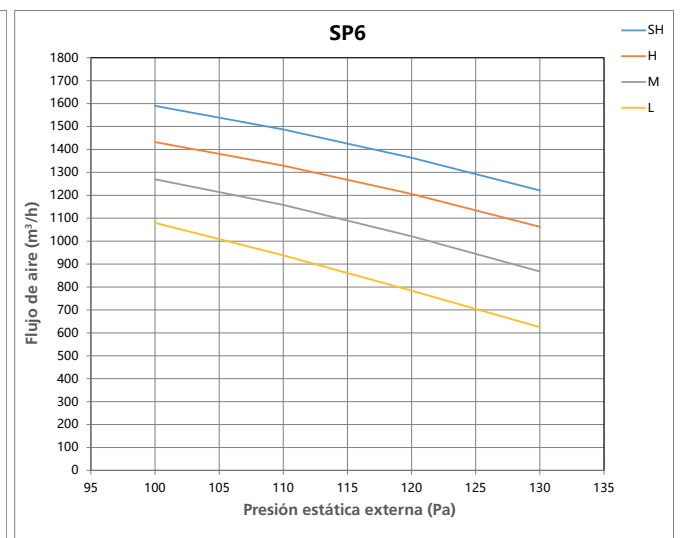
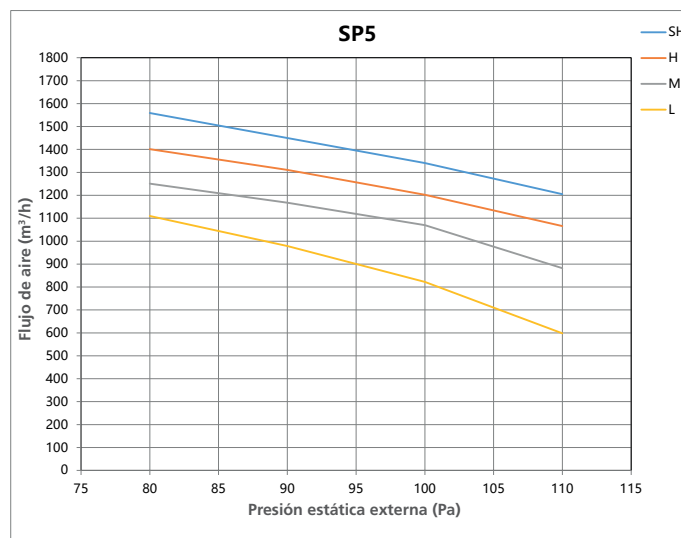
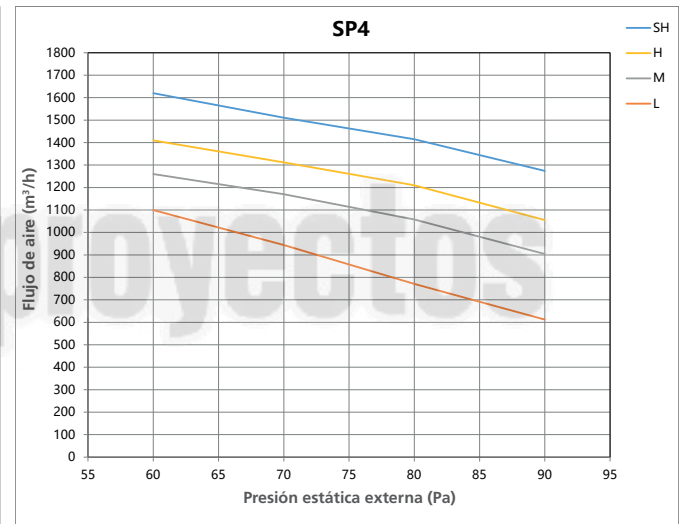
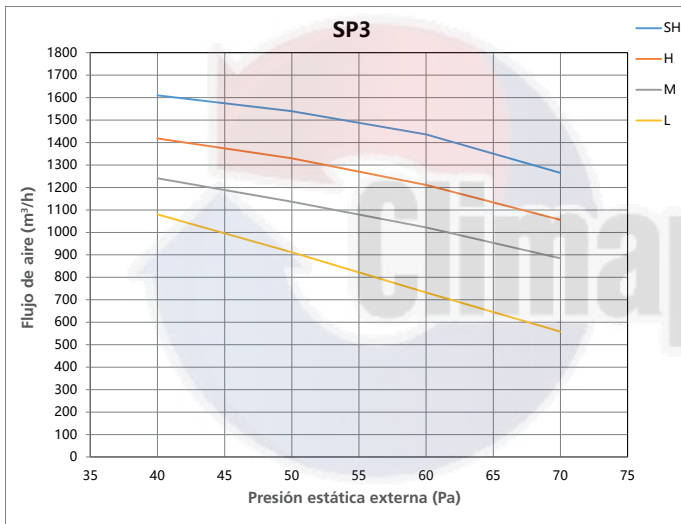
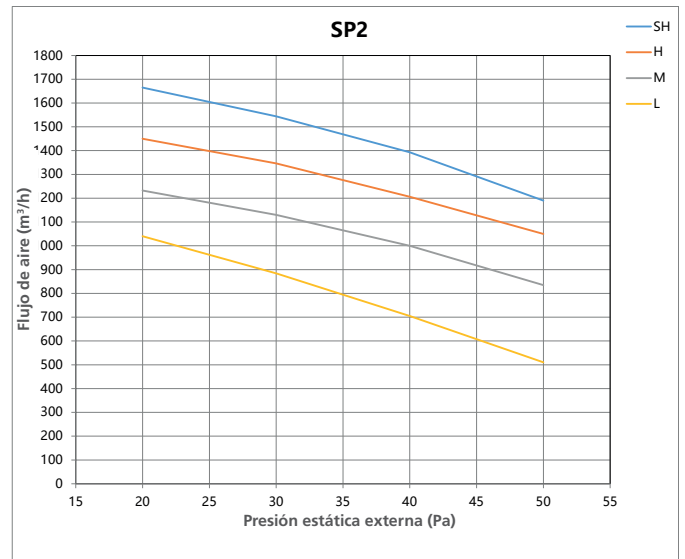
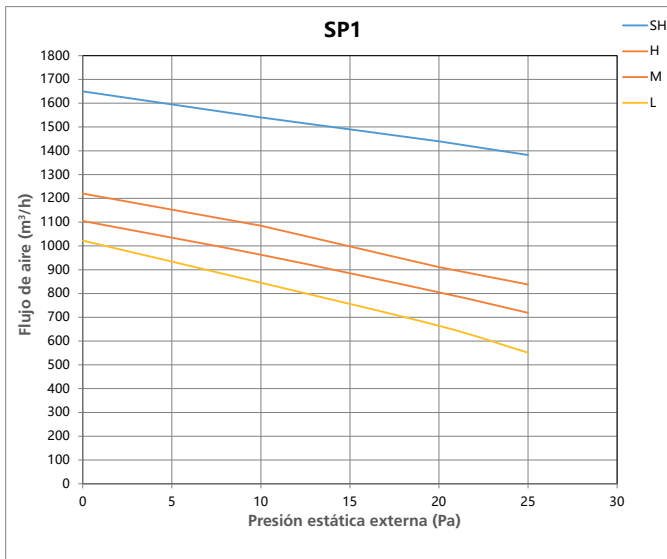

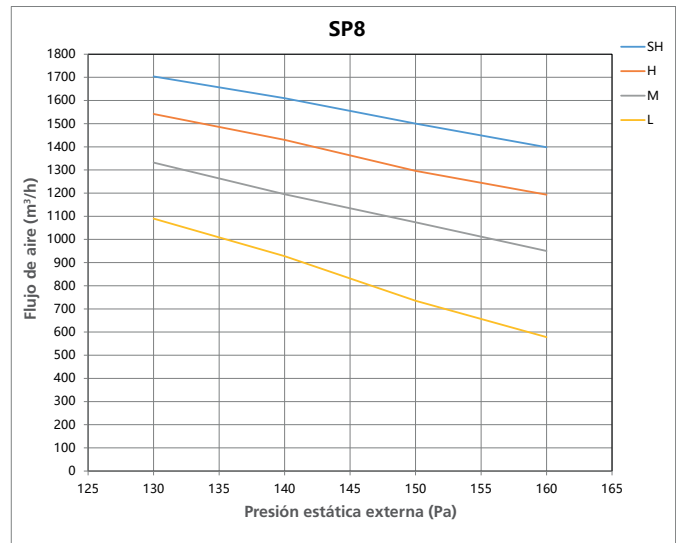
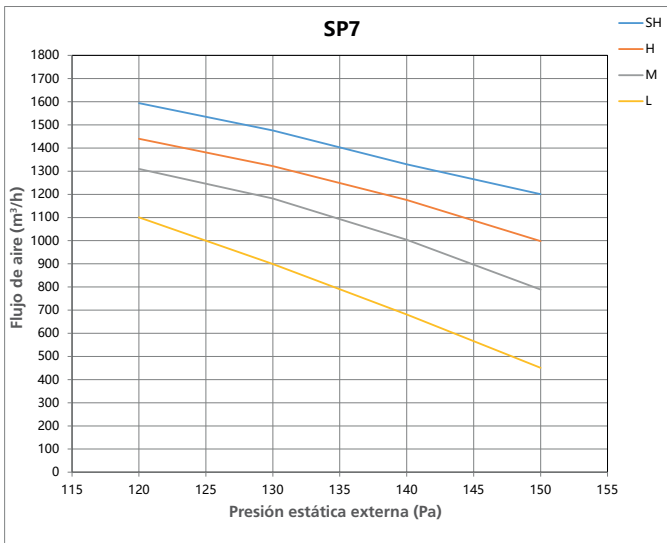

Volumen de aire constante 24k

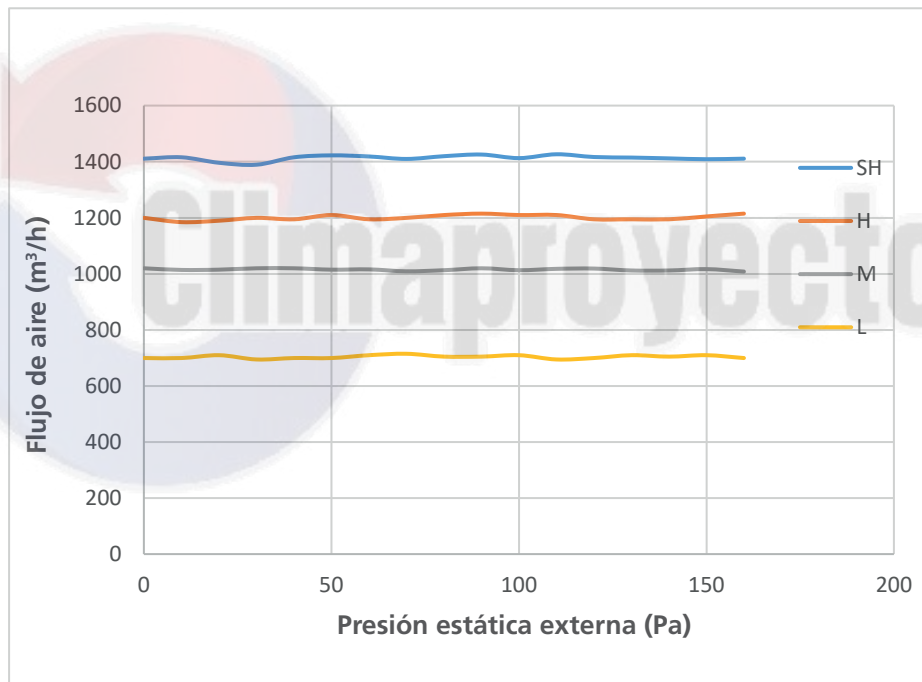

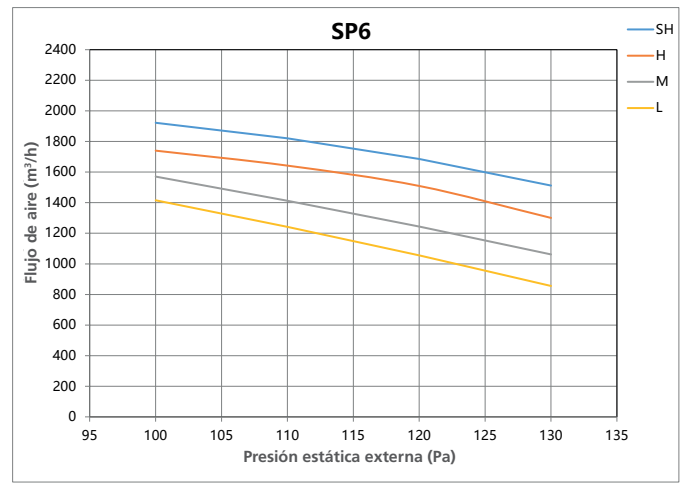
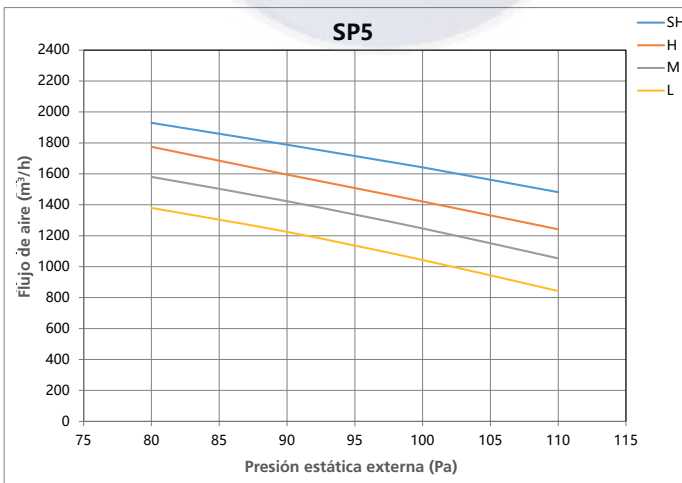
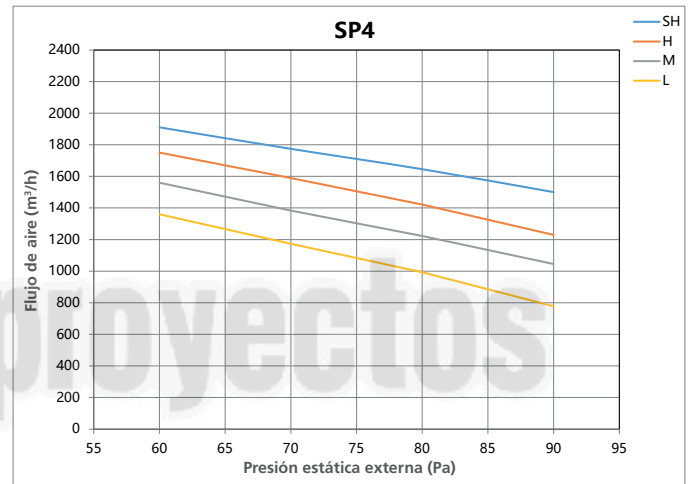
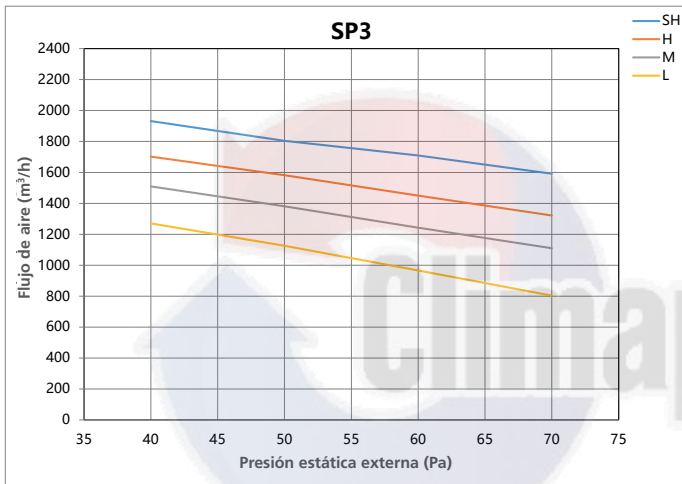
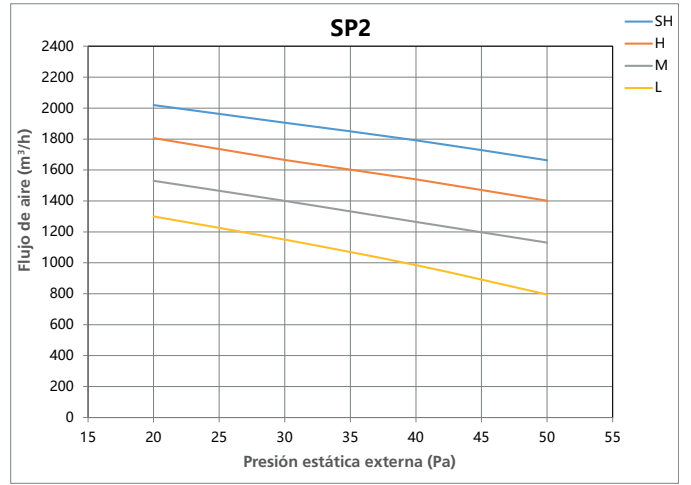
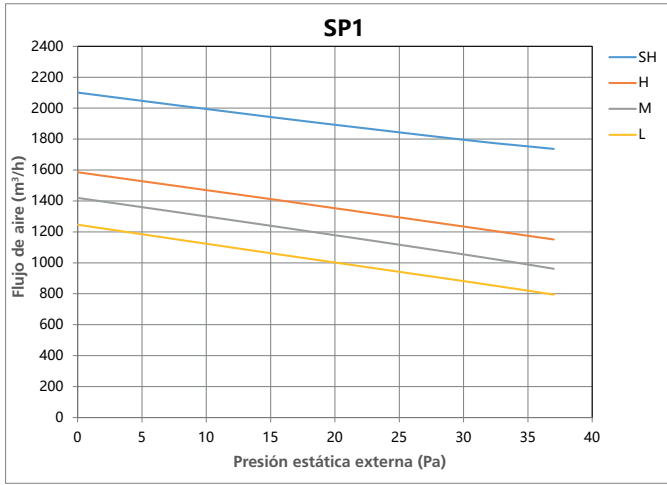

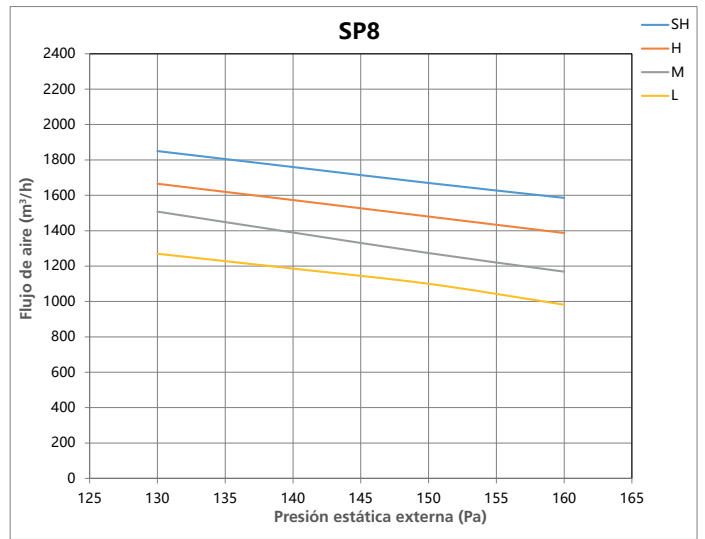
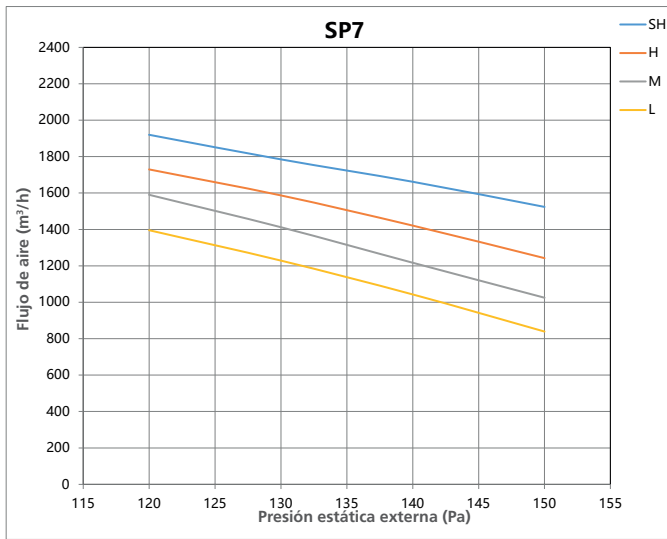

Volumen de aire constante 30k

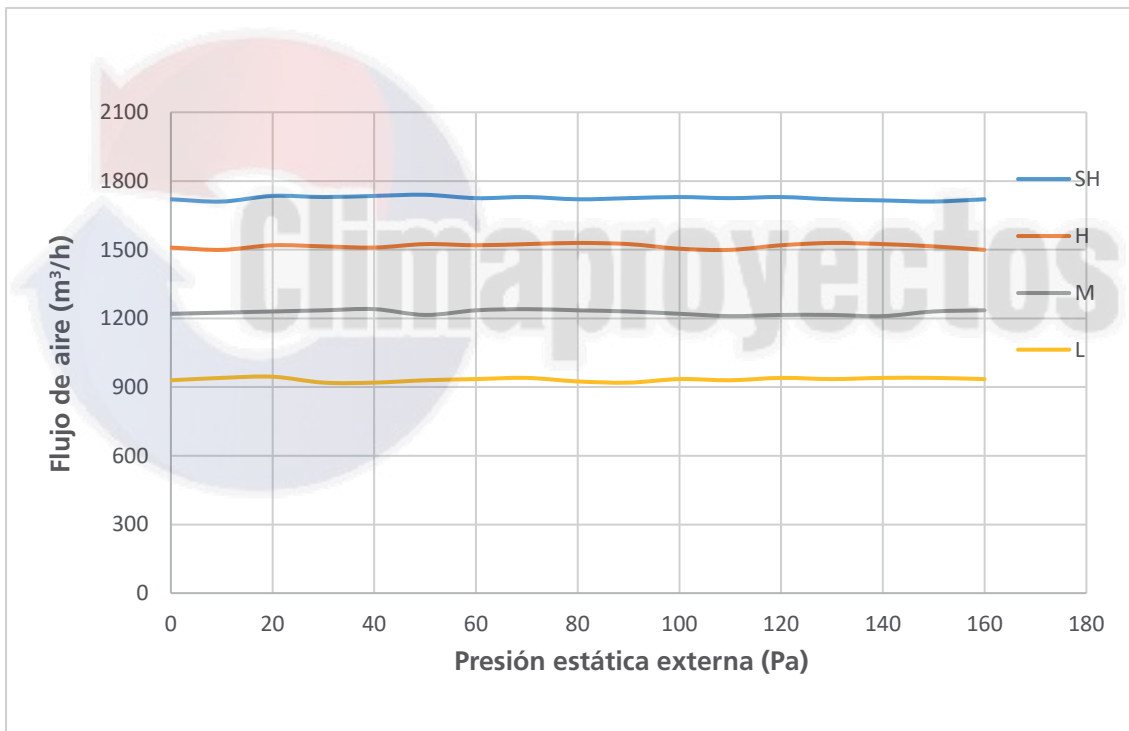

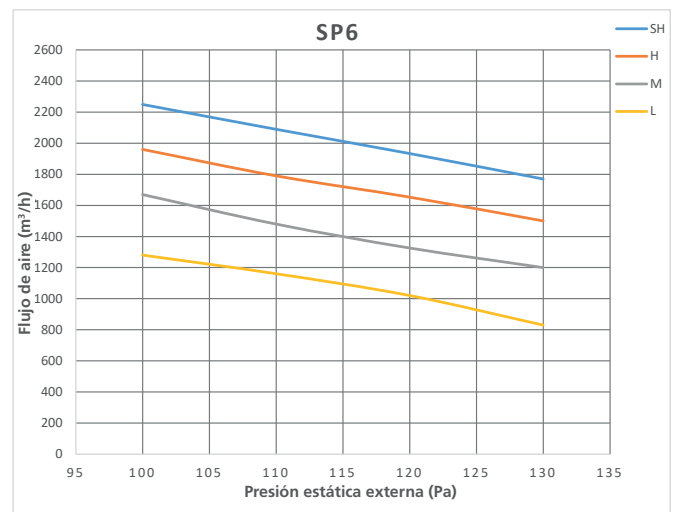
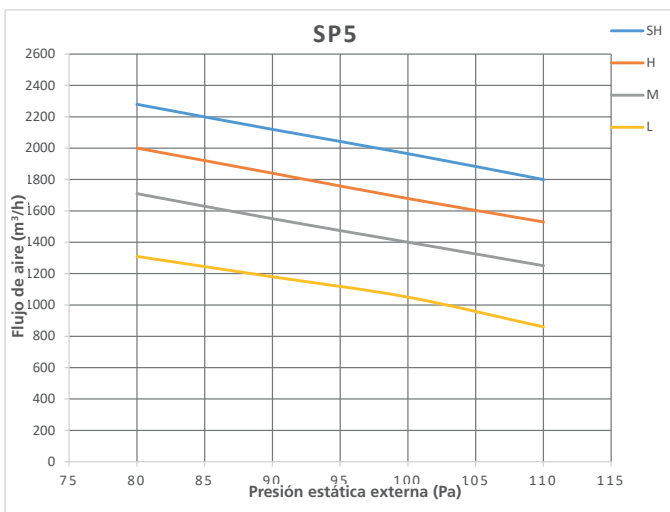
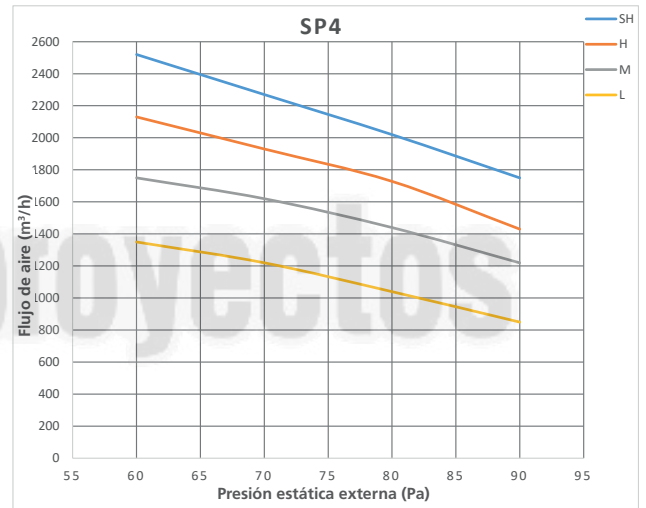
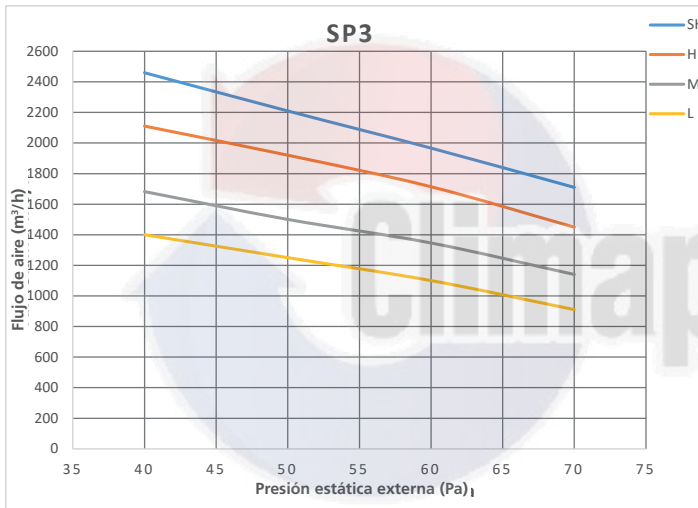
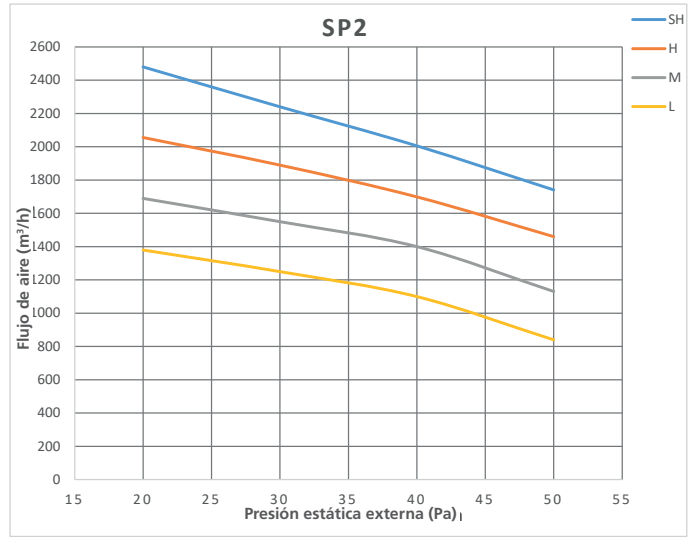
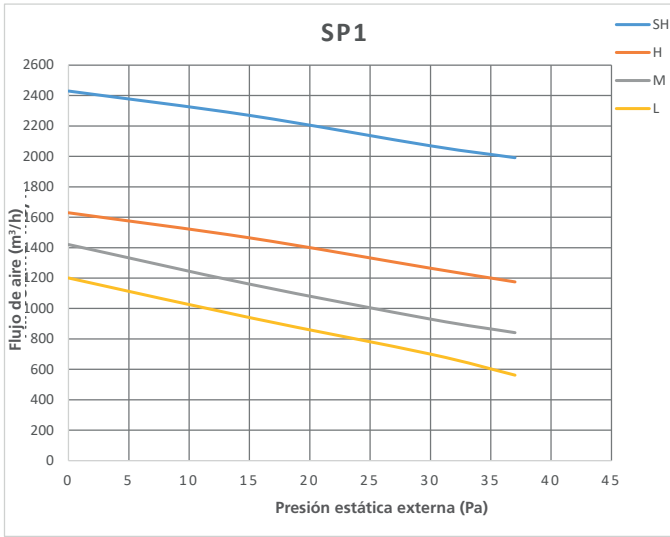

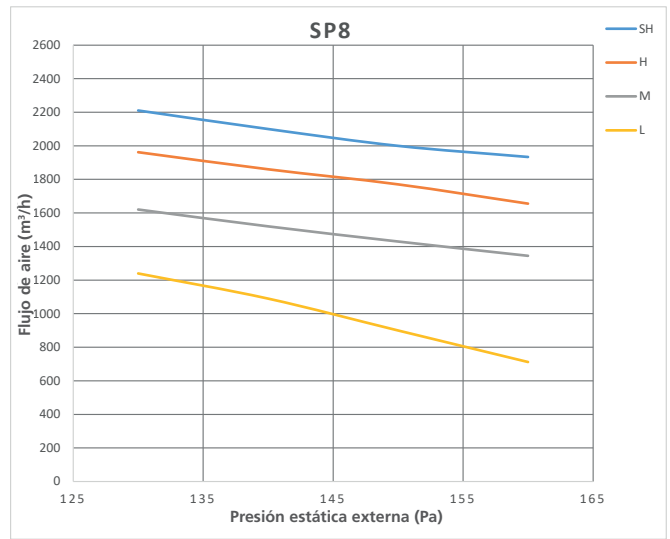
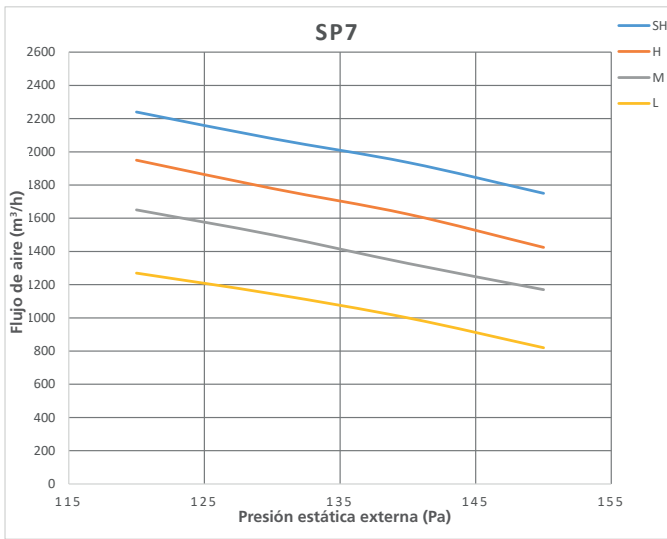

Volumen de aire constante 36k

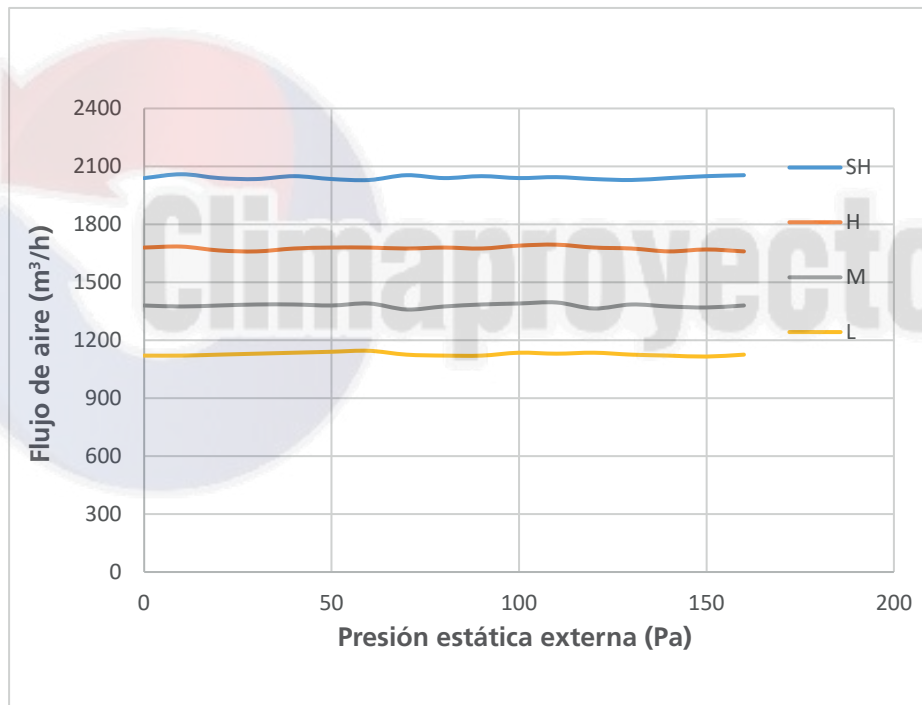

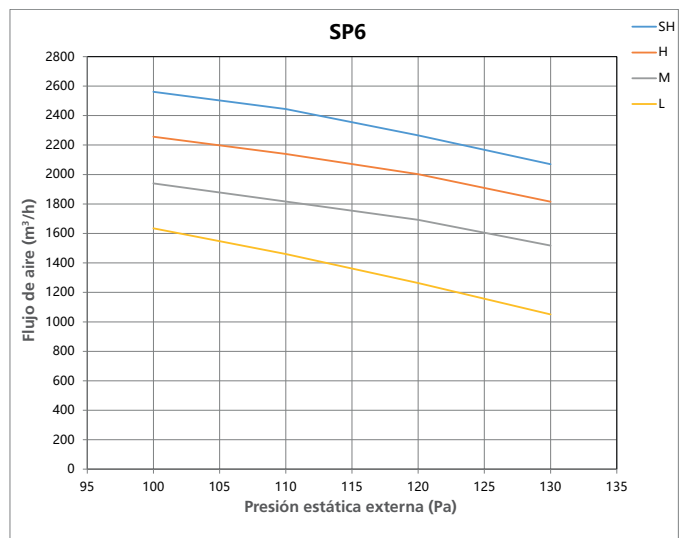
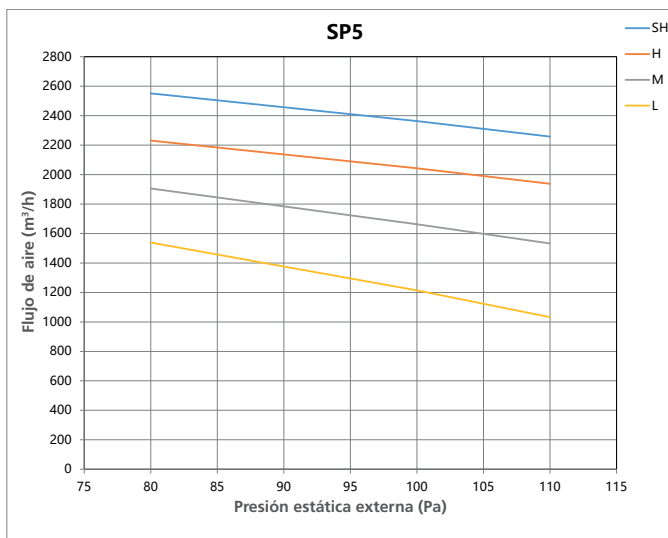
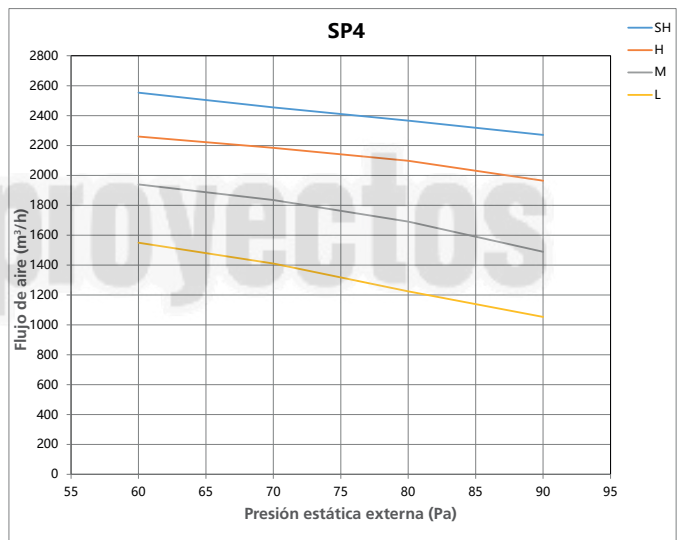
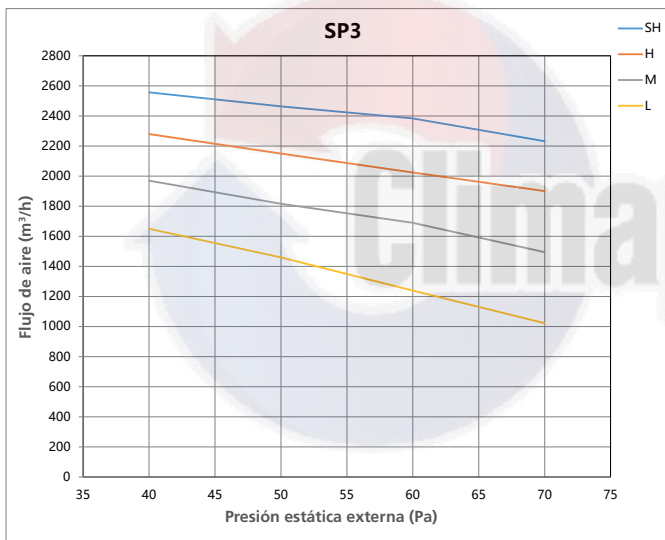
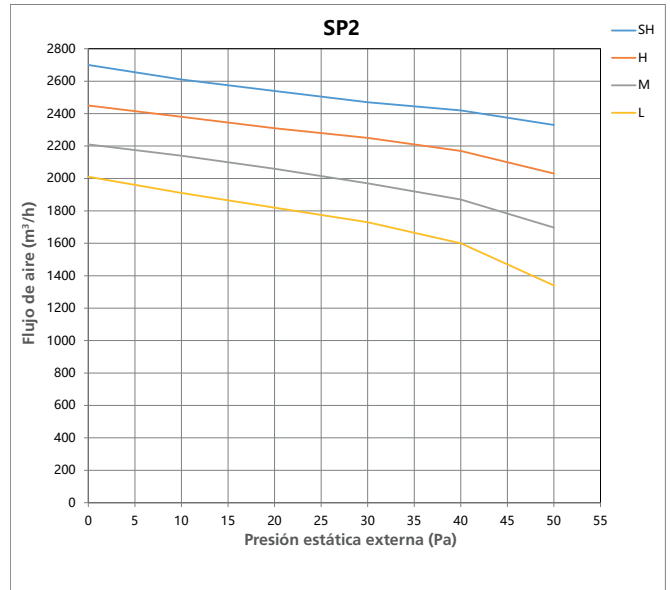
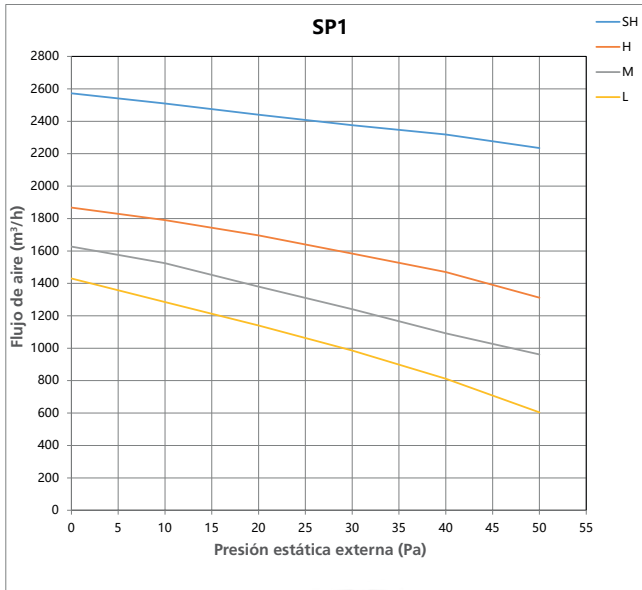

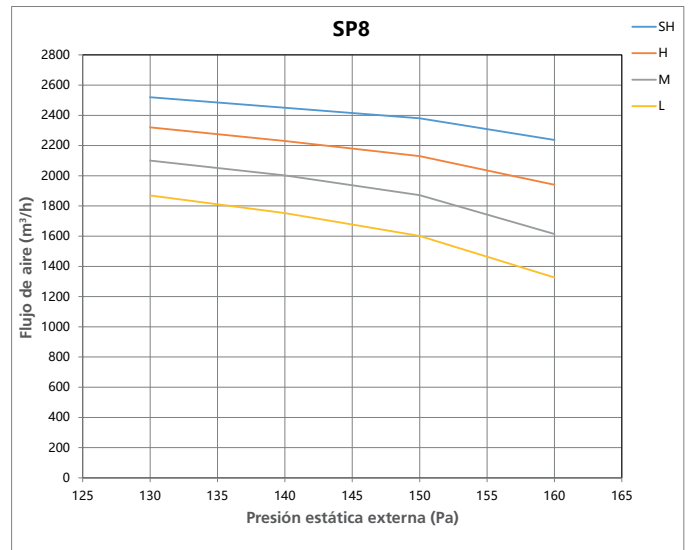
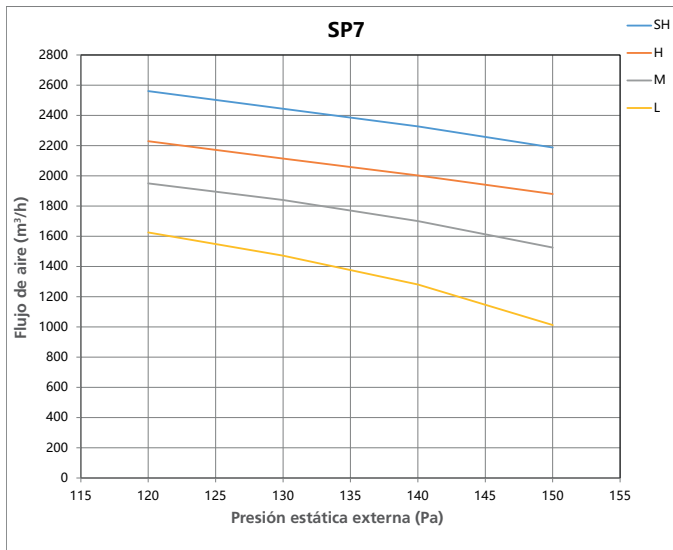

Volumen de aire constante 42k

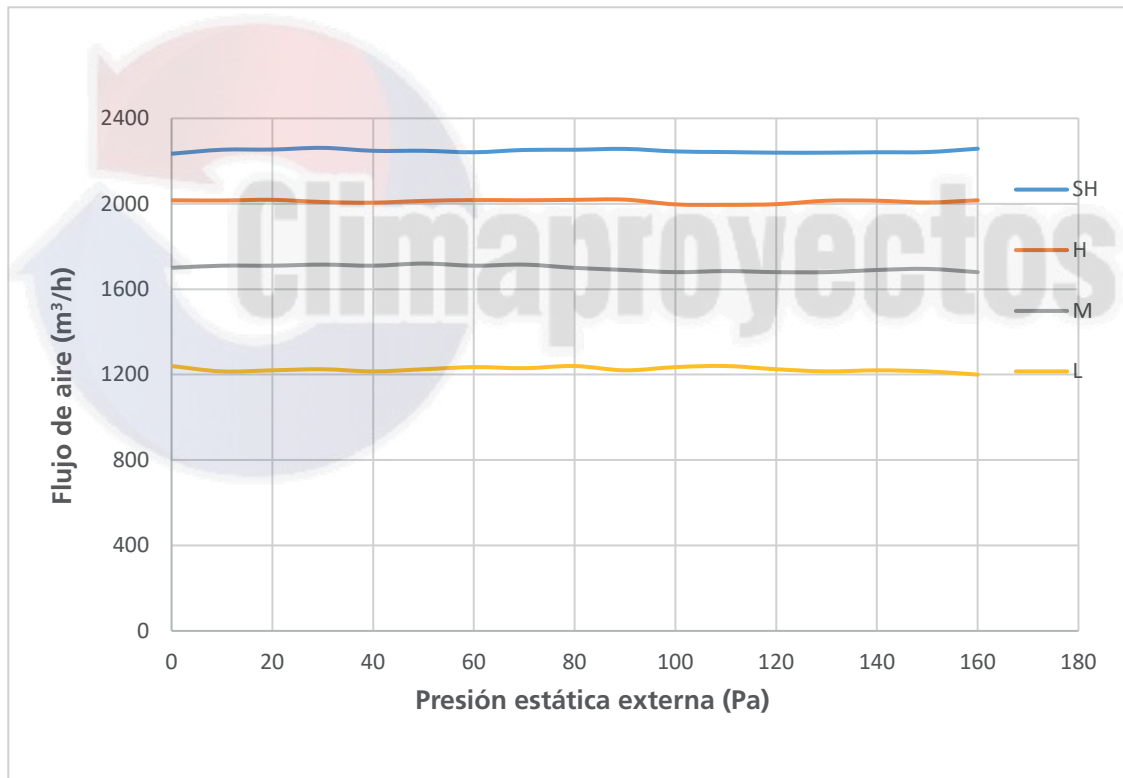

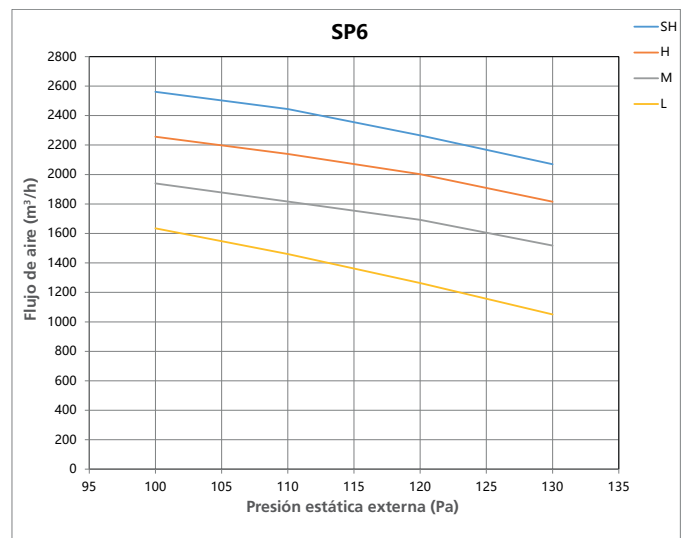
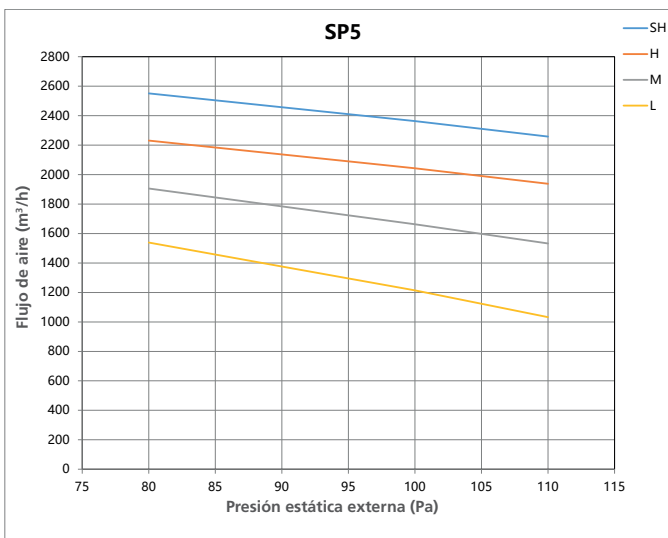
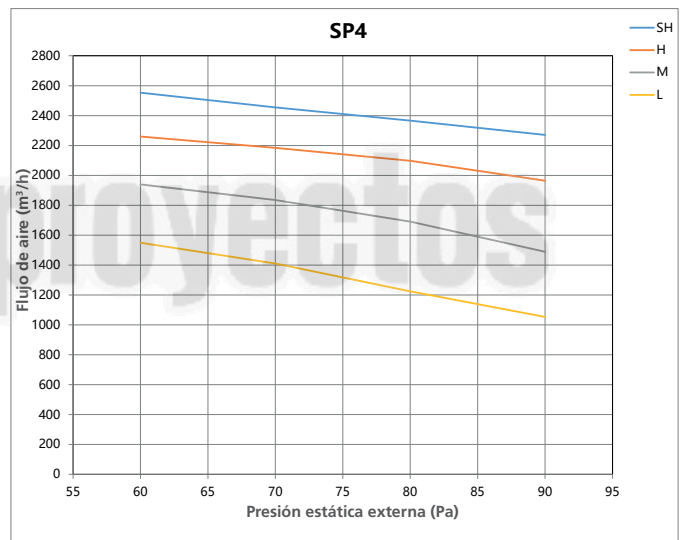
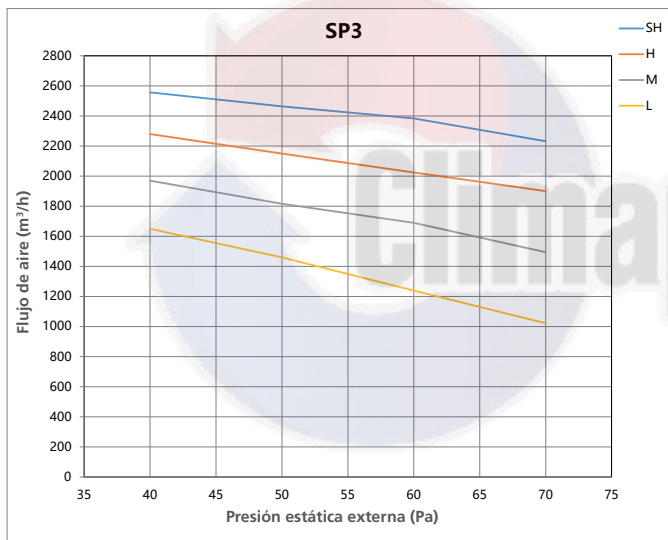
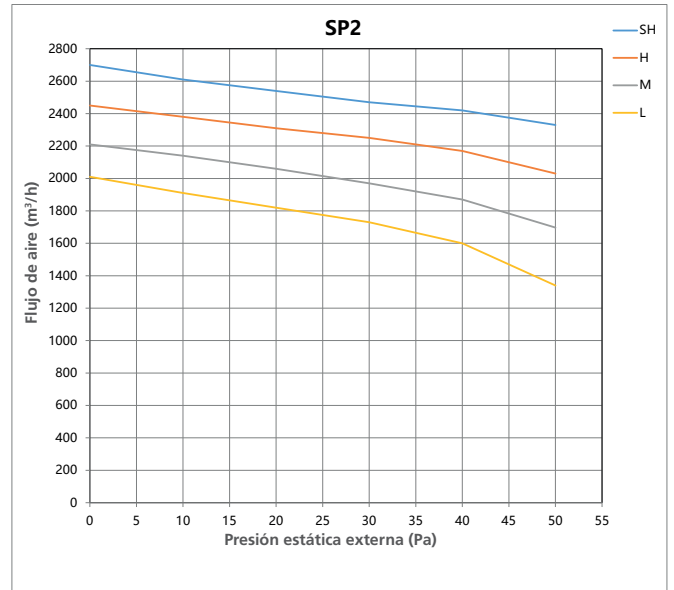
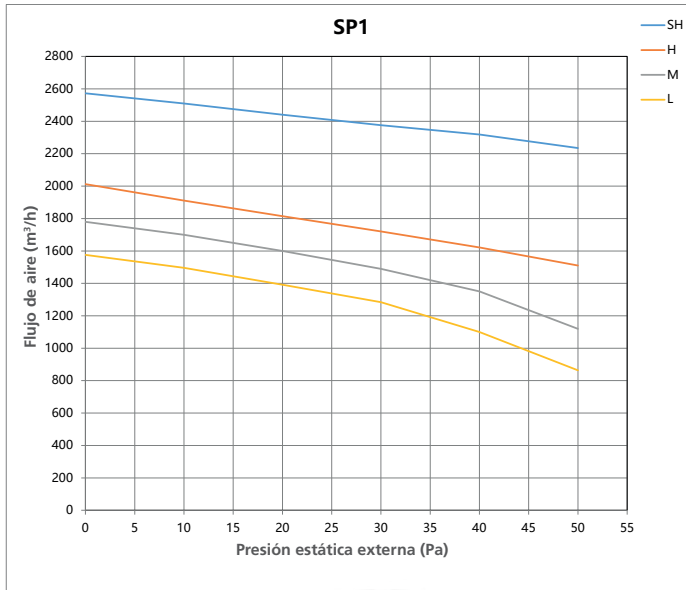

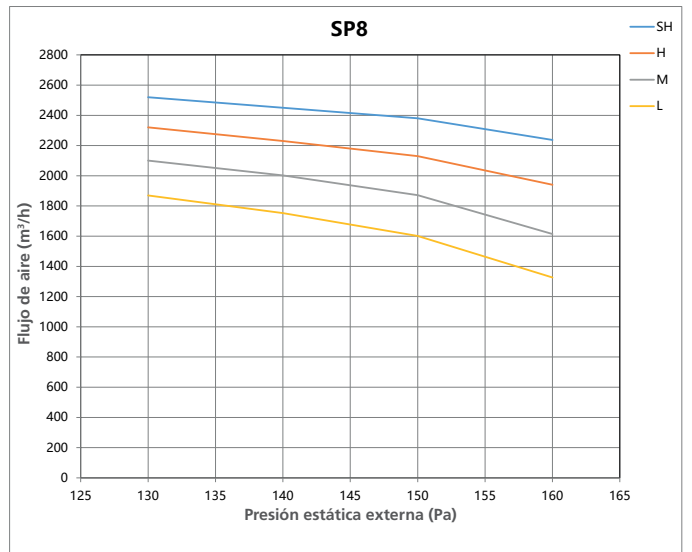
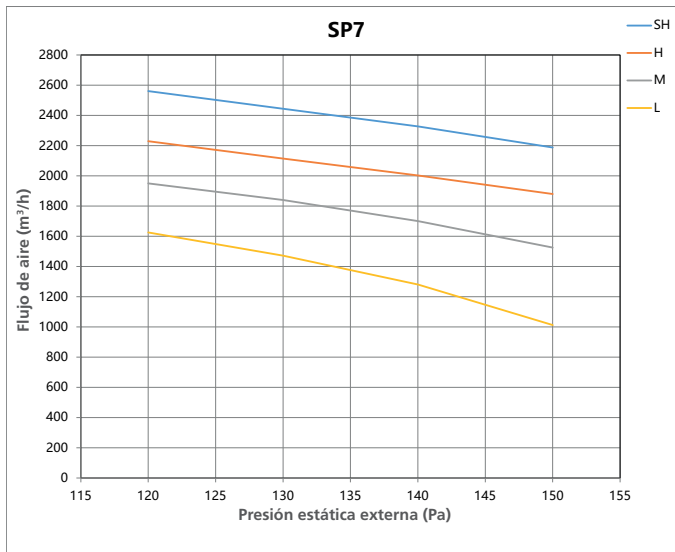

Volumen de aire constante 48k

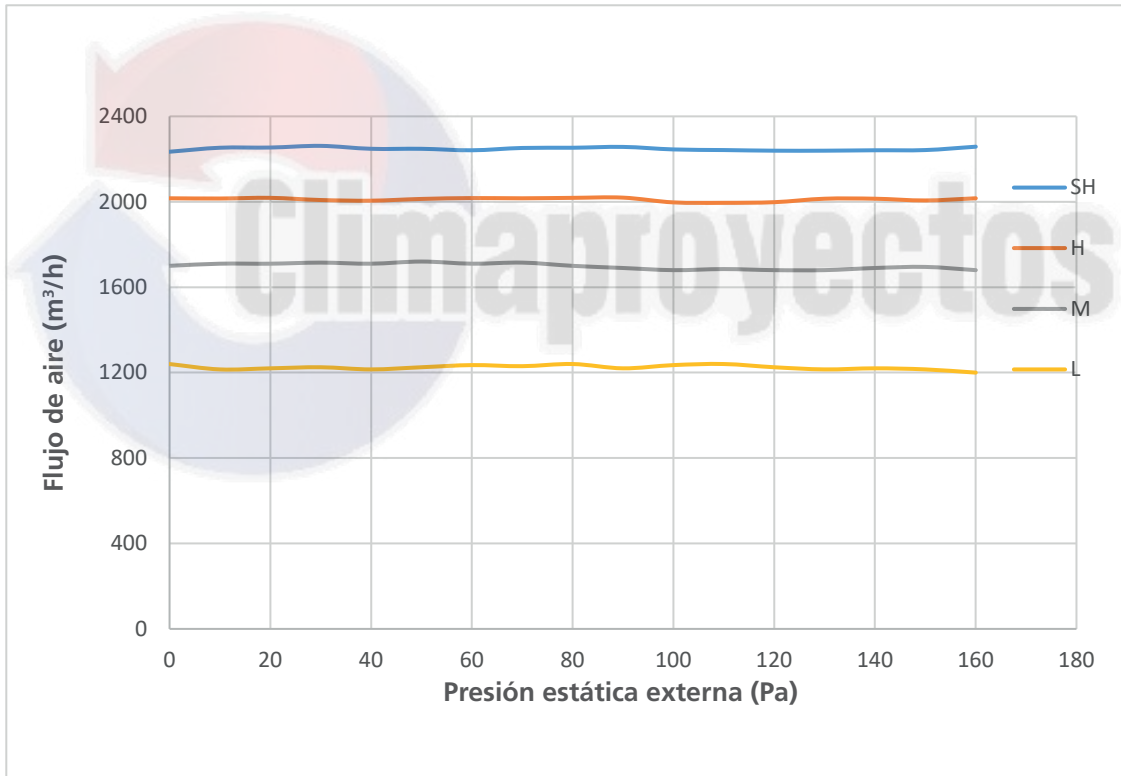

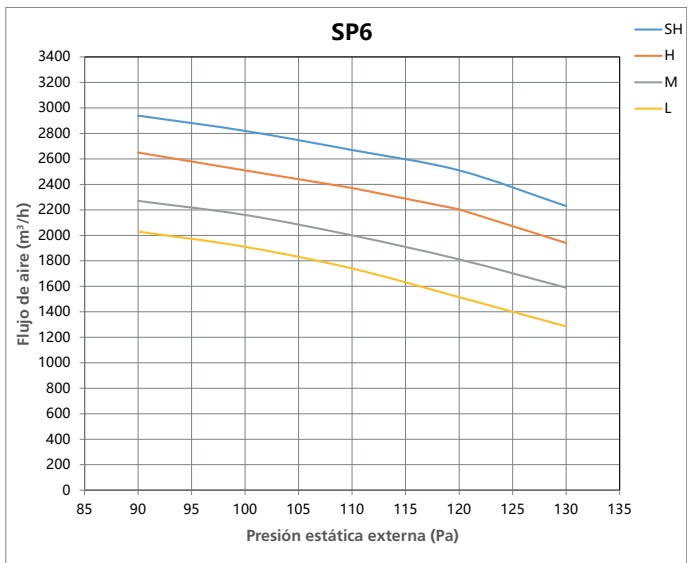
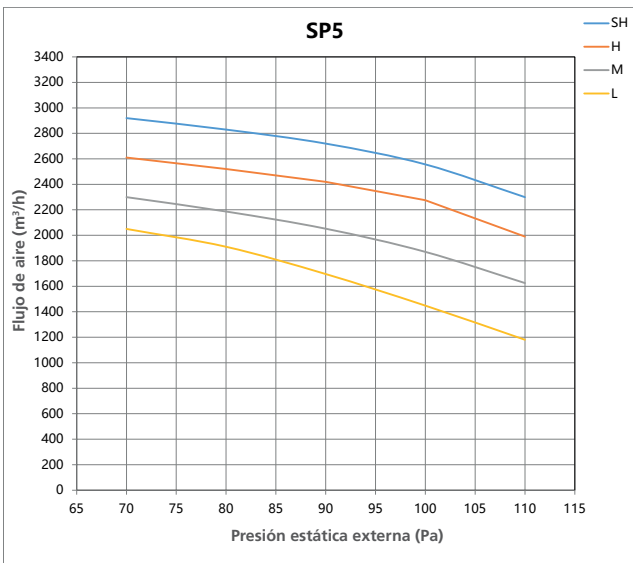
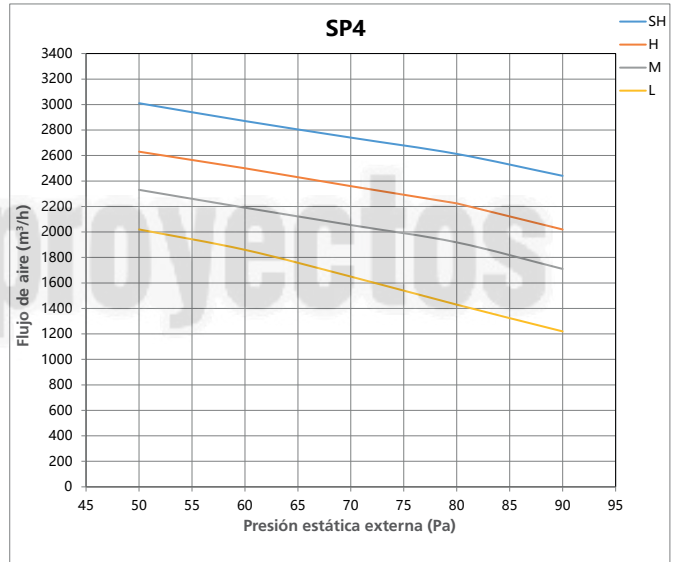
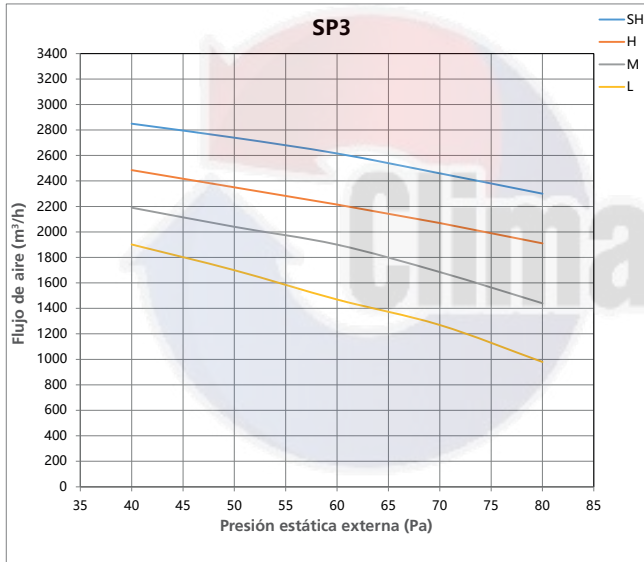
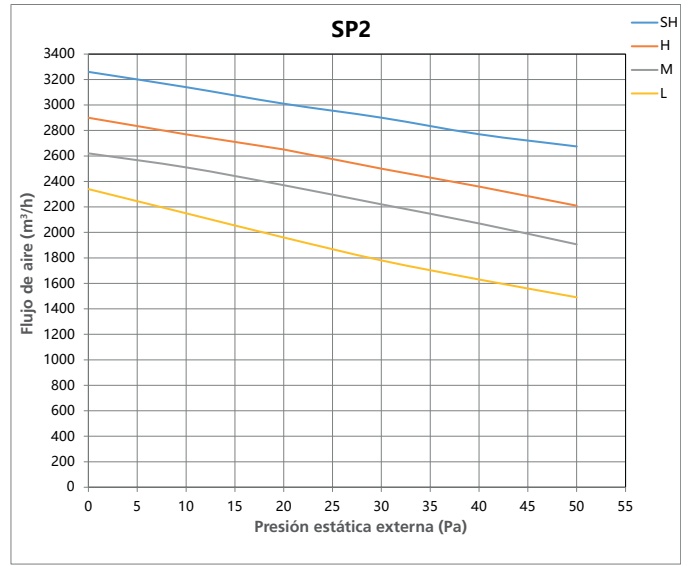
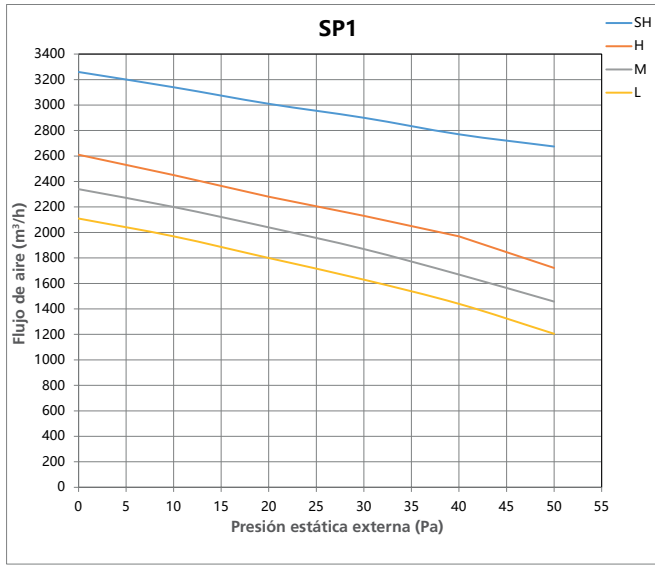

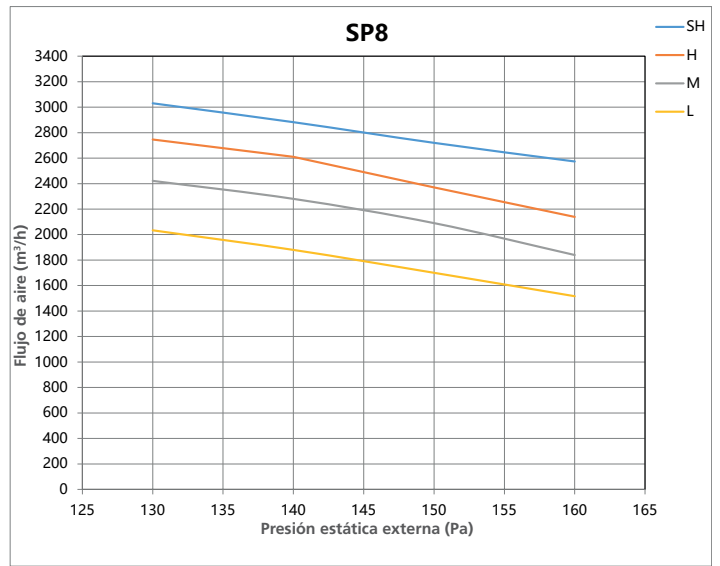
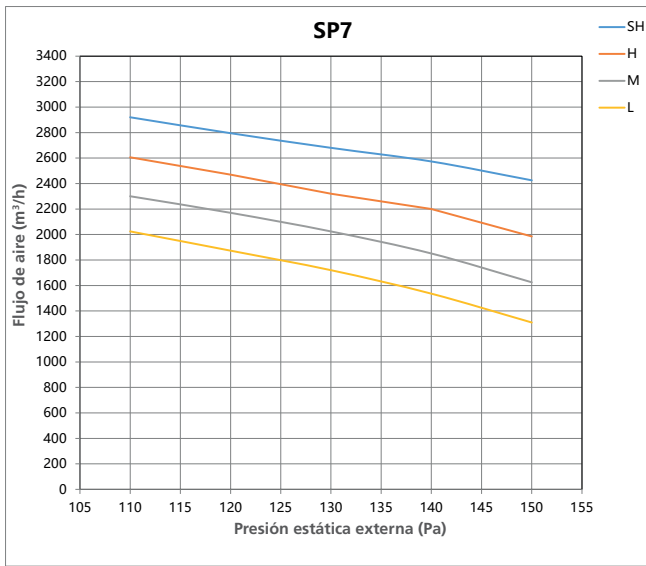



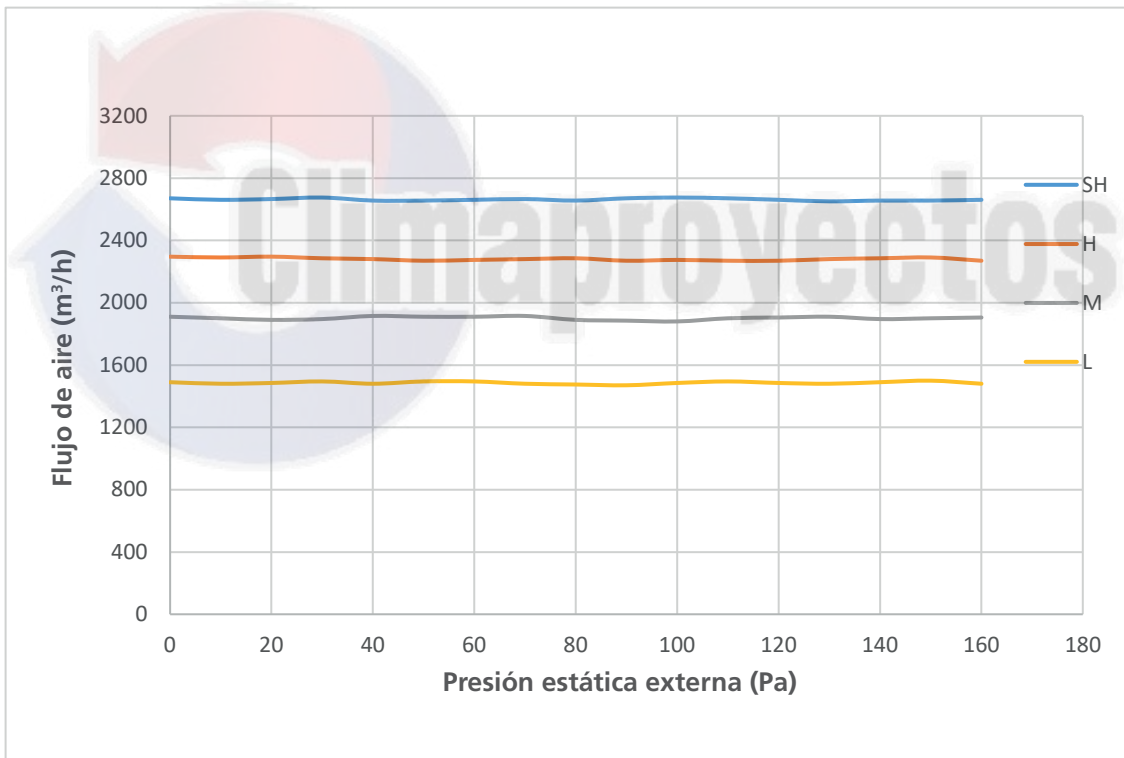



Volumen de aire constante 55k



8.2 Uso del controlador cableado para ajustar el flujo de aire de presión estática



Cuando se utiliza el controlador cableado 120L/120K

El ajuste predeterminado de fábrica es SP1; la presión estática externa puede cambiarse manualmente a las curvas del ventilador 1, 2, 3, 4, 5 (9k~12k)/1, 2, 3, 4, 5, 6, 7, 8 (18k~55k).

- Mantenga pulsados «ON/OFF»  y «FAN»  durante aproximadamente 7 segundos.
- Pulse «^» o «v» para desplazarse por el menú y seleccione «8».
- Mantenga pulsado «ON/OFF»  durante aproximadamente 2 segundos, pulse «^» o «v» para desplazarse y seleccione «1~5» (9k~12k)/«1-8»(18k~55k).
- Pulse «OK»  u «OK» y la pantalla mostrará «CS».
- Mantenga pulsados «ON/OFF»  y «FAN»  durante aproximadamente 2 segundos y, a continuación, salga del modo Ingeniería.





Cuando se utiliza el controlador cableado 120N/120M

El ajuste predeterminado de fábrica es SP1; la presión estática externa puede cambiarse manualmente a las curvas del ventilador 1, 2, 3, 4, 5 (9k~12k)/1, 2, 3, 4, 5, 6, 7, 8 (18k~55k).

- Mantenga pulsado el botón de copia  durante aproximadamente 3 segundos; en la esquina inferior derecha aparece P:00; pulse «OK».
- Pulse «^» para desplazarse por el menú; en la esquina inferior derecha aparece «SP»; pulse «OK».
- Pulse «^» o «v» para desplazarse por el menú y seleccione «1~5» (9k~12k)/«1-8» (18k~55k); pulse «OK».
- Pulse el botón de volver atrás  para salir del modo Ingeniería.

Al utilizar el control remoto de la serie RG10







El ajuste predeterminado de fábrica es SP1; la presión estática externa puede cambiarse manualmente a las curvas del ventilador 1, 2, 3, 4/1, 2, 3, 4, 5, 6, 7, 8.

- Mantenga pulsados «ON/OFF»  y «FAN»  durante aproximadamente 7 segundos.
- Pulse «^» o «v» para desplazarse por el menú y seleccione «8».
- Mantenga pulsado «ON/OFF»  durante aproximadamente 2 segundos; pulse «^» o «v» para desplazarse y seleccione «1~4» (9k~12k)/«1-8» (18k~55k).
- Pulse «OK» y la pantalla mostrará «CS».
- Mantenga pulsados «ON/OFF»  y «FAN»  durante aproximadamente 2 segundos o déjelo reposar durante 60 segundos y, a continuación, salga del modo Ingeniería.

8.3 Uso del controlador cableado para ajustar el flujo de aire en tiempo real



Cuando se utiliza el controlador cableado 120L/120K

Utilice la función Ajuste automático del caudal de aire «AF» para obtener flujos de aire constantes en tiempo real.

- Mantenga pulsados «ON/OFF»  y «FAN»  durante aproximadamente 7 segundos.
- Pulse «^» o «v» para desplazarse por el menú y seleccione «8».
- Mantenga pulsado «ON/OFF»  durante aproximadamente 2 segundos; pulse «^» o «v» para desplazarse y seleccione «AF».
- Pulse «OK»  u «OK» y la pantalla mostrará «CS».
- Mantenga pulsados «ON/OFF»  y «FAN»  durante aproximadamente 2 segundos y, a continuación, salga del modo Ingeniería.

Cuando se utiliza el controlador cableado 120N/120M

Utilice la función Ajuste automático del caudal de aire «AF» para obtener flujos de aire constantes en tiempo real.

- Mantenga pulsado el botón de copia  durante aproximadamente 3 segundos; en la esquina inferior derecha aparece «P:00»; pulse «OK».
- Pulse «^» para desplazarse por el menú; en la esquina inferior derecha aparece «AF»; pulse «OK».
- Pulse el botón de volver atrás  para salir del modo Ingeniería.

Al utilizar el control remoto de la serie RG10

- Pulse las teclas de combinación para acceder al modo Ingeniería.
- Utilice «^» o «v» para ajustar a «8».
- Mantenga pulsado el botón de encendido durante 2 segundos para acceder al siguiente nivel.
- Utilice «^» o «v» para seleccionar «AF».
- Pulse el botón «OK» y la pantalla mostrará «CS».
- Mantenga pulsado el botón de encendido y el botón del ventilador durante unos 2 segundos y, a continuación, salga del modo Ingeniería.

NOTA: T1, T2, T2b, T3, T4 son submenús para termistores. NO los seleccione para ajustar la presión estática externa.

NOTA: Antes de la puesta en marcha, compruebe la conexión eléctrica de la máquina, enciéndala y manténgala sin funcionar.

NOTA: Si no se produce ningún cambio tras el ajuste del flujo de aire, vuelva a realizar el ajuste.

NOTA: Para ajustar la presión estática o el flujo de aire automático, es necesario utilizar el controlador remoto cableado.



 **Midea**

The Midea logo consists of a blue circular icon on the left, which is a stylized 'M' shape formed by two curved lines. To its right, the word "Midea" is written in a bold, blue, sans-serif font.

Distribuido por **frigicoll**

OFICINA CENTRAL
Blasco de Garay, 4-6
08960 Sant Just Desvern
(Barcelona)
Tel. +34 93 480 33 22
<http://www.frigicoll.es>
<http://www.midea.es>

MADRID
Senda Galiana, 1
Polígono Industrial Coslada
Coslada (Madrid)
Tel. +34 91 669 97 01
Fax. +34 91 674 21 00
madrid@frigicoll.es